



ADOUCCISSEUR UTAH.



Protégez vos installations,
optimisez vos performances.

ADOUCCISSEUR UTAH

Découvrez une nouvelle ère dans le traitement de l'eau avec l'adoucisseur UTAH. Doté de la vanne Floteck BNT-850, il repousse les limites de la performance et de la fiabilité. Bien plus qu'un simple adoucisseur, UTAH combine technologie avancée et design élégant pour une intégration parfaite dans votre intérieur.

PROFITEZ D'UNE EAU ADOUCIE D'EXCEPTION ET D'UN CONFORT ABSOLU AU QUOTIDIEN.

L'adoucisseur d'eau joue un rôle clé **dans l'amélioration de la qualité de l'eau**, et au confort au quotidien. Il permet **d'éliminer les ions calcium et magnésium**, responsables de la dureté de l'eau et des dépôts de tartre.

Son fonctionnement repose sur une colonne remplie de résine échangeuse d'ions, où s'effectue le processus d'adoucissement en capturant ces minéraux.



DITES **STOP** AU GASPILLAGE

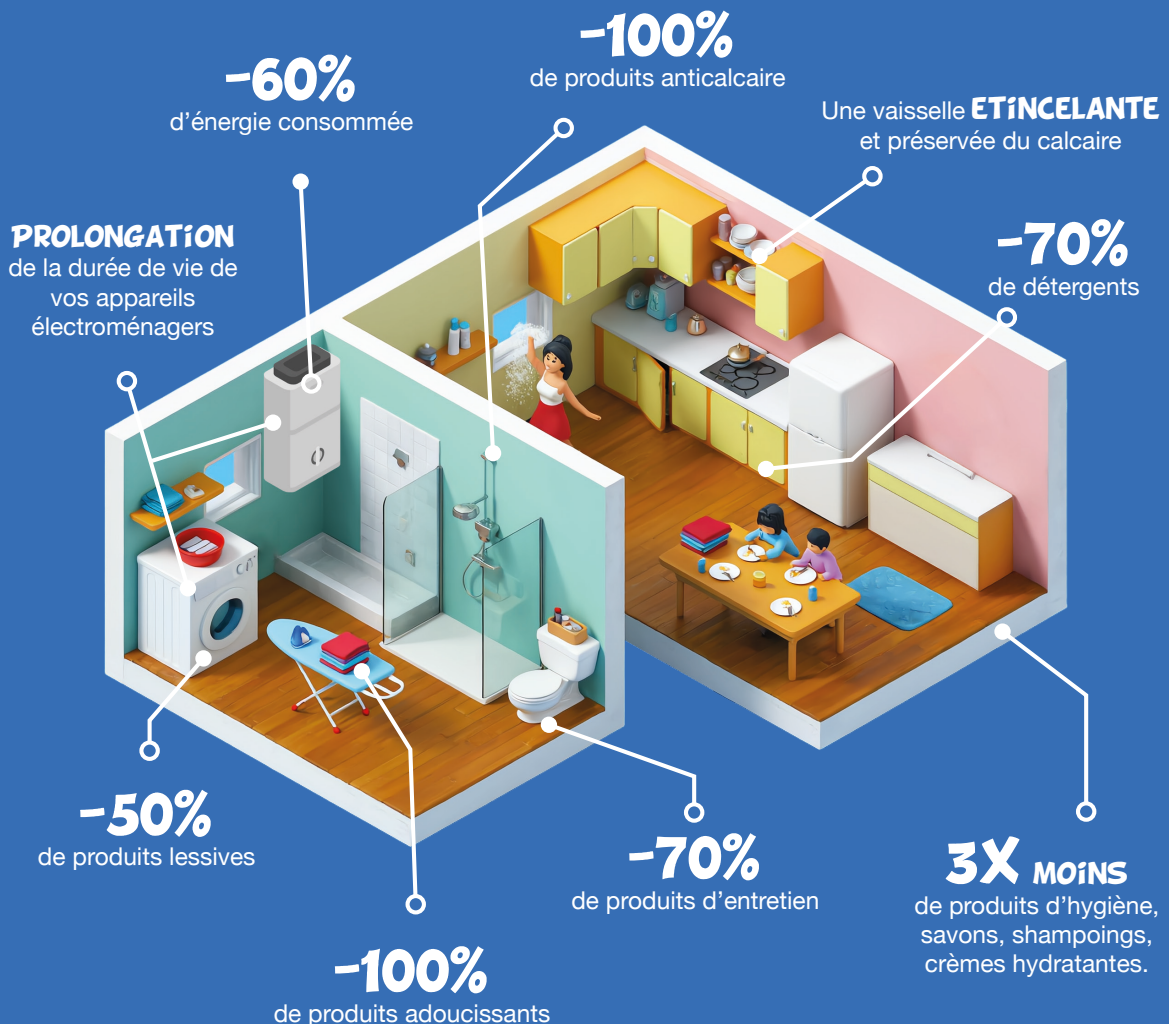

LES AVANTAGES DE L'ADOUCCISSEUR

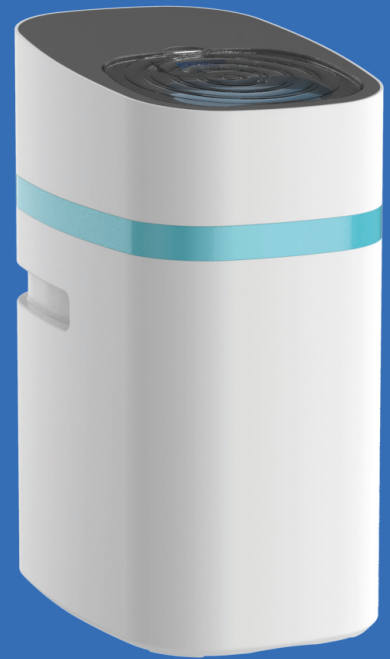

- 1 Protection longue durée :** L'adoucisseur UTAH agit comme un véritable rempart contre le tartre. Il protège vos canalisations et vos appareils, prolonge leur durée de vie et maintient leurs performances.
- 2 Capacité et autonomie optimales :** Proposé en 10 L, 22 L et 25 L, l'UTAH s'adapte à tous les foyers. Sa capacité élevée offre une autonomie prolongée et limite les régénérations, pour un entretien plus simple.
- 3 Approche écologique responsable :** Son système optimisé réduit la consommation de sel et d'eau lors de la régénération. C'est un choix durable qui allie confort et respect de l'environnement.
- 4 Technologie avancée :** Équipé de la vanne Floteck BNT-850, l'UTAH assure un débit constant, même avec plusieurs points d'eau utilisés en même temps.
- 5 Fiabilité et durabilité :** Conçu selon des normes strictes, l'UTAH offre une longévité remarquable. Ses composants ont été soigneusement sélectionnés pour garantir robustesse et efficacité.

PROCESSUS D'ADOUCCISSEMENT DE L'EAU

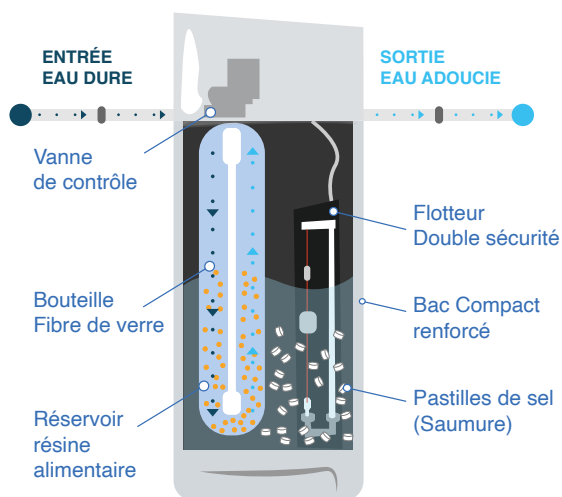

INCIDENCE DU CALCAIRE

Sur le rendement de vos équipements.

Epaisseur du calcaire en mm

0,4	0,8	1,6	3,2	4,8	6,4	9,6	12,4	16	19
-----	-----	-----	-----	-----	-----	-----	------	----	----

Perte de rendement en %

4%	7%	11%	18%	27%	28%	48%	60%	74%	90%
----	----	-----	-----	-----	-----	-----	-----	-----	-----

UTAH DIMENSIONS en mm

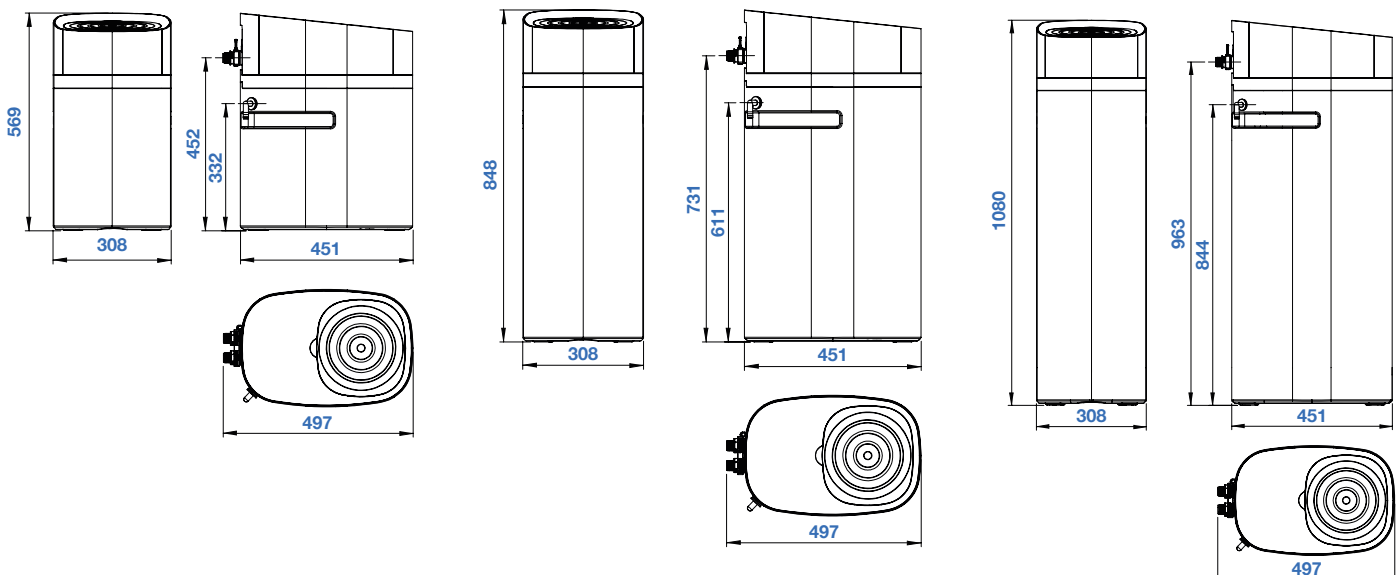



UTAH

L'ADOUCCISSEUR
QUI SIMPLIFIE
VOTRE QUOTIDIEN.

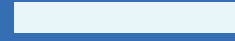

VOTRE DISTRIBUTEUR AGRÉE



© TOUS DROITS RÉSERVÉS

Propriété exclusive, toute reproduction, partielle ou totale, de la présente publication est interdite sans autorisation de l'auteur.
Imprimé par une Imprimerie certifiée PEFC, IMPRIM'VERT, ISO 9001 ET ISO 14001 - sur du papier PEFC avec des encres à base végétale. - Ne pas jeter sur la voie publique.