



WATERONTHARDER UTAH

Floteck



KTW W270



Model		UTAH 10L	UTAH 22L	UTAH 25L
Bedieningssysteem		Elektronisch		
Type regeneratie		Tegenstroom		
Regeneratiemodus		Volumetrisch met kalenderdwang van 0-99 + vakantiemodus		
		Ionuitwisselingsvermogen waterverzachter	Ionuitwisselingsvermogen waterverzachter	Ionuitwisselingsvermogen waterverzachter
Uitwisselingscapaciteit	Hoogrendementsregeneratie: bij een zoutdosering van 48 g/l	30 °THm3	66 °THm3	75 °THm3
	Standaardregeneratie: bij een zoutdosering van 96 g/l	51 °THm3	113 °THm3	128 °THm3
	Hogecapaciteitsregeneratie: bij een zoutdosering van 192 g/l	66 °THm3	145 °THm3	165 °THm3
Tankafmetingen		9 x 15	10 x 36	10 x 35
Hoeveelheid hars		10 L	22 L	25 L
Zoutopslagcapaciteit		15 Kg	41 Kg	61 Kg
Waterverbruik per regeneratie (bij een zoutdosering van 96 g/l)		52 L	84 L	118 L
Aansluitingen sanitair		3/4" gebogen koppelingen		
Alimentation		220-240V AC 50/60 Hz		
		Uitgang 12V AC 650mA		
Watertemperatuur		4 tot 43 °C		
Werkdruk		2 tot 8,6 bar		

AFMETINGEN (MM)

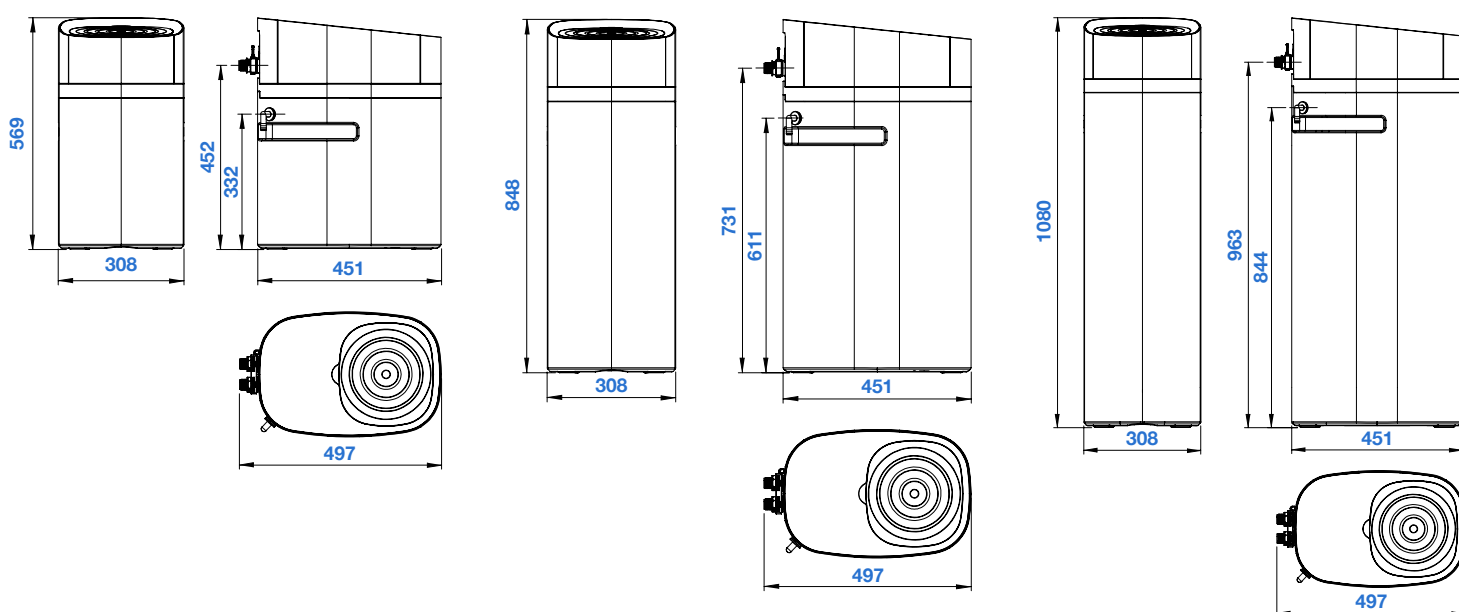

UTAH 10L

UTAH 22L

UTAH 25L