

# ecosoft

## GUIDE D'UTILISATION DU CROSS MAX FILTRE À OSMOSE INVERSE À FLUX DIRECT

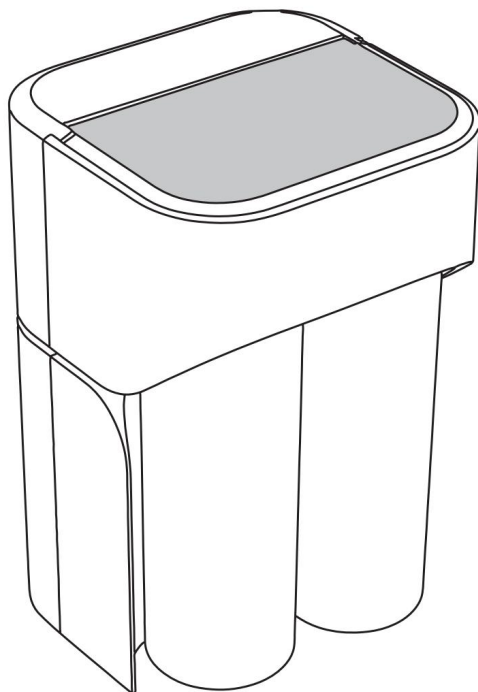

Si vous avez des questions ou des inquiétudes lorsque  
Pour l'installation, l'utilisation ou l'entretien de votre système  
d'osmose inverse, appelez notre numéro sans frais :

**0 800 30 10 21**  
ou visitez [www.ecosoft.com](http://www.ecosoft.com)

Lorsque vous appelez, veuillez vous munir du modèle,  
du code de date et du numéro de série de votre produit.

EN

UA



Cet appareil peut être utilisé par des enfants âgés de 8 ans et plus, ainsi que par des personnes ayant des capacités physiques, sensorielles ou mentales réduites ou un manque d'expérience et de connaissances, à condition qu'elles soient sous surveillance continue ou qu'elles aient reçu des instructions sur l'utilisation sûre de l'appareil et qu'elles comprennent les dangers potentiels.

Les enfants ne doivent pas jouer avec cet appareil.

Le nettoyage et l'entretien par l'utilisateur ne doivent pas être effectués par des enfants sans surveillance.

L'appareil doit être utilisé uniquement avec le bloc d'alimentation fourni avec lui.

L'appareil doit être alimenté uniquement par une tension très basse et sécurisée, conformément au marquage figurant sur l'appareil.

Le cordon d'alimentation n'est pas remplaçable. Si le cordon est endommagé, le bloc d'alimentation est irréparable.

La pression de service dans le système d'alimentation en eau doit être de 1 à 4 bars.

Le bloc d'alimentation doit être installé sur une surface horizontale.

## CONTENU

1. Objectif du produit	4
2. Spécifications et composants	5
2.1 Désignations des modèles	5
2.2 Spécifications et exigences	6
2.3 Qualité de l'eau	6
2.3.1. Exigences relatives à la qualité de l'eau d'approvisionnement	6
2.3.2. Qualité de l'eau après filtration	7
2.4 Composants du filtre à osmose inverse	8
2.5 Indicateurs de filtre à osmose inverse	9
2.6 Principe de l'indicateur de durée de vie du filtre	9
2.7 Mode de rinçage par osmose inverse	10
2.8 Heures supplémentaires	10
3. Installation du filtre	11
3.1 Avant de commencer l'installation	11
3.1.1 Utilisation de l'alimentation électrique	11
3.2 Schéma de connexion	13
3.3 Procédure d'installation	14
4. Étapes après l'installation	26
5. Utilisation	26
5.1 Objectif de la cartouche et son remplacement	28
5.2 Procédure étape par étape pour le remplacement de la cartouche	29
6. Dépannage	33
7. Dossier de service	34
7.1 Mise en service	34
7.2 Journal de maintenance	35
8. Sécurité environnementale et sanitaire	35
9. Achats	35
10. Transport et stockage	36
11. Avertissement	36
12. Garantie	36

## 1. OBJET DU PRODUIT



Avant d'installer et d'utiliser le filtre à osmose inverse, veuillez lire attentivement ce manuel. Le respect des instructions garantira le fonctionnement sûr et efficace du filtre et contribuera à prévenir les blessures ou les dommages matériels.

L'osmose inverse est de loin la technologie de purification de l'eau la plus avancée actuellement utilisée. Une structure membranaire semi-perméable spéciale, dont les propriétés sont similaires à celles de la membrane d'une cellule vivante, est capable de purifier l'eau potable de la quasi-totalité des impuretés nocives (voir figure 1). Cette membrane peut être imaginée comme possédant des pores minuscules, 200 fois plus petits que les virus et 4 000 fois plus petits que les bactéries. Les filtres à eau domestiques à membrane d'osmose inverse exploitent le principe du métabolisme corporel au niveau cellulaire. Seules les molécules d'une certaine taille peuvent pénétrer la membrane cellulaire.

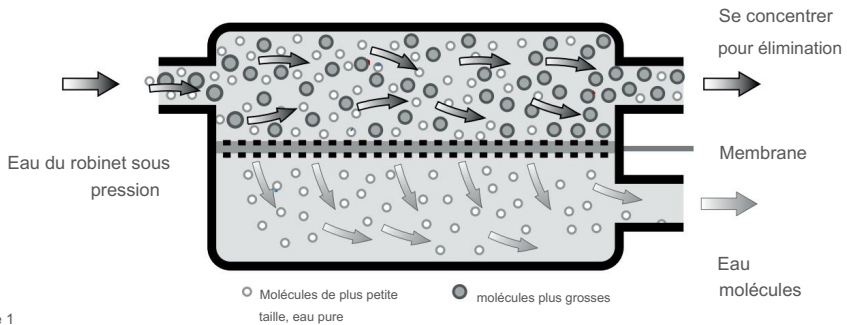

Figure 1

## 2. SPÉCIFICATIONS ET COMPOSANTS

### 2.1 DÉSIGNATIONS DES MODÈLES

Modèles

Veillez trouver le modèle de votre filtre sur le boîtier.

MO 2 800 P ECO

MO X YYY ZZZZ AAA BBB

MO — Le type de filtre. RO signifie osmose inverse.

X — Nombre d'étapes

AAAA — Capacité de la membrane d'osmose inverse en GPD (gallons par jour)\* :

800 GPD 3028	litres par jour	126 litres par heure
--------------	-----------------	----------------------

\* La capacité du filtre à osmose inverse est variable et dépend de plusieurs facteurs, notamment la qualité de l'eau d'alimentation, l'usure des cartouches de préfiltration et de la membrane elle-même, ainsi que la pression et la température de l'eau d'alimentation.

ZZZZ — Légende des équipements supplémentaires (l'absence de lettres indique un modèle de base sans équipements supplémentaires) :

P**	Le filtre est équipé d'une pompe de surpression
-----	---

AA — Marque déposée

BB — Version linguistique

\*\* Les modèles équipés d'une pompe de surpression (marqués de la lettre « P » dans la désignation du modèle) sont destinés à être raccordés à l'alimentation électrique monophasée de 230 V, 50 Hz.



Le système est équipé d'un cordon d'alimentation muni d'une fiche et doit être branché sur une prise de courant adaptée, avec mise à la terre conforme aux normes locales. Consignes de sécurité électrique : cet appareil doit être raccordé à un circuit protégé par un disjoncteur différentiel. Avant toute intervention, le filtre doit être débranché de l'alimentation électrique.



**PRUDENCE!**

L'installation du filtre doit être effectuée par un spécialiste possédant les qualifications et l'expérience appropriées.

Ce produit ne doit être utilisé qu'avec de l'eau froide exempte de chlore et d'impuretés sédimentaires !

## 2. SPÉCIFICATIONS ET COMPOSANTS

### 2.2 SPÉCIFICATIONS ET EXIGENCES

Paramètre	Valeur
Pression principale, bar	1-4*
Température de l'eau d'alimentation, °C	+4...+30**
Poids du système, kg	6
Débit, l/min	2
Température ambiante, °C	+5...+40**
raccordement à l'eau	Filetage 3/8" ou 1/2".
Calibre électrique	230 V, 50 Hz
Dimensions du filtre, H × L × P, mm	304 × 198 × 191

Si la pression de l'eau d'alimentation est inférieure à la valeur requise, achetez un modèle avec pompe ou équipez votre filtre existant d'une pompe de surpression. Si la pression dans le système d'eau est supérieure à la limite, il est nécessaire d'installer un régulateur de pression sur la conduite principale.

\*\* Si la température de l'eau d'alimentation est comprise entre +20 et +30 °C (+68 et +86 °F), le rejet des impuretés sera réduit et La capacité du système a augmenté, entraînant une hausse du TDS. L'utilisation du produit avec une température d'eau d'alimentation supérieure à +30 °C (+86 °F) n'est pas recommandé.



Le filtre à osmose inverse doit être protégé des hautes pressions et des surpressions soudaines dues aux réseaux de distribution d'eau locaux. Un régulateur de pression doit être installé à l'entrée du système.

La pression de fonctionnement optimale du système est de 3,5 bar (52,5 psi). Le défaut d'installation d'un régulateur de pression peut endommager les composants sensibles à la pression et annuler la garantie.

### 2.3 QUALITÉ DE L'EAU

#### 2.3.1 EXIGENCES RELATIVES À LA QUALITÉ DE L'EAU D'APPROVISIONNEMENT\*

Indice	Valeur**	Indice	Valeur**
pH	6,5–8,5	Manganèse	<0,1 ppm
TDS	<1500 ppm	Demande chimique en oxygène < 5 ppm O2	
Dureté	500 mg CaCO3 /L (max 20 *dH)	Nombre total de bactéries (NTB) < 50 UFC/mL	
Chlore libre < 0,5 ppm		titre d'E. coli	<3
Fer	<0,3 ppm		

## 2. SPÉCIFICATIONS ET COMPOSANTS

Ne pas utiliser avec de l'eau microbiologiquement non potable ou de qualité inconnue sans désinfection adéquate avant ou après la filtration.

\* Si l'approvisionnement en eau ne répond pas aux exigences, la durée de vie des cartouches de membrane et/ou de préfiltre peut être réduite.

\*\* Si votre maison est alimentée en eau de puits brute, faites analyser votre eau en laboratoire avant d'installer un filtre à osmose inverse. Si l'un des paramètres de votre eau dépasse les seuils autorisés, envisagez l'utilisation d'un système de traitement pour améliorer la qualité de l'eau. Consultez des spécialistes ou des entreprises spécialisées dans le traitement de l'eau pour obtenir des conseils et choisir l'équipement approprié.

### 2.3.2 QUALITÉ DE L'EAU APRÈS FILTRATION\*

Indice	Valeur
pH	5,5–6,5
TDS	5–15 ppm
Calcium	<2 ppm
Magnésium	<1 ppm
Sodium + Potassium	<5 ppm

\* Les valeurs sont déterminées dans les conditions suivantes : la température de l'eau d'alimentation est de 25 °C (77 °F), la qualité de l'eau d'alimentation et les conditions de fonctionnement correspondent aux exigences du fabricant.

Nous recommandons de jeter les deux premiers verres d'eau du matin ou de les utiliser pour arroser les fleurs. En effet, l'eau purifiée, après avoir reposé toute la nuit, peut contenir une concentration légèrement plus élevée de substances dissoutes en raison de la diffusion naturelle à travers la membrane.

Respectez le calendrier d'entretien de votre filtre pour garantir une qualité d'eau traitée constante.  
eau.

## 2. SPÉCIFICATIONS ET COMPOSANTS

## 2.4 COMPOSANTS DU FILTRE À OSMOSE INVERSE

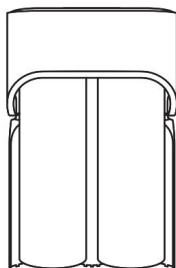

1) Porte-filtre  
avec cartouche

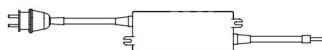

2) Adaptateur secteur

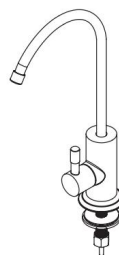

3) Robinet d'eau potable

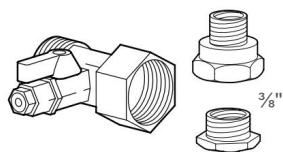

4) Adaptateur d'alimentation en  
eau avec vanne

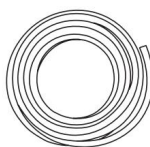

5) Tube 1/4", 3 m

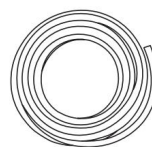

6) Tube 3/8", 3 m

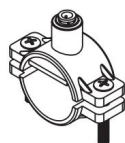

7) Selle de vidange

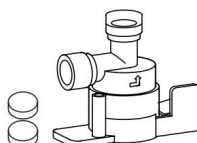

8) Capteur de fuite





9) Clips

Le fabricant se réserve le droit de modifier la conception du produit ou certains de ses composants, à condition que ces modifications n'entraînent pas une détérioration des propriétés du produit pour le consommateur.

## 2. SPÉCIFICATIONS ET COMPOSANTS

### 2.5 INDICATEURS DE FILTRE À OSMOSE INVERSE

Mode	Pouvoir Indicateur 	Purifier Indicateur 	Flush Signal sonore indicateur Signal 	Description
Première startup	S'allume	S'allume	S'allume	1 bip court Démarrage du filtre, passage en mode rinçage (18 s)
Mode de chasse d'eau	Sur	Désactivé	Sur	– Continue jusqu'à ce que la chasse d'eau soit terminée.
Mode de fonctionnement activé		Sur	Désactivé	– Filtration de l'eau dans progrès
Mode veille	Sur	Désactivé	Désactivé	– Le filtre est inactif, en attente de consommation d'eau.
Mode de fonctionnement à blanc	Sur	Sur	Désactivé	– Aucune eau détectée
Opération heures supplémentaires activées		Clignotant	Clignotant	10 bips courts Après 10 minutes de fonctionnement continu, appuyez sur Redémarrer pour réinitialiser le mode ou éteignez le filtre puis rallumez-le au niveau de l'alimentation.

### 2.6 PRINCIPE DE L'INDICATEUR DE DURÉE DE VIE DU FILTRE

Nombre de Marques Lit *	Capacité de filtration restante	Comportement de l'indicateur
4	2000 L	Les quatre indicateurs sont blancs.
3	1400 L	Il reste trois indicateurs blancs
2	800 L	Deux indicateurs blancs restent
1	200 L	Le premier voyant est allumé et blanc. Lorsqu'il reste 80 litres avant la fin de la durée de vie du filtre, le voyant devient rouge. Trois bips courts retentissent à chaque ouverture du robinet d'eau potable. Cela signifie que la cartouche doit être remplacée.

\* À mesure que la ressource du filtre diminue, un indicateur blanc s'éteint de droite à gauche tous les 600 l.

\*\* Après avoir remplacé la cartouche, appuyez sur le bouton « Redémarrer ».

## 2. SPÉCIFICATIONS ET COMPOSANTS

### 2.7 MODE DE RINÇAGE PAR OSMOSE INVERSE

Conditions de chasse d'eau	Description
Rinçage lors du branchement à l'alimentation électrique	Effectuée après chaque connexion à l'alimentation électrique
Rincer après chaque filtration	Se met en marche automatiquement après chaque fermeture du robinet d'eau potable
Rinçage après 24 heures de veille	Effectué automatiquement après 24 heures d'inactivité pour maintenir le filtre propre.
chasse d'eau supplémentaire	S'active immédiatement après avoir appuyé sur le bouton du panneau indicateur

### 2.8 FONCTIONNEMENT EN HEURES SUPPLÉMENTAIRES

Si la filtration se poursuit pendant plus de 10 minutes, le filtre passe automatiquement en mode de fonctionnement prolongé et arrête le processus.

Pour réinitialiser ce mode et reprendre la filtration, appuyez sur le bouton RESTART du panneau de commande ou mettez le filtre d'alimentation hors tension/sous tension.



Avant d'installer un filtre à osmose inverse domestique, veuillez lire attentivement ces instructions.



Ce système doit être installé conformément aux réglementations locales.



Ce produit doit être utilisé uniquement avec une alimentation en eau froide.

## 3. INSTALLATION DU FILTRE

### 3.1 AVANT DE COMMENCER L'INSTALLATION

1) Vérifiez que toutes les pièces sont présentes dans l'emballage. N'ouvrez pas les sachets plastiques contenant les pièces filtrantes avant de vous être assuré que tout est en place afin de pouvoir retourner un colis défectueux ou incomplet.

2) Vérifiez la conformité de vos variables locales aux spécifications des exigences :

— Vérifiez la pression de l'eau au réseau avant d'installer le produit. Comparez-la aux exigences du paragraphe 2.2.

— vérifiez que votre produit est conforme aux spécifications du paragraphe 2.2 ;

— vérifiez que la qualité de votre eau d'approvisionnement\*\* répond aux exigences du paragraphe 2.3.

\*\*Si la qualité de l'eau fournie ne répond pas aux exigences, il est nécessaire de consulter un spécialiste du traitement de l'eau.



3) Le filtre à osmose inverse doit être protégé des hautes pressions et des surpressions soudaines dues aux réseaux de distribution d'eau locaux. Un régulateur de pression doit être installé à l'entrée du système.

La pression de fonctionnement optimale du système est de 3,5 bar (52,5 psi). L'absence de régulateur de pression peut endommager les composants sensibles à la pression et annuler la garantie.

4) Avant d'installer le filtre, assurez-vous qu'il y a suffisamment d'espace pour celui-ci.

5) Avis de sécurité électrique : Cet appareil doit être branché sur un circuit muni d'un disjoncteur différentiel.

Veuillez prendre note des exigences en matière de tension.

6) Installez le filtre conformément aux instructions de ce manuel.

7) Avant l'installation, le spécialiste doit consigner la date, la pression de l'eau entrante, la température de l'eau et les résultats de l'analyse de l'eau entrante dans le journal d'installation (paragraphe 7.1).

Ces informations sont essentielles pour surveiller le fonctionnement du système, garantir une configuration optimale et maximiser l'efficacité de la filtration. Après l'installation, il convient d'enregistrer le temps de remplissage du réservoir et le taux de conversion. Cela permet d'évaluer les performances du système et de détecter rapidement toute anomalie susceptible d'affecter sa productivité.

8) L'unité doit être alimentée en courant électrique monophasé de 230 V CA, 50 Hz.

#### 3.1.1 UTILISATION DE L'ALIMENTATION ÉLECTRIQUE

L'appareil est alimenté par un bloc d'alimentation amovible inclus dans le kit de livraison.

Il est recommandé d'utiliser uniquement cette alimentation, car l'utilisation d'autres sources peut affecter la sécurité et le fonctionnement stable de l'appareil.

Classe de protection et exigences en matière de puissance

L'appareil appartient à la classe de protection III.

Il doit être alimenté uniquement par une source de très basse tension de sécurité (TBTS), comme indiqué sur le marquage du boîtier.

### 3. INSTALLATION DU FILTRE

Le marquage comprend les informations suivantes : • Tension de fonctionnement. • Polarité de connexion. • Symbole

IEC 60417-5180 (symbole de classe III).

Conditions d'installation

Lors de l'installation de l'appareil, les exigences suivantes doivent être respectées :

Espace d'installation : •

Hauteur minimale – 400 mm. •

Largeur minimale – 250 mm. •

Profondeur minimale – 250 mm.

Montage : •

L'appareil doit être monté sur une surface verticale. • L'emplacement des trous de fixation est indiqué sur le schéma d'installation (voir section 3.2).

Ventilation : •

Un dégagement d'au moins 50 mm doit être prévu autour de l'appareil pour assurer une bonne circulation de l'air.

• Les orifices de ventilation ne doivent pas être obstrués pendant le fonctionnement.

Raccordement électrique :

• L'alimentation électrique doit être raccordée à la prise de l'appareil. • L'alimentation doit provenir d'un réseau 230 V, 50 Hz et être fournie par une prise avec mise à la terre.

Exigences de déconnexion : • Après

l'installation, l'appareil doit pouvoir être complètement déconnecté du réseau électrique : • au moyen d'une prise accessible de l'alimentation électrique, ou • au moyen d'un interrupteur fixe déconnectant tous les pôles du circuit.

Appareils avec cordon d'alimentation de type Z :

Si l'appareil est équipé d'un cordon d'alimentation de type Z : • Le cordon d'alimentation n'est pas remplaçable.

• Si le cordon est endommagé, l'appareil est considéré comme irréparable et il est recommandé de le mettre au rebut conformément à la réglementation en vigueur ou de le remplacer par un neuf.

### 3. INSTALLATION DU FILTRE

#### 3.2 SCHÉMA DE CONNEXION

Avant de commencer l'installation, veuillez consulter le schéma de connexion suivant correspondant à votre modèle de filtre.

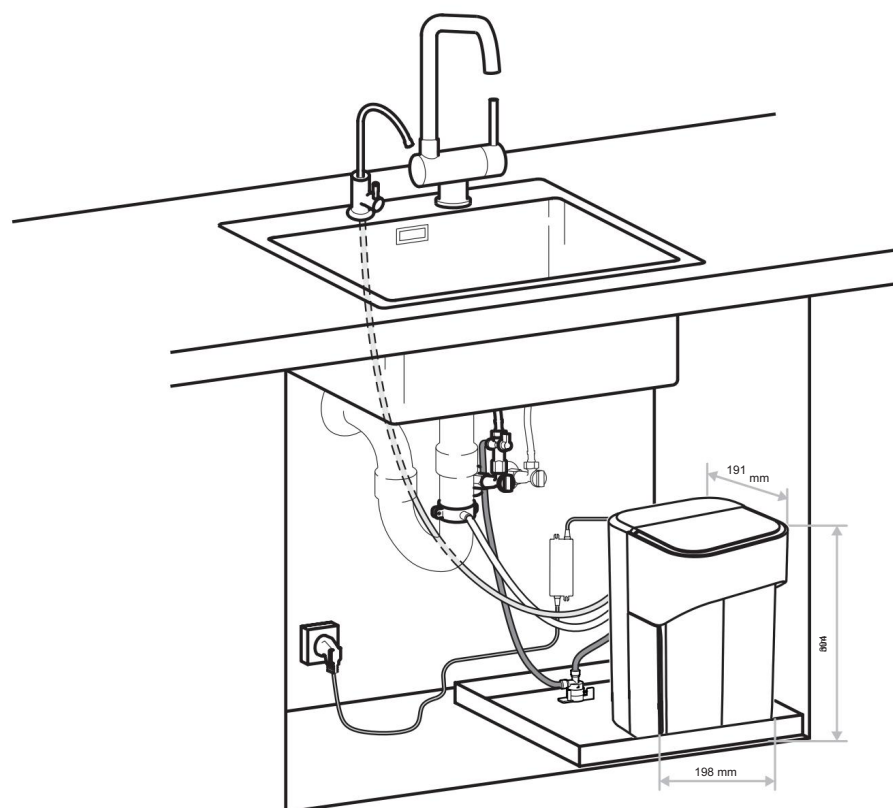

Le fabricant se réserve le droit de modifier la conception du produit ou certains de ses composants, à condition que ces modifications n'entraînent pas une détérioration des propriétés du produit pour le consommateur.

L'appareil est fourni avec un cordon d'alimentation et peut être branché sur une prise conforme à la norme IEC 60884-1. Ses caractéristiques électriques figurent sur l'étiquette du fabricant. Ce système et son installation doivent être conformes aux lois et réglementations en vigueur.

### 3. INSTALLATION DU FILTRE

#### 3.3 PROCÉDURE D'INSTALLATION



ATTENTION ! Ce filtre a été testé par le fabricant pour détecter les fuites ; la présence d'eau résiduelle à l'intérieur du filtre est donc autorisée.

Lavez-vous soigneusement les mains avec du savon antibactérien avant de manipuler les tubes, les cartouches et la membrane.

Ce filtre devrait de préférence être installé dans des endroits protégés de la lumière directe du soleil et éloignés des appareils de chauffage.



Ne laissez pas les enfants de moins de 3 ans entrer en contact avec les petites pièces pendant l'installation ou l'entretien du filtre.

Tenir les enfants éloignés du filtre et de ses composants sans la surveillance d'un adulte.

– Cet appareil peut être utilisé par des enfants âgés de 8 ans et plus et par des personnes ayant des capacités physiques, sensorielles ou mentales réduites ou un manque d'expérience et de connaissances, à condition qu'elles aient été supervisées ou qu'elles aient reçu des instructions concernant l'utilisation sûre de l'appareil et qu'elles comprennent les risques encourus.

– Les enfants ne doivent pas jouer avec l'appareil.

– Le nettoyage et l'entretien par l'utilisateur ne doivent pas être effectués par des enfants sans surveillance.

#### DÉBALLAGE ET INSPECTION

1) Déballiez soigneusement le filtre.

2) Vérifiez que le contenu n'est pas endommagé. N'ouvrez pas l'emballage scellé du composant.



Important : Le fabricant n'accepte aucune réclamation si l'emballage est ouvert.

3) En cas de pièces manquantes ou de dommages, contactez immédiatement le vendeur.

4) Si le produit a été endommagé pendant le transport, contactez immédiatement la société de livraison.

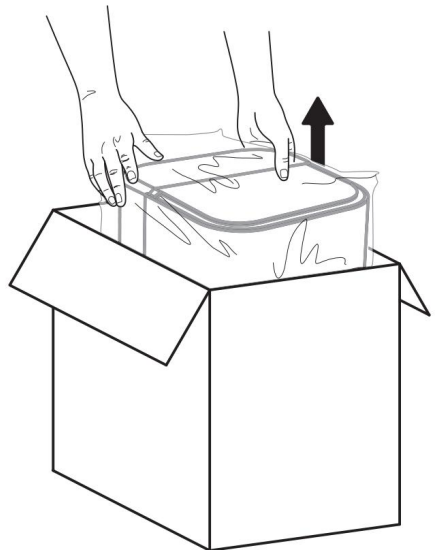

### 3. INSTALLATION DU FILTRE

#### PRÉPARATION À L'INSTALLATION

1) Assurez-vous d'avoir tous les outils et équipements nécessaires, et que l'espace d'installation est préparé.

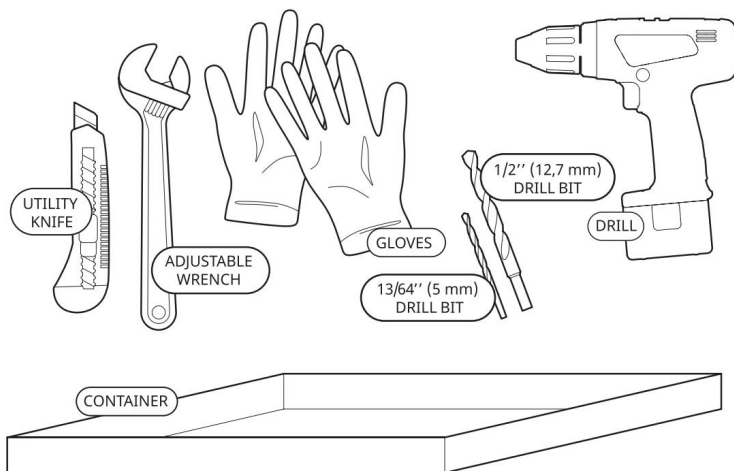

Dimensions recommandées du conteneur : 20 x 360 x 270 mm.

2) Retirez soigneusement tous les bouchons de protection du panneau arrière du filtre.

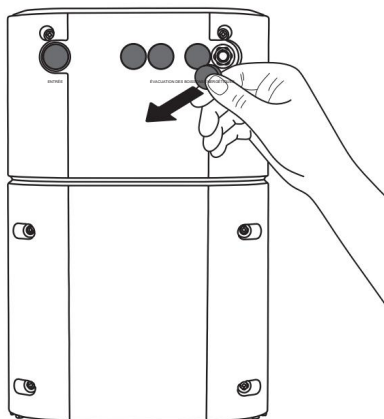

### 3. INSTALLATION DU FILTRE

INSTALLER LE RACCORDEMENT D'ALIMENTATION EN EAU



Assurez-vous que le filtre est raccordé uniquement à l'eau froide du robinet.

1) Fermez le robinet d'arrêt d'eau froide à l'entrée de l'appartement et ouvrez le robinet du lavabo pour relâcher la pression dans le système. Ensuite, fermez le robinet.

1

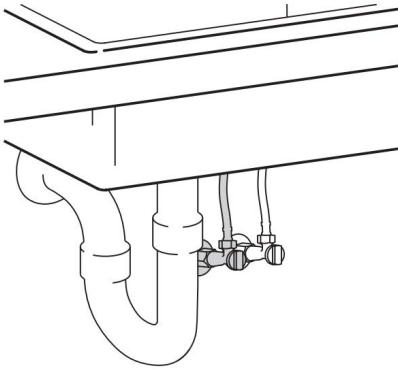

2

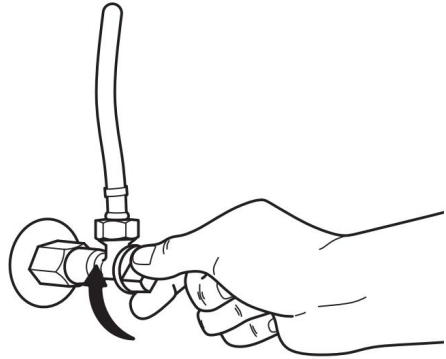

3

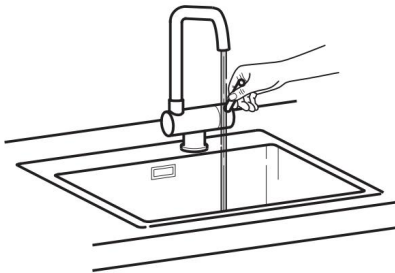

4

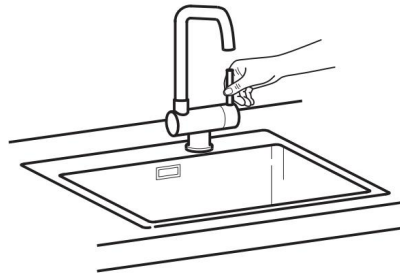

### 3. INSTALLATION DU FILTRE



Pour se raccorder à une conduite d'alimentation en eau froide de 1/2 pouce, il suffit d'installer un té sur la conduite d'alimentation.

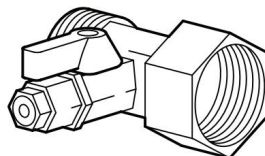

Si vous avez un raccordement de 3/8", utilisez les adaptateurs supplémentaires inclus dans le kit.

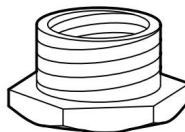
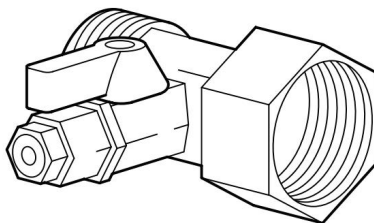
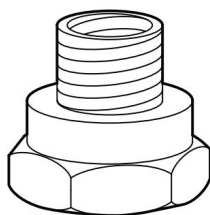

2) Installez l'adaptateur d'alimentation en eau dans le tuyau d'eau froide.

1

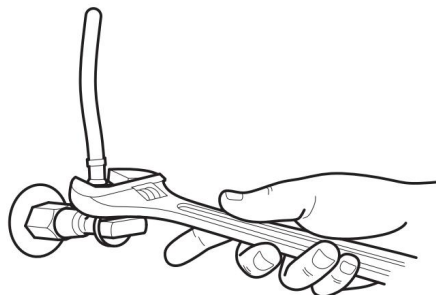

2

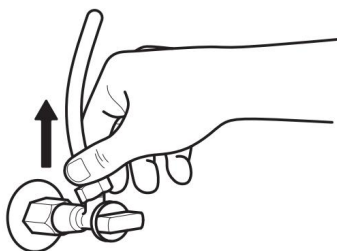

### 3. INSTALLATION DU FILTRE

3) Serrez l'écrou à la main, puis utilisez une clé pour plus de sécurité.

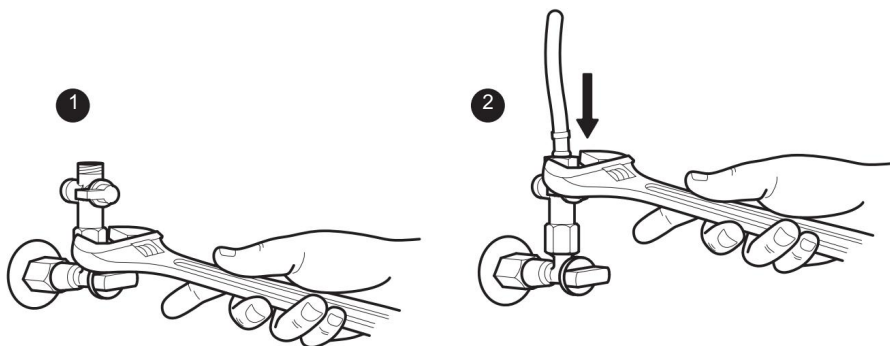

4) Coupez la longueur de tuyau requise, connectez-la à l'adaptateur d'eau d'alimentation et utilisez un clip de fixation.

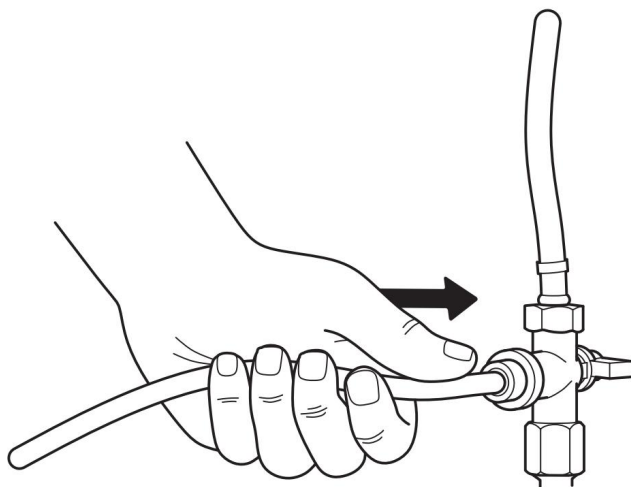

### 3. INSTALLATION DU FILTRE

#### INSTALLATION DU DÉTECTEUR DE FUITE

- 1) Collez les autocollants adhésifs sur la surface.
- 2) Installez l'élément détecteur de fuites dans l'espace marqué.
- 3) Placez le détecteur de fuites sur les autocollants.
- 4) Connectez le tube de l'adaptateur d'eau d'alimentation au capteur.
- 5) Coupez le tube et connectez-le au capteur.
- 6) Connectez le tube au panneau « Feed » et fixez-le avec les clips pour une fixation fiable.

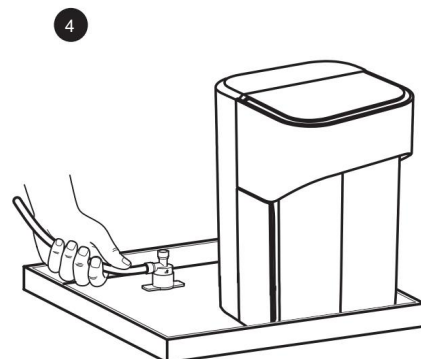
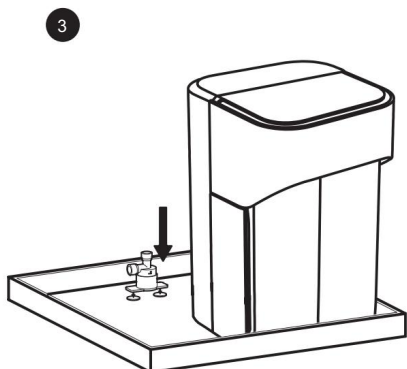
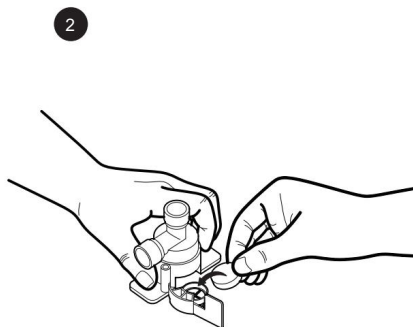
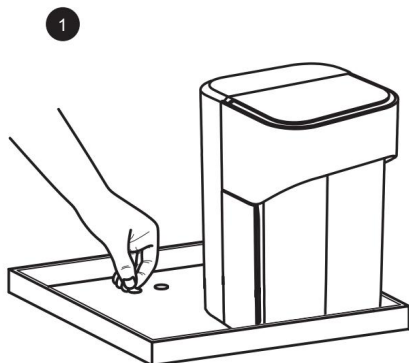

### 3. INSTALLATION DU FILTRE

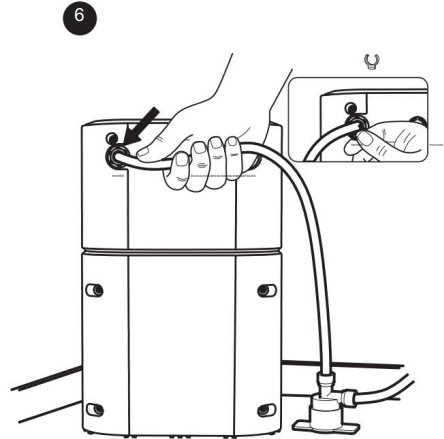
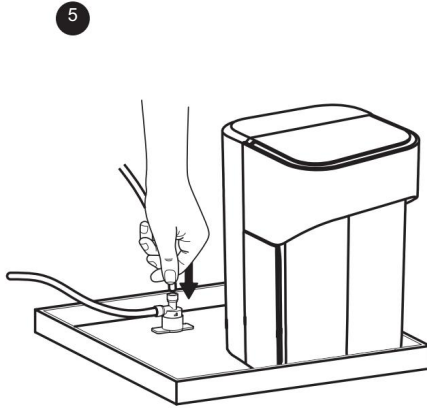

#### RACCORDEMENT D'ÉVACUATION

- 1) Percez un trou de 5 mm dans le tuyau d'évacuation.
- 2) Installez le joint d'étanchéité avec sa face adhésive tournée vers le tuyau.
- 3) Fixez le collier de vidange en veillant à ce que le trou du tuyau soit aligné avec le raccord du collier.
- 4) Serrez les vis de la pince.
- 5) Insérez le tube dans le raccord de vidange.
- 6) Raccordez le tuyau au port «Drain» du filtre et fixez-le avec un clip de fixation.

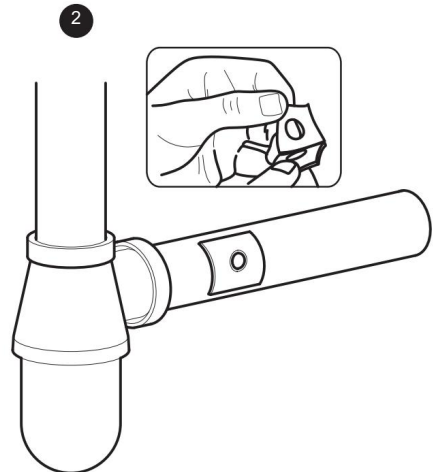
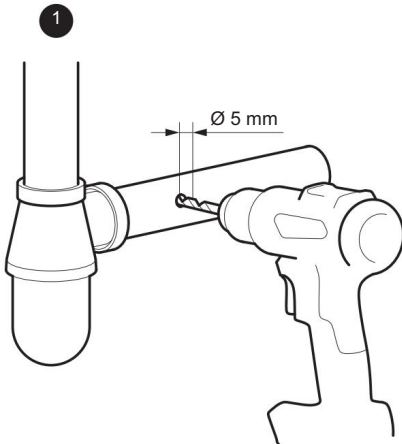

### 3. INSTALLATION DU FILTRE

EN

3

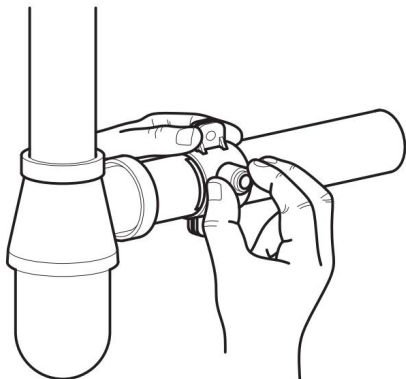

4

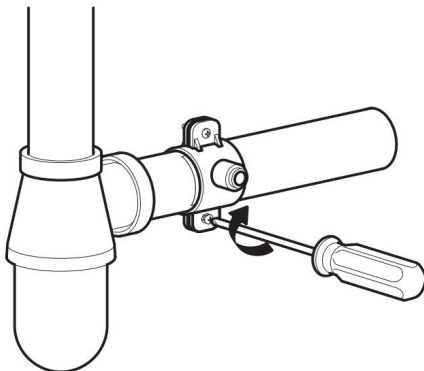

5

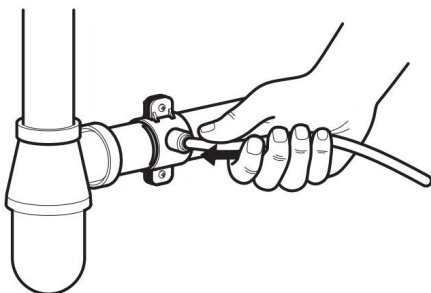

6

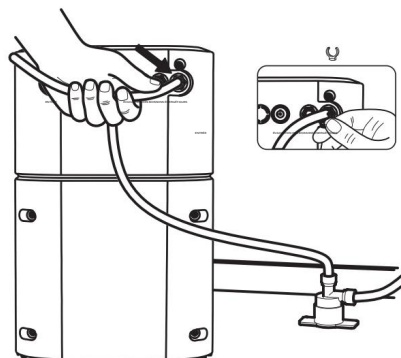

### 3. INSTALLATION DU FILTRE

#### RACCORDEMENT POUR ROBINET D'EAU POTABLE

- 1) Percez un trou de 12,5 mm dans le plan de travail ou l'évier.
- 2) Installez le robinet sur le comptoir ou l'évier.

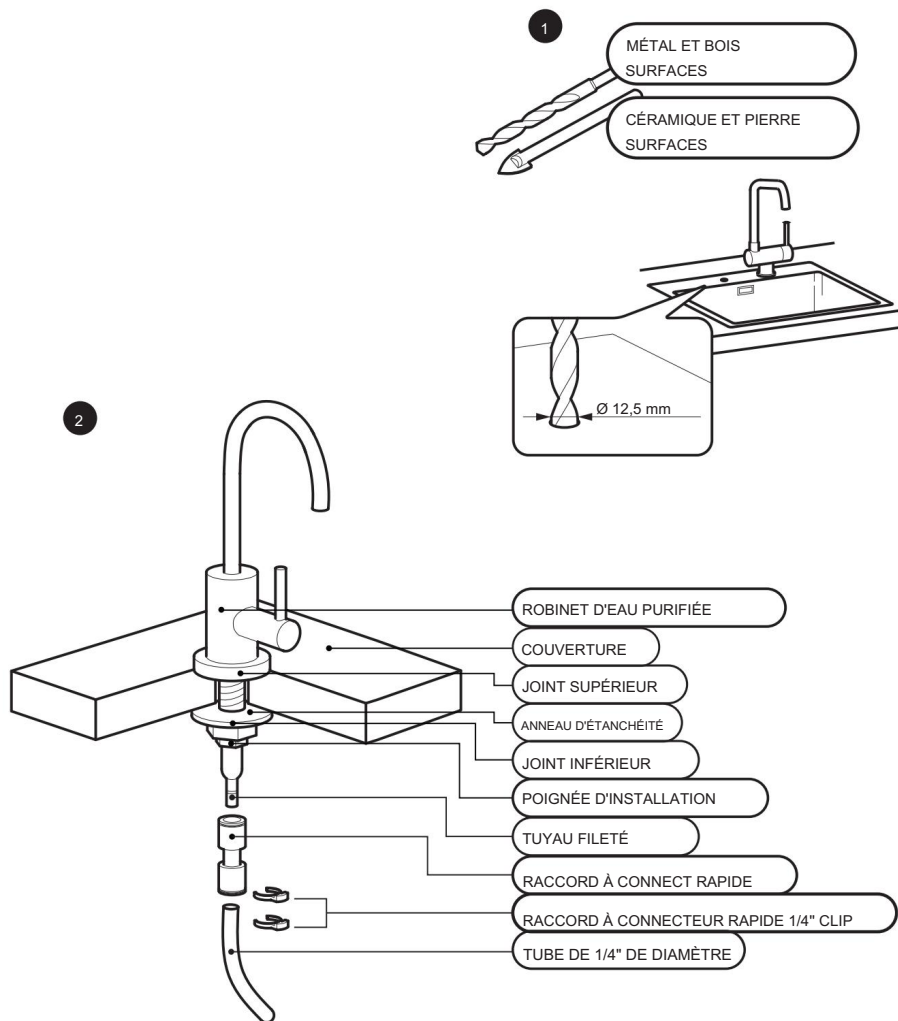

### 3. INSTALLATION DU FILTRE

- 3) Insérez le raccord rapide dans le tuyau du robinet et fixez-le avec un clip.
- 4) Coupez la longueur de tube requise et insérez-la dans le raccord rapide, en la fixant avec un clip.
- 5) Raccordez le tuyau au port « Drink » du panneau de connexion et fixez-le avec un clip de fixation.

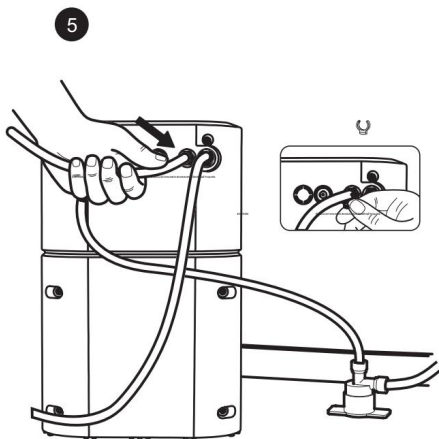
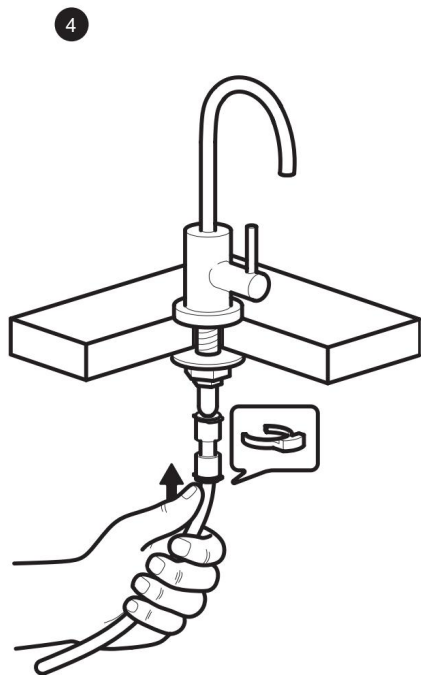
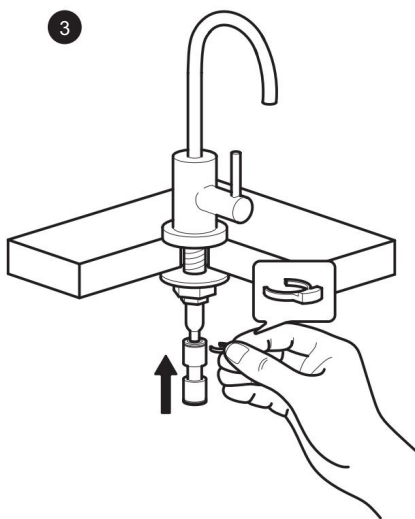

### 3. INSTALLATION DU FILTRE

#### DÉMARRAGE DU PREMIER FILTRE

- 1) Ouvrez le robinet d'arrivée d'eau froide.
- 2) Ouvrez le robinet d'eau purifiée.
- 3) Branchez l'adaptateur secteur à la prise du panneau de connexion. Un bref bip retentit et trois voyants blancs s'allument. Le filtre se purge automatiquement pendant 18 secondes.
- 4) Rincez le filtre pendant 10 minutes supplémentaires en ouvrant le robinet d'eau purifiée. Les voyants 1 et 3 resteront allumés, tandis que le voyant 2 s'éteindra. Après 10 minutes, fermez le robinet d'eau purifiée.
- 6) Fermez le robinet d'eau purifiée et vérifiez qu'il n'y a pas de fuite. L'installation du filtre est terminée.

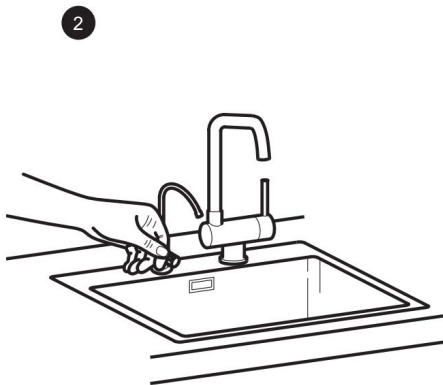
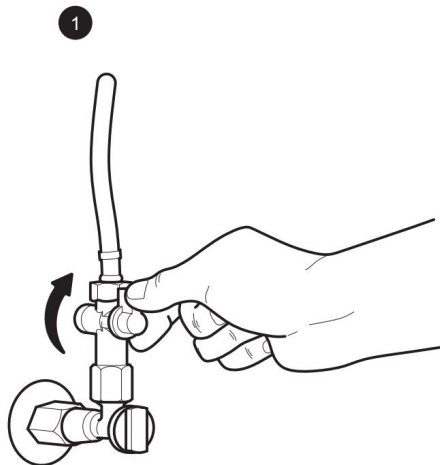

### 3. INSTALLATION DU FILTRE

3

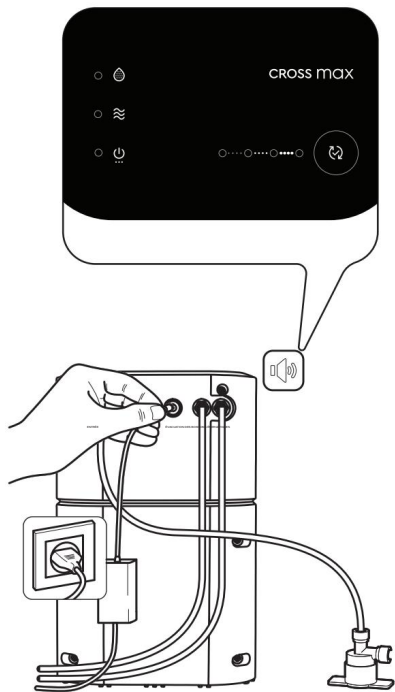

4

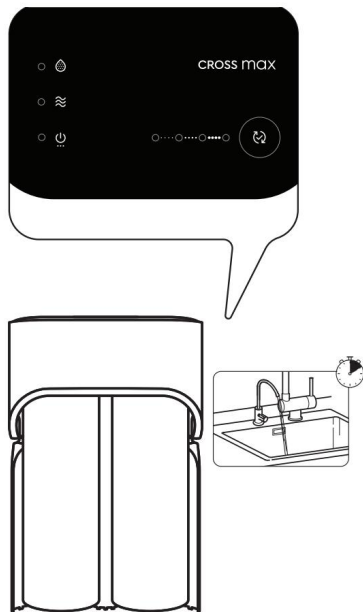

5

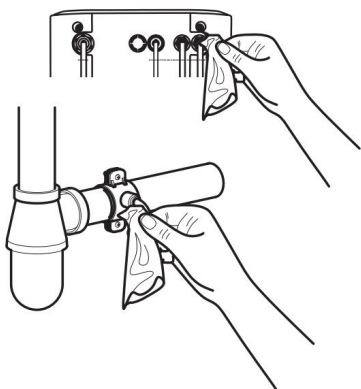

6

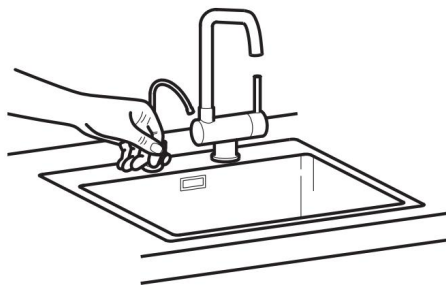

#### 4. ÉTAPES APRÈS L'INSTALLATION

##### VÉRIFICATION DES PARAMÈTRES DE FONCTIONNEMENT DE L'UNITÉ

1. Mesurer le taux de récupération (proportion d'eau brute purifiée). Vous aurez besoin d'un verre doseur de 1 L (1 quart) et d'un chronomètre.
2. Ouvrez le robinet et mesurez le temps nécessaire à l'appareil pour produire 1 L (1 quart) de perméat (eau purifiée), puis fermez le robinet. Notez le résultat (Perméat dans l'équation ci-dessous). Débranchez le tuyau d'évacuation de l'évier. Ouvrez le robinet et mesurez le temps nécessaire à l'appareil pour produire 1 L (1 quart) de concentré (eaux usées), puis fermez le robinet. Notez le résultat (tConcentré dans l'équation ci-dessous). Calculez le taux de récupération à l'aide de la formule :

$$R = \frac{t_{\text{Concentrate}}}{t_{\text{Permeate}} + t_{\text{Concentrate}}} \times 100 \%$$

Où t est le nombre de secondes pour obtenir 1 L (1 quart) d'eau, R est la récupération.

3. Mesurer le TDS de l'eau d'alimentation et le TDS de l'eau purifiée à l'aide d'un TDS-mètre étalonné.

4. Vérifiez l'absence de fuites au niveau de l'appareil.

5. Conseillez le propriétaire de l'unité sur l'entretien du filtre et encouragez-le à lire ce manuel.

6. Consignez la mise en service dans le registre de maintenance au paragraphe 7 de ce livre.

7. Le système d'osmose inverse contient un composant de traitement de remplacement, essentiel pour la réduction efficace des solides dissous totaux, et l'eau produite doit être testée périodiquement pour vérifier que le système fonctionne correctement.



Consigner la mise en service dans le journal de maintenance au paragraphe 7.1 de ce livre.

#### 5. UTILISATION

##### 1) Objectif du système

Le système d'osmose inverse domestique est conçu uniquement pour la purification de l'eau froide.

##### 2) Nous recommandons d'utiliser les deux premiers verres d'eau du matin pour arroser les plantes.

Nous recommandons de jeter les deux premiers verres d'eau du matin ou de les utiliser pour arroser les fleurs. En effet, l'eau purifiée, après avoir reposé toute la nuit, peut contenir une concentration légèrement plus élevée de substances dissoutes en raison de la diffusion naturelle à travers la membrane.

## 5. UTILISATION

### 3) Remplacement des cartouches

Si le débit de filtration diminue sensiblement, cela peut indiquer que la cartouche et la membrane d'osmose inverse doivent être remplacées. Pour garantir une eau purifiée de qualité stable, il est recommandé de remplacer la cartouche et la membrane d'osmose inverse au moins une fois par an. Si le taux de TDS (total des solides dissous) dans l'eau purifiée dépasse le seuil autorisé, cela indique également que la membrane doit être remplacée.

### 4) Couper l'alimentation en eau pendant une absence prolongée

Si vous n'envisagez pas d'utiliser le système pendant une période prolongée (plus de deux jours, par exemple, lors de vacances ou d'un déplacement professionnel), il est recommandé de couper l'alimentation en eau. Cela permettra d'éviter les fuites d'eau ou d'éventuels dommages au système, notamment en cas d'imprévus tels que des variations de pression ou des problèmes de raccordement. Il est également important de vérifier l'étanchéité de tous les raccords avant de laisser le système sans surveillance.

### 5) Vérification de la pression de l'eau

L'eau alimentant le système doit correspondre aux paramètres recommandés par le fabricant (généralement entre 1 et 4 bars). Une pression trop faible peut entraîner un fonctionnement inefficace du système, tandis qu'une pression trop élevée risque d'endommager la membrane. L'utilisation d'un réducteur de pression est donc indispensable.

### 6) Installation d'un régulateur de pression avant le système d'osmose inverse

Le système d'osmose inverse doit être protégé des hautes pressions et des fortes variations de pression, qui peuvent survenir en raison des caractéristiques du réseau d'adduction d'eau local. Un régulateur de pression doit être installé à l'entrée du système. La pression de fonctionnement optimale du système est de :

3,5 bar (52,5 psi). L'absence de régulateur de pression peut endommager les composants sensibles à la pression et annuler la garantie.

### 7) Ne pas utiliser le système pour purifier de l'eau contenant des huiles, des solvants ou des produits chimiques agressifs.

L'osmose inverse ne convient pas à la purification de l'eau contenant des solvants organiques, des huiles ou d'autres produits chimiques agressifs. Ces contaminants peuvent endommager la membrane et réduire l'efficacité de la filtration. Des systèmes de filtration spécialisés sont nécessaires pour purifier l'eau présentant de tels polluants.

### 8) Nettoyage des composants externes

Pour garantir la propreté et la sécurité du système, nettoyez les composants externes (boîtier, connexions, etc.) avec un chiffon doux imbibé d'une solution nettoyante. Évitez d'utiliser des produits chimiques agressifs susceptibles d'endommager la surface et les composants du système.

### 9) Surveillance du fonctionnement du système

Vérifiez régulièrement le fonctionnement du système et surveillez toute variation de ses performances. Si le système fonctionne au ralenti ou si des bruits ou des odeurs inhabituels se font entendre, cela peut indiquer la nécessité d'une intervention immédiate ou du remplacement d'un composant.

### 10) Enregistrement des activités de maintenance

Pour plus de commodité et pour le bon fonctionnement du système, il est recommandé de tenir un registre de maintenance. Il doit consigner les dates de remplacement des cartouches, des membranes et autres composants, ainsi que les autres tâches de maintenance importantes.

### 11) Vérifiez l'étanchéité du système.

Vérifiez l'étanchéité du système. En cas de fuite, contactez l'équipe de service.

## 5. UTILISATION

Clause de non-responsabilité relative à la garantie :

La garantie ne couvre pas les dommages causés par le non-respect des conditions d'utilisation, notamment l'utilisation du système à des fins autres que celles prévues, un entretien ou des modifications inadéquats, l'absence de régulateur de pression ou l'utilisation d'eau contenant des produits chimiques agressifs. Le non-respect des recommandations relatives au remplacement des cartouches et des membranes, ainsi qu'aux contrôles de la pression d'eau, peut entraîner la perte de la garantie.

### 5.1 OBJET DE LA CARTOUCHE ET DE SON REMPLACEMENT



En cas de baisse de la qualité de l'eau entrante, la durée de vie du filtre de remplacement peut être réduite.



La maintenance du système doit être effectuée uniquement par un spécialiste qualifié.



Pour acheter des filtres de rechange, rendez-vous sur <https://www.ecosoft.com/>

#### REPLACEMENT DE LA CARTOUCHE

La cartouche CROSS Max comprend un préfiltre et une membrane d'osmose inverse, assurant une purification efficace de l'eau en deux étapes clés :

- Filtre de prétraitement remplaçable en polypropylène avec charbon actif — élimine les sédiments et réduit les niveaux de chlore pour protéger la membrane d'osmose inverse et assurer des performances de filtration constantes.
- Élément de membrane de remplacement (800 GPD) — réduit les PFAS, les impuretés minérales et autres contaminants dissous jusqu'à 99 %, tout en assurant un débit élevé pour un approvisionnement constant en eau purifiée au goût frais.

Pour maintenir des performances de filtration optimales et prolonger la durée de vie du système, la cartouche doit être remplacée périodiquement comme indiqué ci-dessous :

#### REPLACEMENT DE CARTOUCHE RECOMMANDÉ

Modèle	Ensemble CPVCBDFRO et CSVPDRO800
Fréquence de remplacement	Pour chaque tranche de 2 000 litres d'eau purifiée versée, ou plus fréquemment selon la qualité de l'eau à l'arrivée.
Signes indiquant qu'un remplacement est nécessaire	<ul style="list-style-type: none"> <li>- Diminution des performances de filtration</li> <li>- Changements de goût ou d'odeur de l'eau</li> <li>- Accumulation de sédiments ou augmentation des niveaux de TDS</li> </ul>

## 5. UTILISATION

## 5.2 PROCÉDURE ÉTAPE PAR ÉTAPE POUR LE REMPLACEMENT DE LA CARTOUCHE



Avant de commencer :

1. Fermez le robinet d'eau froide à l'entrée du filtre.
2. Débranchez le filtre en débranchant l'adaptateur secteur.

EN

## RETRAIT DE LA CARTOUCHE USÉE

- 1) Ouvrez le verrou de sécurité.

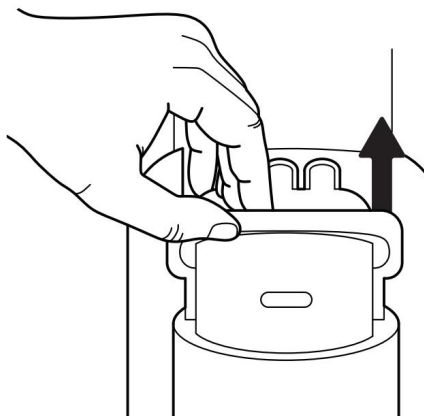

- 2) Retirez les 2 cartouches usagées et jetez-les correctement.

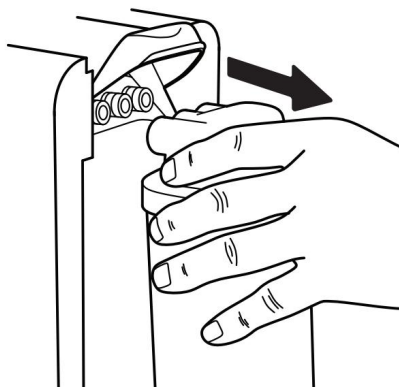

## 5. UTILISATION

- 1) Déballez les nouvelles cartouches.
- 2) Retirez les capuchons de protection (le cas échéant).
- 3) Insérez successivement le préfiltre et la membrane dans la fente jusqu'à ce qu'ils soient complètement en place.
- 4) Fixez les cartouches et fermez le verrou de sécurité.

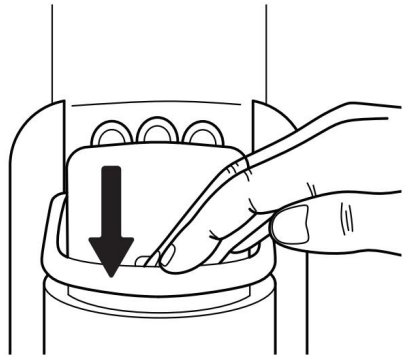
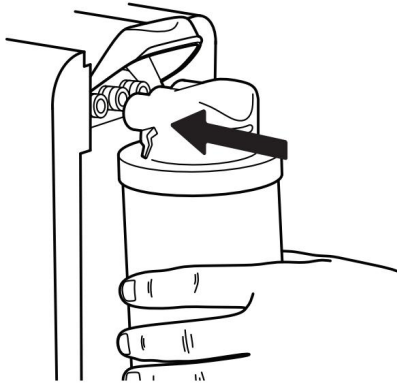

## DÉMARRAGE DU FILTRE

- 1) Ouvrez le robinet d'arrivée d'eau froide.
- 2) Ouvrez le robinet d'eau purifiée.

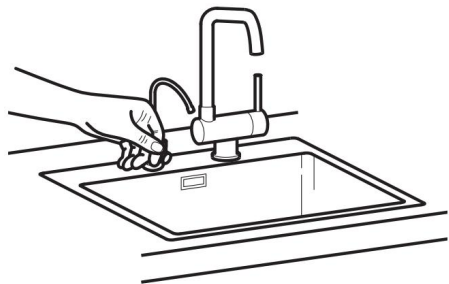
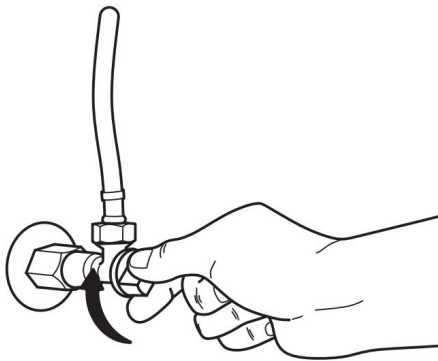

## 5. UTILISATION

3) Branchez l'adaptateur secteur à la prise de courant du panneau de connexion. Remettez la cartouche en place et maintenez le bouton RESTART enfoncé pendant 5 secondes.

4) Rincez le filtre pendant 10 minutes supplémentaires en ouvrant le robinet d'eau purifiée. Fermez ensuite le robinet d'eau purifiée.

EN

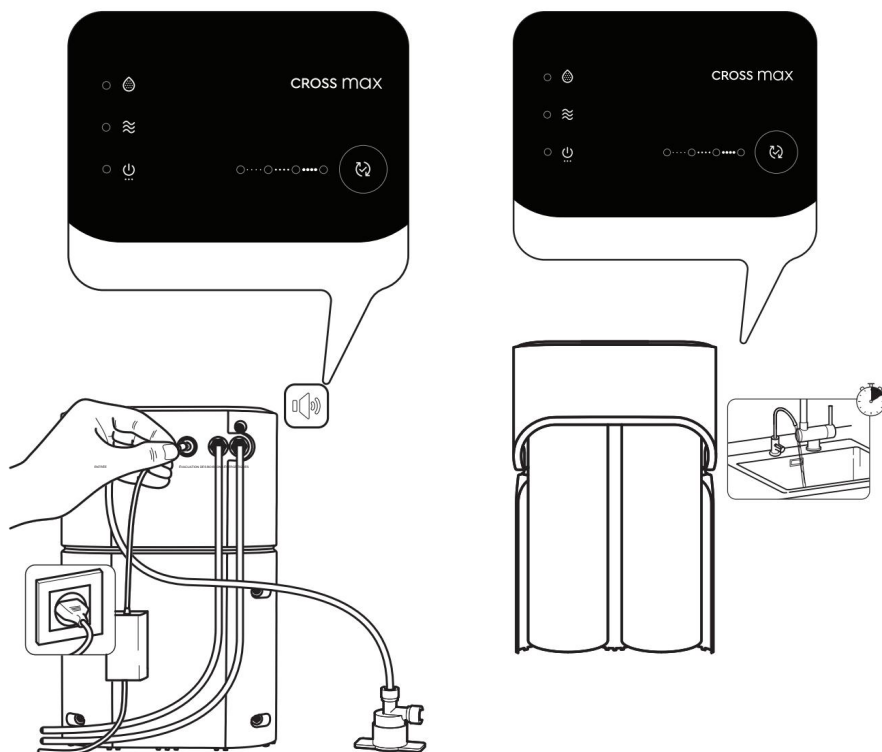

5) Vérifiez l'étanchéité de tous les raccords en les essuyant avec un essuie-tout. Assurez-vous que tous les tuyaux sont bien fixés.

## 5. UTILISATION

6) Fermez le robinet d'eau purifiée.

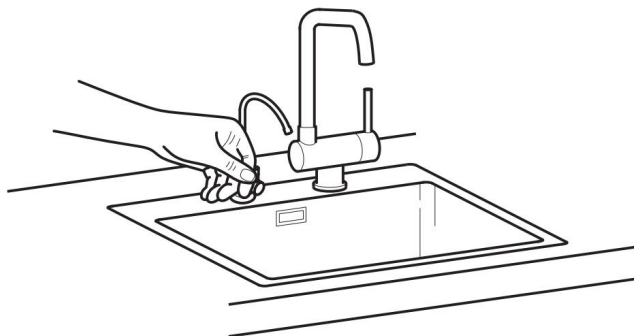

7) Le remplacement des cartouches est terminé. Votre filtre est maintenant prêt à l'emploi !

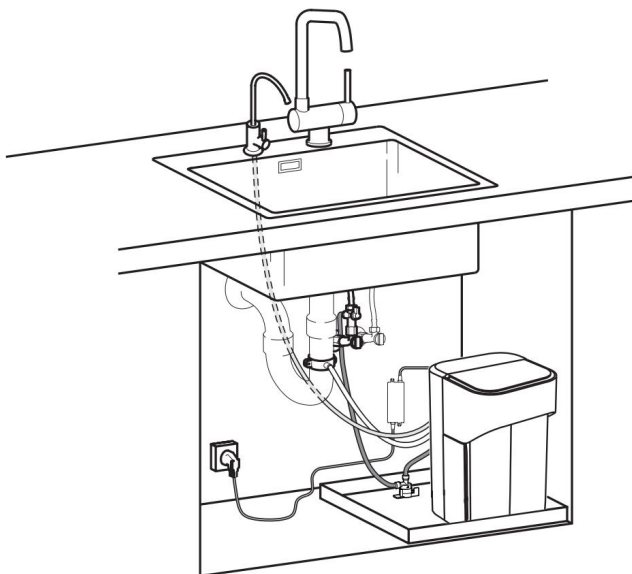

Attention : Nous vous recommandons de jeter les deux premiers verres d'eau du matin dans l'évier ou de les utiliser pour arroser vos fleurs, car l'eau purifiée après une nuit d'inutilisation peut contenir des niveaux légèrement plus élevés de substances dissoutes en raison de la diffusion naturelle à travers la membrane.

## 6. DÉPANNAGE

Problème	Cause	Solution
Fuite de raccord	Le tube n'est pas solidement fixé.	Retirez et remettez le tube en place
Fuite du siège de vidange	Le siège de vidange n'est pas correctement installé.	Réinstallez le siège de vidange
L'eau coule trop lentement du robinet ou ralentit considérablement quelques secondes après l'ouverture du robinet.	Pression d'eau trop faible	Ce système d'osmose inverse nécessite une pression d'au moins 3 bars pour fonctionner correctement.
	La cartouche est bouchée	Remplacer les cartouches
	Un tube est plié	Redressez le tube
Le système est toujours sous tension. (l'eau est évacuée en continu)	Pression d'eau trop faible	Ce système d'osmose inverse nécessite une pression d'au moins 3 bars (44 psi) pour fonctionner correctement. Si nécessaire, installez une pompe de surpression ou consultez un plombier.
	La cartouche est bouchée	Remplacer les cartouches
	Inadéquation entre le trou du collier de serrage et le tuyau d'égout	Installez correctement le collier de serrage du drain, puis vérifiez à nouveau le fonctionnement du système.
L'eau a une teinte blanchâtre qui disparaît lorsqu'elle se dépose.	De l'air dans le système	La présence d'air dans le système est normale au début de son fonctionnement. Cet effet se dissipera après un certain temps.
L'eau a un goût et une odeur	Les stocks de cartouches sont épuisés.	Remplacez les cartouches
L'eau purifiée après une nuit de repos peut contenir des niveaux plus élevés de substances dissoutes.	Pendant la période d'inactivité nocturne, une diffusion naturelle des substances dissoutes se produit à travers la membrane, ce qui peut entraîner des niveaux de TDS plus élevés dans l'eau.	Il est recommandé d'utiliser les deux premiers verres d'eau du matin pour arroser les plantes ou de les jeter afin d'éviter de consommer une eau riche en substances dissoutes.

## 7. DOSSIER DE SERVICE

Le fabricant recommande vivement de tenir un registre d'entretien pour consigner toutes les interventions effectuées, telles que la mise en service du système, le remplacement des filtres et de la membrane, ainsi que les autres procédures. Ces informations seront d'une grande aide au technicien de maintenance lors du diagnostic de votre système d'osmose inverse et pourront également être requises par le fabricant en cas de réclamation au titre de la garantie ou d'anomalies de performance du système.

### 7.1 MISE EN SERVICE

Date de mise en service, JJ:MM:AA	
Pression principale	
Température de l'eau d'alimentation, °C	
Présence d'un réducteur de pression	
Désinfection effectuée, OUI / NON	
Durée de remplissage du réservoir, HH : MM	
Récupération, %	
Recommandations	
Disponibilité des analyses de l'eau d'alimentation (OUI/NON) (date de l'analyse)	
Informations complémentaires sur les équipements installés : nom, date d'installation (Exemple : régulateur de pression, pompe, filtre à eau POE, etc.)	
Identité du vendeur	
Identité de l'installateur	

Les travaux d'installation sont terminés. Le produit a été testé et est parfaitement fonctionnel.

Aucune réclamation concernant la qualité du produit et/ou les performances de l'installateur n'a été formulée.

Propriétaire \_\_\_\_\_

Signature / Nom

Installateur \_\_\_\_\_

Signature / Nom

## 7. DOSSIER DE SERVICE

### 7.2 JOURNAL DE MAINTENANCE

Type d'emploi	
Consommables utilisés pour la tâche : produit, date de fabrication, numéro de série (exemple : cartouches, membrane)	
Température de l'eau d'alimentation, °C	
Pression d'alimentation en eau	
Désinfection effectuée, OUI / NON	
Durée de remplissage du réservoir, HH : MM	
Récupération, %	
Recommandations	
Date de maintenance, JJ:MM:AA	
Nom de la société de services	
Nom de l'installateur	
coordonnées de l'entreprise de services	
Signature	

## 8. SÉCURITÉ ENVIRONNEMENTALE ET SANTÉ

Ce produit n'a aucun impact chimique, radiologique ou électrochimique sur l'environnement. Il n'est pas considéré comme dangereux pour la santé humaine et répond aux exigences de la législation sanitaire en vigueur pour son usage prévu.

## 9. ACHATS

Il est préférable d'acheter ce produit auprès de revendeurs agréés. Lors de l'achat, vérifiez l'intégrité de l'emballage, l'absence de dommages mécaniques et autres défauts, le contenu du système (sans ouvrir les sachets plastiques) et la présence de la documentation utilisateur, notamment ce manuel.

## 10. TRANSPORT ET STOCKAGE

L'expédition du produit peut s'effectuer par tout moyen de transport (sauf transport non chauffé en période de froid dans les régions à climat froid), conformément à la réglementation relative au transport de marchandises applicable à chaque mode de transport. Respectez les consignes de manutention lors de la manipulation et de l'expédition du produit.

Ce produit doit être entreposé à l'intérieur, à l'abri des chocs, de l'humidité et des produits chimiques agressifs. Conservez-le dans son emballage d'origine, à une température ambiante comprise entre 5 °C et 40 °C (de 41 °F à 104 °F) et à une humidité relative maximale de 80 %, à au moins 1 m (3,3 pi) de tout appareil de chauffage.

## 11. AVERTISSEMENT

Cher utilisateur,

Avant d'utiliser votre système d'osmose inverse, veuillez lire attentivement les avertissements et recommandations suivants. Le respect de ces instructions garantira le bon fonctionnement de votre système et vous évitera des problèmes graves pouvant endommager votre équipement et entraîner la perte de votre garantie.

### 1. Manuel d'utilisation et normes locales

Avant d'installer et d'utiliser le système d'osmose inverse, veuillez lire attentivement le manuel d'utilisation, les normes et réglementations locales en matière de plomberie et suivre scrupuleusement toutes les instructions. Le respect de ces consignes garantit un fonctionnement sûr et efficace du système et prévient tout risque de blessure ou de dommage. Il est recommandé de faire appel à des professionnels qualifiés pour l'installation du système et les travaux connexes.

### 2. Protection contre la pression

Pour garantir le bon fonctionnement du système, il est essentiel de le protéger des hautes pressions et des surpressions soudaines dans le réseau d'adduction d'eau. Un régulateur de pression doit être installé à l'entrée.

L'absence de régulateur de pression peut endommager les composants du système et annuler la garantie.

La pression de fonctionnement optimale du système est de 3,5 bars (52,5 psi).

### 3. Journal de maintenance

Le fabricant recommande vivement de tenir un registre de maintenance technique (section 7.1) pour consigner toutes les interventions effectuées, telles que la mise en service, le remplacement des cartouches et des membranes, la désinfection et autres procédures. Ces informations sont essentielles pour les techniciens chargés du diagnostic de votre système d'osmose inverse et peuvent être nécessaires pour toute demande de garantie ou de dépannage.

### 4. Installation par des professionnels qualifiés

L'installation et la mise en service du système doivent être effectuées exclusivement par des spécialistes qualifiés. Il est conçu uniquement pour la purification de l'eau froide.

### 5. Analyse de l'eau

Avant d'utiliser le système, effectuez une analyse de l'eau entrante dans un laboratoire certifié afin d'évaluer sa qualité et de garantir sa conformité aux paramètres (section 2) nécessaires au bon fonctionnement du système.

## 11. AVERTISSEMENT

Exigences relatives à l'eau fournie au système d'osmose inverse :

Indicateur	Valeur*
pH	6,5–8,5
TDS	<1500 ppm
Dureté	500 mg CaCO <sub>3</sub> /L (max 20 *dH)
Chlore libre	<0,5 ppm**
Turbidité	max. 3 NTU
Fer	<0,3 ppm
Manganèse	<0,1 ppm
demande chimique en oxygène	<5 ppm O <sub>2</sub>
Nombre total de bactéries (TBC)	<50 UFC/mL
titre d'E. coli	<3

\* Si l'approvisionnement en eau ne répond pas aux exigences, la durée de vie des cartouches de membrane et/ou de préfiltre peut être réduite.

\*\*Si l'un de vos indices de qualité de l'eau dépasse la limite autorisée, envisagez l'utilisation d'un système de traitement pour améliorer la qualité de l'eau du réseau. Consultez des spécialistes ou des entreprises spécialisées dans le traitement de l'eau pour obtenir des conseils et choisir l'équipement approprié.

#### 6. Désinfection de l'eau

N'utilisez pas le système pour purifier de l'eau microbiologiquement non potable ou de l'eau de qualité inconnue sans désinfection préalable appropriée.

#### 7. Vérification de la pression de l'eau

L'eau doit être fournie au système à une pression recommandée par le fabricant (1 à 4 bars). L'utilisation d'un réducteur de pression est obligatoire.

#### 8. Inspection des fuites

Après l'installation, vérifiez l'étanchéité du système, notamment durant les deux premières semaines d'utilisation. Procédez ensuite à des contrôles périodiques.

#### 9. Remplacement régulier des éléments filtrants et entretien du filtre

Remplacez la cartouche combinée au moins une fois par an. Un remplacement en temps voulu permettra d'éviter la consommation d'eau contaminée et garantira le bon fonctionnement du système (point 6).

#### 10. Coupure de l'alimentation en eau

En cas d'absence prolongée (plus de deux jours), il est recommandé de couper l'alimentation en eau du système afin d'éviter les fuites ou les dommages. Avant d'utiliser le filtre, vidangez au moins 10 litres d'eau et remplacez les cartouches si nécessaire.

#### 11. Limitation de responsabilité

Le fabricant n'est pas responsable des dommages indirects ou consécutifs causés par le non-respect des conditions de garantie, expresses ou implicites, ou par un défaut de l'appareil. Ceci inclut

## 11. AVERTISSEMENT

dommages matériels, perte de temps, désagréments, dommages aux biens personnels, perte de revenus, pertes commerciales, frais d'expédition, frais de déplacement, frais de téléphone ou autres dommages similaires.

### 12. Garantie

Une installation incorrecte, l'absence de régulateur de pression, un remplacement tardif des composants ou le non-respect des instructions entraîneront l'annulation de la garantie.

Le respect de ces recommandations garantira le fonctionnement stable de votre système d'osmose inverse et vous protégera des problèmes indésirables.

## 12. GARANTIE

Nous vous remercions d'avoir choisi le système d'osmose inverse Ecosoft. Nous espérons qu'il vous donnera entière satisfaction pendant de nombreuses années et permettra à votre famille de profiter d'une eau potable pure.

### Période de garantie

La période de garantie du produit est de 12 mois à compter de la date de vente par le biais du réseau de distribution (sauf indication contraire sur la carte de garantie du produit).

### Conditions de garantie

Le fabricant garantit que ce système de purification d'eau est exempt de défauts de fabrication et que ces défauts n'apparaîtront pas pendant la période de garantie, à condition que le système soit installé et utilisé conformément aux exigences techniques et aux conditions de fonctionnement.

### Important!

Avant d'utiliser le système, veuillez lire attentivement :

- Le manuel d'installation et d'utilisation du système d'osmose inverse,
- Les conditions de garantie,
- Vérifiez l'exactitude de la carte de garantie et la disponibilité d'un document confirmant la achat (reçu, facture, bon de livraison, rapport de mise en service).

### Carte de garantie

La carte de garantie n'est valable que si :

- Le modèle est correctement spécifié, la date de vente est indiquée,
- Les cachets lisibles de la société vendeuse sont présents.

### Responsabilité du fabricant

Le fabricant décline toute responsabilité pour les dommages causés par un défaut de l'appareil résultant du non-respect par le client des exigences de ce manuel ou après l'expiration de la période de garantie.

### Protection contre la haute pression

Pour assurer le bon fonctionnement du système, une protection contre les hautes pressions et les variations soudaines de pression dans le réseau d'adduction d'eau est nécessaire.

## 12. GARANTIE

Il est requis :

- Un régulateur de pression doit être installé à l'entrée.
- La pression de fonctionnement optimale du système est de 3,5 bar (52,5 psi).

Important!

L'absence de régulateur de pression peut endommager les composants du système et annuler la garantie.

Conditions de perte de garantie

Une installation incorrecte, l'absence de régulateur de pression, le remplacement tardif des composants, le non-respect des exigences d'alimentation en eau ou la violation des instructions entraîneront la perte de la garantie.

Les obligations de garantie ne couvrent pas :

- Dommages causés par l'usure normale,
- Pannes dues à une utilisation incorrecte,
- Dommages causés par des modifications, des changements ou des réparations effectués par l'acheteur ou un tiers,
- Les consommables (cartouches, membranes d'osmose inverse, filtre post-charbon, reminéralisateur et autres éléments remplaçables), dont la durée de vie dépend de la qualité de l'eau et des conditions de fonctionnement,
- Dommages causés par des facteurs externes : surpressions, fluctuations de température, contamination, impacts mécaniques ou chimiques,
- Équipements électriques sans mise à la terre ni stabilisateur de tension sur le réseau,
- Non-respect des conditions de stockage, de transport ou d'utilisation,
- Pannes et dysfonctionnements dus au remplacement tardif de composants remplaçables ou à l'utilisation de éléments provenant d'autres fabricants.

Important!

Toute allégation concernant la qualité, le goût et l'odeur de l'eau purifiée à l'aide de ce filtre ne sera acceptée que si elle est étayée par un protocole analytique réalisé par un laboratoire accrédité.

Résiliation de l'obligation de garantie

L'obligation de garantie est résiliée :

- Si le produit est utilisé à des fins autres que celles pour lesquelles il a été conçu,
- Si les conditions d'exploitation spécifiées dans le passeport et les documents d'exploitation ne sont pas respectées,
- Si le produit dépasse les normes techniques spécifiées pour son utilisation (voir point 2),
- En cas de violation des règles de sécurité, des conditions de stockage ou de transport,
- Si le produit a été réparé ou modifié par un centre de service non agréé,
- Si le régulateur de pression n'est pas installé avant le système.

Nous vous recommandons de faire appel aux services d'un centre de service agréé pour l'installation et la mise en service du système. Si vous optez pour une auto-installation ou une installation par un technicien tiers, la garantie peut être annulée dans les cas suivants :

- Le système est mal installé, ce qui entraîne un mauvais fonctionnement ou des fuites de composants.
- Le système fonctionne incorrectement en raison d'une violation de la séquence d'actions pendant mise en service,
- Le régulateur de pression est manquant en amont du système.

Le respect de ces recommandations garantira le fonctionnement stable de votre système d'osmose inverse.

## 12. GARANTIE

système et vous protéger des problèmes indésirables.

Après avoir effectué les travaux sous garantie, le fournisseur établit et envoie au client un rapport détaillant les travaux réalisés et les matériaux non facturés. Le client doit signer ce rapport et en retourner un exemplaire dans un délai de 5 jours calendaires à compter de sa réception.

Si le rapport n'est pas retourné ou si aucune objection n'est soulevée dans ce délai, les travaux et les matériaux sont considérés comme acceptés par le client sans commentaire.



### AVERTISSEMENT!!!

En cas d'auto-installation du système, le fabricant décline toute responsabilité et n'accepte aucune réclamation pouvant découler d'une installation incorrecte ou d'un fonctionnement inadéquat du système dans son ensemble.

## CONTENU

1. Filtrés de prise de vue	43
2. Caractéristiques du complexe	44
2.1 Comment utiliser le code du modèle	44
2.2 Caractéristiques techniques	45
2.3 Installation	45
de l'eau 2.3.1 Installation de l'eau, ou du filtre à eau	45
2.3.2 Robinet d'eau et filtre à eau	46
2.4 Complément de filtre pour l'osmose	47
2.5 Indicateur de filtre à eau	48
2.6 Principe de l'affichage du robot pour la durée de vie du filtre	48
2.7 Méthode de sélection du filtre pour l'osmose inverse	49
2.8 Réinitialisation du robot 3.	49
Mise en service à chaque fois du filtre à huile	50
3.1 Aperçu des paramètres	50
3.1.1 Blocage du vikoristan 3.2 Schéma	50
connexion	52
3.3 Installation	53
4. Séquence des actions après installation	65
5. Règles d'utilisation	65
5.1 Prise en charge de la cartouche sur votre	67
appareil 5.2 Mise en place de la cartouche à chaque	68
fois 6. Vous ne devez pas vous soucier de cela eliminación	72
7. Journal de maintenance 7.1	73
Conditions d'utilisation	73
7.2 Obligation technique	74
8. Santé et sécurité environnementale 9.	74
Règles d'achat	75
10. Transport et stockage	75
11. Clause de non-responsabilité	75
12. Obligations de garantie	77
13. Centre de services de certification dans votre région	80

## 1. BUT DU FILTRE



Avant d'installer le filtre à eau, vous devez l'utiliser chez vous. Cette instruction vous permet de vous assurer que le filtre efficace du robot constitue une solution unique pour les personnes qui voyagent avec vous. dommages aux équipements et aux biens.

L'osmose inverse doit être adaptée à la technologie de l'eau. Les membranes spécifiques de la membrane propre de la clinique sont adaptées aux caractéristiques des tissus. Il est possible que l'eau soit efficacement filtrée par votre école et que vous ayez un virus azoté (réservoir 1). Pour une membrane de 200 minutes, il n'y a pas de virus, mais pour 4000 minutes, il n'y a pas de bactéries. Le filtre doit être utilisé pour le principe de récupération de l'organisation du client. À partir de la membrane de la clinique, vous pouvez utiliser les molécules les plus courantes. Vous pouvez installer des filtres pour l'eau potable dans votre organisme. Les oligo-éléments ne sont pas entièrement justifiés, car 96 % des minéraux nécessaires à l'homme proviennent de l'alimentation, et non de l'eau.

avec de l'eau.

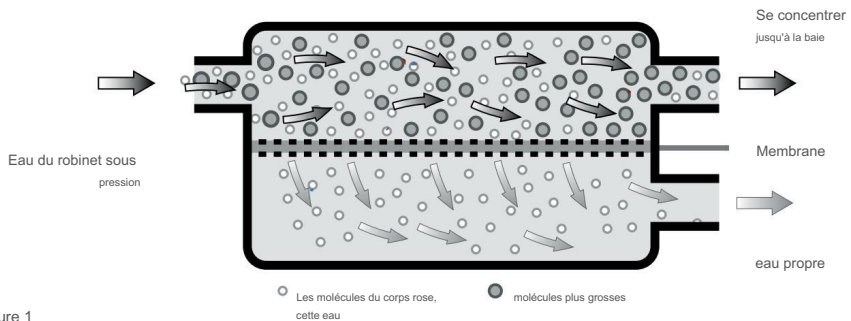

Figure 1

## 1. CARACTÉRISTIQUES ET EMBALLAGE

### 2.1 SYMBOLISME ET CODES DU MODÈLE

Modèle

MO 2 800 P ECO

Votre modèle système

MO X YYY ZZZZ AAA BBB

MO — Type de filtre. MO — Osmose inverse

X — Nombre d'étapes de purification

YYY — La membrane de production du GPD (gallons par jour)\* :

800 GPD	3028 litres par jour	126 litres pour Dieu
---------	----------------------	----------------------

\*

Le système de production par osmose inverse dans ce secteur présente un caractère plus particulier qui nous permet de prendre en compte les facteurs suivants : la qualité de l'eau entrante ; l'état (usure, colmatage) des cartouches de prétraitement et de l'élément membranaire ; l'eau est dans l'eau, la température de l'eau est adaptée au filtre.

ZZZZ — Symboles d'équipement supplémentaire :

P**	Un filtre supplémentaire pour la pompe à carburant
-----	--

AA — Marque déposée

BB — Version mobile

\*\*

Les modèles équipés d'une pompe de surpression (contenant la lettre « P » dans la référence) sont conçus pour être raccordés à un réseau électrique monophasé. Courant alternatif de 230 V / 50 Hz. Le système de câbles sous tension du réseau électrique peut être raccordé au câble d'alimentation approprié, conformément aux normes.



Le câble d'alimentation du filtre pour le ventilateur peut être fermé par le connecteur rose pour le montage, conformément à la norme. **AVANT TOUTE INTERVENTION, LE FILTRE DOIT ÊTRE DÉBRANCHÉ DE LA SOURCE D'ALIMENTATION.**



OUAAAAA !

Il est préférable d'utiliser un filtre plus spécialisé, car je peux vous fournir des informations supplémentaires. Le filtre est destiné à l'eau chaude !

## 2. CARACTÉRISTIQUES ET EMBALLAGE

### 2.2 SPÉCIFICATIONS TECHNIQUES

Paramètres généraux	Valeur
Pression d'entrée, bar	14*
Température de l'eau, °C	+4...+30**
Produit, l/min	2
Poids du système, kg	6
Électricité	230 V, 50 Hz
Température ambiante basse, °C	+5...+40
Raccordement d'eau extérieur	Fileté, 1/2", 3/8"
Dimensions hors tout H x L x P, mm	304 x 198 x 191

\* Même si le système d'alimentation en eau n'est pas disponible, il n'est pas possible de faire vibrer le système de pompe autour de la pompe. Si votre système d'alimentation en eau est en train de chercher une source d'eau, il n'est pas nécessaire d'installer un régulateur sur votre système avant l'osmose inverse.

\*\* Lorsque la température de l'eau est définie sur la membrane +20...+30 °C, il ne faut pas sélectionner la membrane. augmente Les performances, qui entraînent une légère augmentation du TDS, ne sont pas recommandées. Les systèmes de chauffage à température ambiante avec une température d'eau supérieure à 30 °C ne sont pas recommandés.



Le filtre dont l'usage est impossible à faire est de voir les choses qui risquent de se produire, vous pouvez donc trouver des choses à faire. système local d'approvisionnement en eau. Il y a beaucoup de systèmes à utiliser, mais surtout le régulateur de tension.

Le débit optimal du filtre est de 3,5 bars (52,5 psi). Il est possible que le régulateur s'occupe des composants appropriés, afin de garantir son service, et de fournir des garanties.

### 2.3 QUALITÉ DE L'EAU 2.3.1.

Indicateur	Valeur**
pH	6,5–8,5
Minéralisation, mg/l	<1500
Dureté, mgeq/l	<10
Chlore libre <sub>mg/l</sub>	<0,5
Fer, mg/l	<0,3

Indicateur	Valeur**
Manganèse, mg/l	<0,1
Oxydation du permanganate, mg O <sub>2</sub> /l	<5
Nombre total de micro-organismes (NTM), UFC/ml	<50
Indice de coliformes, UFC/100 ml <3	

## 2. CARACTÉRISTIQUES ET EMBALLAGE

Ne vous inquiétez pas de l'eau, car la microbiologie ne nécessite pas de mesures appropriées pour la tâche. dépôt en Fylr.

Lorsque vous versez de l'eau, pour mettre le filtre à l'eau, vous ne devez pas utiliser l'aspirateur, mais tapuris sur la membrane de la cartouche. peut diminuer.

\*\*

Lors de l'installation du filtre, l'osmose inverse de l'eau est relative à la température recommandée pour effectuer des analyses chimiques. water Lorsque vous avez des questions à faire, en regardant le tableau, vous pouvez ajouter des filtres avant le système d'osmose de mise en service. Dans le cadre d'un projet de filtration d'entreprise, vous êtes professionnellement en charge de l'eau potable.

### 2.3.2 COMPOSITION DE L'EAU APRÈS LE FILTRE À OSMOSE INVERSE\*

Nom de l'indicateur	Valeur
pH	5,5–6,5
Minéralisation, mg/l	5–15
Calcium, mg/l	<2
Magnésium, mg/l	<1
Sodium + Potassium, mg/l	<5

\* Remarques concernant les appareils ménagers : la température de l'eau est de 25 °C ; sélectionnez ensuite les paramètres de filtration du robot recommandés par le fabricant.

Je vous recommande d'avoir deux rangs pour parler de la situation de votre ville. C'est à ce moment là que l'eau est la plus chaude.

Réglez le service de surveillance du filtre pour obtenir une eau stable.

## 2. CARACTÉRISTIQUES ET EMBALLAGE

### 2.4 ENSEMBLE DE FILTRES POUR OSMOSE INVERSE

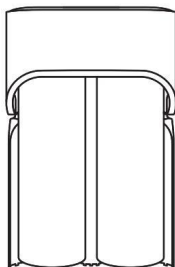

1) Module de filtration pour cartouche

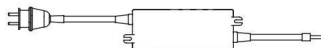

2) Alimentation électrique

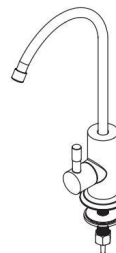

3) Bouton pour l'eau de source

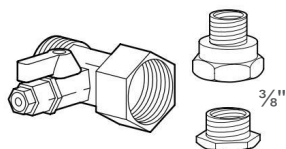

4) La main sur le crâne

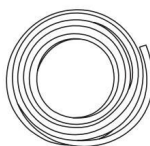

5) Tourbillon 1/4", 3 m

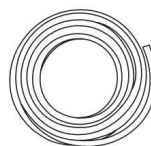

6) Tourbillon 3/8", 3 m

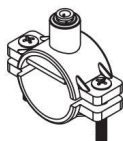

7) Réception à domicile

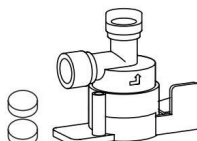

8) Date de protection





9) Clips

Le projet de connexion à votre entreprise est lié à votre construction/complexité de projet, votre vipadku n'est pas en mesure de le faire détérioration des propriétés de consommation du produit.

## 2. CARACTÉRISTIQUES ET EMBALLAGE

### 2.5 INDICATION DU FILTRE À OSMOSE INVERSE

Régime	Indicateur Pouvoir 	Indicateur Purificateur 	Indicateur Flush 	Son signal	Description
Première mise en marche	Embrasé	Embrasé	Embrasé	1 court	Démarrage du système, transition vers le mode de rinçage (18 s)
Régime lavage	Embrasé	Éteint		–	Se poursuit jusqu'à la fin lavage
Mode de fonctionnement	Embrasé	Embrasé	Désactivé -		Filtration de l'eau
Mode veille		Handicapé Handicapé -			Attente consommation d'eau
Mode de fonctionnement à blanc	Embrasé	Embrasé	Désactivé -		Manque d'eau dans système
Robot chenillé	Blimare	Blimare	Blimare	10 courts	il y a 10 ans heures de robots autonomes. Pour voir le filtre de robot, c'est nécessaire de vérifier le panneau supérieur en appuyant sur le bouton "Prise" sur le filtre de sortie/ouverture. appareils ménagers.

### 2.6 PRINCIPE DE FONCTIONNEMENT DE L'INDICATEUR D'ÉTAT DE VIE DU FILTRE

Indicateurs de démarrage du panneau*	Résiduel capacité de filtration, l	Indicateurs de niveau
4	2 000	Quatre indicateurs blancs sont actifs
3	1 400	Trois indicateurs blancs sont actifs
2	800	Deux indicateurs blancs sont actifs
1	200	Actif 1 et indicateur de consommation. Si la ressource est concentrée est de 80 litres, l'indicateur indique la couleur de l'eau. Pendant que vous voyez le crâne, l'eau de la lune est éclairée par trois signaux sonores. C'est pourquoi la cartouche peut être insérée.

\* Le filtre à carburant doit contenir 600 litres d'eau pour que l'indicateur de bile fonctionne.

\*\* Après avoir remplacé la cartouche, appuyez sur le bouton « Redémarrer ».

## 2. CARACTÉRISTIQUES ET EMBALLAGE

### 2.7 MODES DE LAVAGE DES FILTRES D'OSMOSE INVERSE

Conditions de lavage	Description
La chasse d'eau se déclenche lorsqu'elle est raccordée au réseau d'alimentation.	Effectué lors de la première connexion ou après chaque connexion à alimentation électrique
Les robots les plus performants	La fermeture automatique du crâne se fait automatiquement
Livraison jusqu'à 24 ans	Effectuée automatiquement après 24 heures d'inactivité pour maintenir la propreté du filtre.
Rinçage supplémentaire	Activez les boutons directement sur le panneau d'affichage.

### 2.8 MODE HEURES SUPPLÉMENTAIRES

Pendant 10 heures, le filtre s'active automatiquement pour que le robot fonctionne correctement.

Pour effectuer cette opération, vous pouvez sélectionner le filtre en appuyant sur le bouton « Prix » du panneau d'affichage.



Avant que le filtre ne soit réglé sur l'eau, il n'est pas nécessaire de l'utiliser conformément aux instructions.



Ce filtre peut être configuré conformément aux normes applicables.



Utilisez le filtre à eau pour votre eau chaude !

### 3. SÉQUENCE D'ACTIONS LORS DE L'INSTALLATION DU FILTRE À OSMOSE INVERSE

#### 3.1 VÉRIFICATION DES PARAMÈTRES D'ENTRÉE

1) Commencez par voir vos complexes. Il n'est pas possible de proposer un colis dans les détails de votre achat, car les utilisateurs ne sont pas prêts à le faire incomplet en cas de descellement du colis.

2) Il est nécessaire de vérifier : —

Vérifier la pression d'entrée avant le système d'osmose inverse. Ce système précédent peut maintenant être utilisé avec la version 2.2 ; — Exigences techniques (point 2.2); — Voici l'eau\*\*, qui est adaptée au système d'alimentation en eau (point 2.3).

\*\* Si vous utilisez de l'eau pour le système, il n'y a aucun moyen de le faire fonctionner, car ce service n'est pas fourni par l'entreprise chargée du traitement de l'eau.



3) Le système dont l'utilisation est impossible à faire est de prendre des risques en raison des risques liés au travail. système local d'approvisionnement en eau. Il y a beaucoup de systèmes qui fonctionnent, mais surtout le régulateur de tension.

La température optimale du robot pour le système est de 3,5 bars (52,5 psi). Il est possible que le régulateur s'occupe des composants appropriés, afin de garantir son service, et de fournir des garanties.

4) Avant l'installation du système, vous devrez peut-être effectuer certaines opérations vous-même. Assurez-vous de disposer de suffisamment d'espace.

5) Avant que le spécialiste de votre projet ne s'occupe de l'achat (point 7.1), vous devez indiquer plus de données, en particulier vloodo, La température de l'eau permet d'analyser l'eau. Il y a des informations nécessaires pour le contrôle des systèmes d'exploitation individuels, afin d'obtenir une autorisation maximale dans l'efficacité de filtrage maximale. Il est utile de définir des systèmes de robots efficaces pour permettre à vos robots de respecter les normes, donc je peux affluer de productivité.

6) Ajoutez le filtre en suivant les instructions recommandées.

#### 3.1.1 UTILISATION DE L'ALIMENTATION ÉLECTRIQUE

L'appareil est alimenté par un bloc d'alimentation amovible, fourni dans le kit de livraison.

Il est recommandé d'utiliser le bloc ci-dessous afin que les utilisateurs puissent les utiliser de manière sûre et stable.

Classe de vie des femmes.

L'appareil appartient à la classe de sécurité électrique III.

Il y a beaucoup de gens qui ont vu des gens sans aucun doute (SELV), qui ont pris soin de leur marque dans leur entreprise.

### 3. SÉQUENCE D'ACTIONS LORS DE L'INSTALLATION DU FILTRE À OSMOSE INVERSE

Le marquage comporte les données suivantes : • Fonctionnement

Tension d'alimentation. • Polarité de connexion. • Conformément à la norme IEC 604175180 (classe III).

Les horaires d'hiver fixés pour chaque mois d'hiver

ne doivent pas nécessairement s'accompagner de la même quantité de nourriture :

Durée de vie : • Vitesse minimal – 400 mm. • Minimal

Largeur – 250 mm. • Profondeur minimale – 250 mm.

• Éléments : • II

Il est recommandé de régler l'alimentation sur vertical. • Position

Les trous de fixation sont indiqués dans le schéma d'installation (voir section 3.2).

• Ventilation : • II

est nécessaire de ne pas mettre la pression sur 50 mm jusqu'à ce que le circuit d'alimentation soit activé. • La ventilation de l'ouverture n'est pas possible mais est due à une utilisation.

• Connexion d'alimentation : • Unité

L'alimentation est branchée sur le connecteur de l'appareil. • Le prix moyen est de 230 V, 50 Go pour une consommation journalière de 230 V.

• Les images de la vidéo : • Vous

peut maintenant voir plus loin :

• Pour la mise en service appropriée du bloc civil, à propos de • la gare routière, vous êtes en contact avec la plupart des gens.

Appareils avec un cordon d'alimentation de type Z II existe également

un cas où le cordon d'alimentation de type Z : • Le cordon d'alimentation n'est pas

remplaçable. • Si vous prévoyez de le remplacer, vous

ne serez pas remboursé, et je vous recommande de le faire avant utilisation.

nouveau.

### 3. SÉQUENCE D'ACTIONS LORS DE L'INSTALLATION DU FILTRE À OSMOSE INVERSE

#### 3.2 SCHÉMA DE CONNEXION DU FILTRE

Avant de commencer, vous devez utiliser le système de filtration actuel pour obtenir un modèle de filtre.

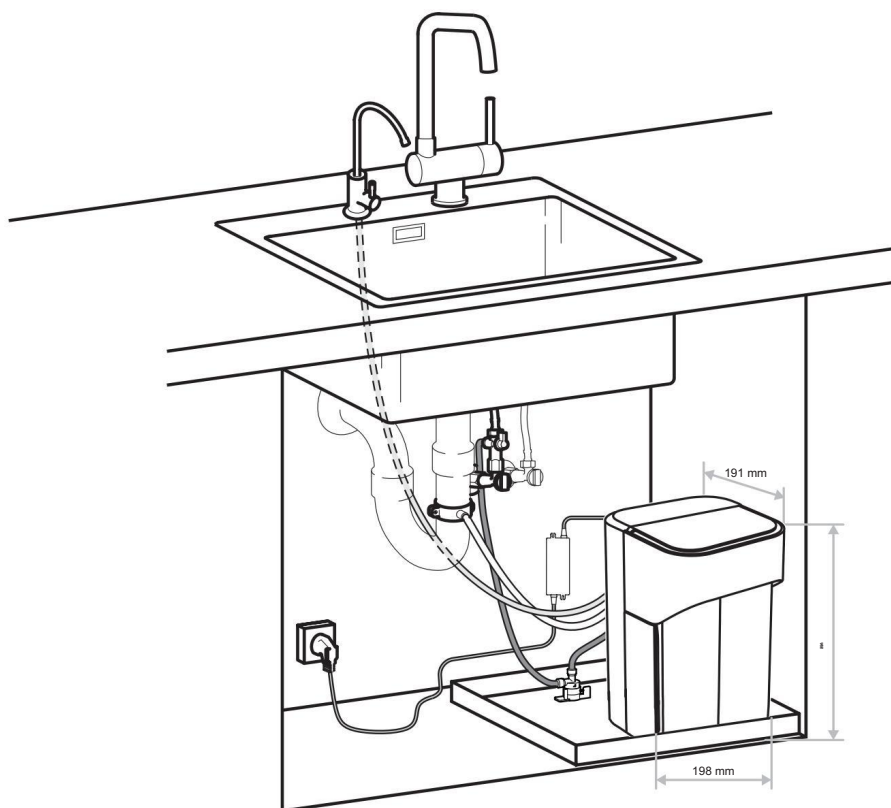

Le projet de connexion à votre entreprise est lié à votre construction/complexité de projet, votre vipadku n'est pas en mesure de le faire détérioration des propriétés de consommation du produit.

### 3. SÉQUENCE D'ACTIONS LORS DE L'INSTALLATION DU FILTRE À OSMOSE INVERSE

#### 3.3 INSTALLATION



AVERTISSEMENT!!!

Avant de monter des circuits d'eau, des cartouches et des membranes, il n'est pas nécessaire de les utiliser de manière appropriée.

Donnez-moi un filtre pour vous, je vous en prie, vous puérez voir les choses à venir.



Vous ne devez pas le faire en faisant 3 contacts pour obtenir des détails lors de la configuration du contrat travail.

Veillez à fournir ce système de filtration à tous les composants sans frais supplémentaires.

– Au cours de cette période, vous pouvez vous faire voir 8 points sur les détails des sciences, qui présagent sur les résultats. opportunités ou Pour ce qui est de votre demande, vous allez devoir vous occuper de votre poste à ce momentlà. appareil et ils comprendront les dangers possibles. – Il ne s'agit pas d'une invitation au voyage. – Il n'est pas nécessaire de s'en avant du faire.

#### DÉBALLAGE ET INSPECTION

1. Assurez-vous que le filtre de la prise est bien retiré.
2. Sélectionnez le mode d'emploi. Ne pas envoyer de paquet de composants.



Le fabricant accepte les réclamations même si l'emballage est ouvert. <sup>PAS</sup>

3) Pour plus de détails, vous devez contacter le fournisseur.

4) Si le produit est disponible pour le transport, veuillez contacter la société de transport.

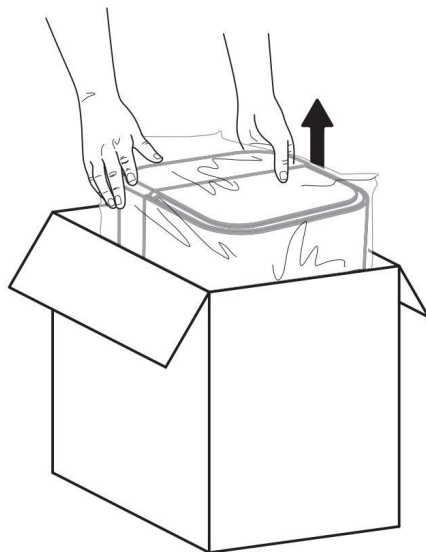

### 3. SÉQUENCE D'ACTIONS LORS DE L'INSTALLATION DU FILTRE À OSMOSE INVERSE

#### PRÉPARATION À L'INSTALLATION DU FILTRE

1) Alors, pour que vous soyez un instrument pour le début, c'est la meilleure façon de le faire pour le mois.

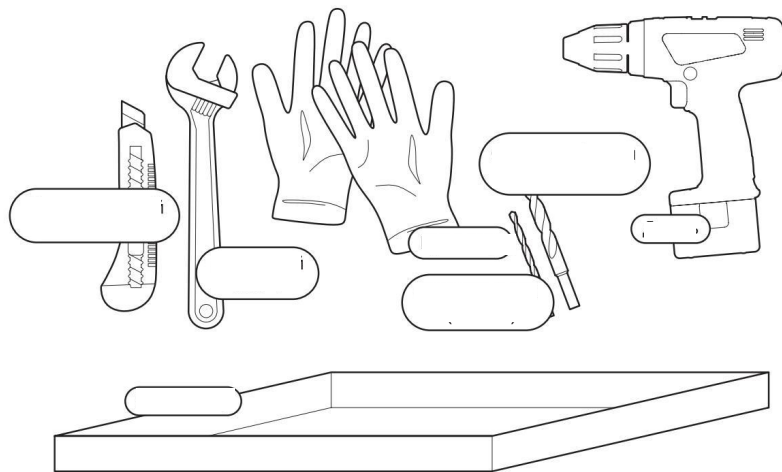

Conteneur à roses recommandé 20x360x270 mm

2) Assurez-vous d'ouvrir le panneau de filtre.

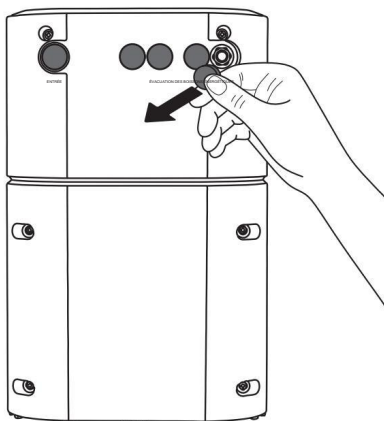

## 3. SÉQUENCE D' ACTIONS LORS DE L'INSTALLATION DU FILTRE À OSMOSE INVERSE



Donc, pour que le filtre soit adapté à l'eau chaude.

EN

1) Fermez la sortie d'eau chaude de votre appartement pour afficher votre écran d'accueil tout en consultant votre système. Fermez ensuite le robinet.

1

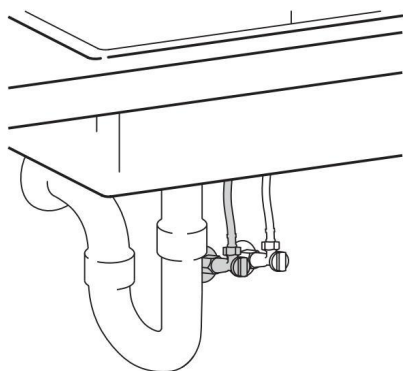

2

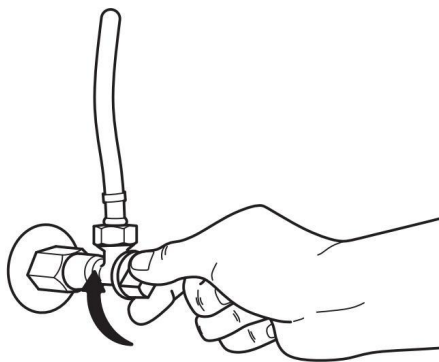

3

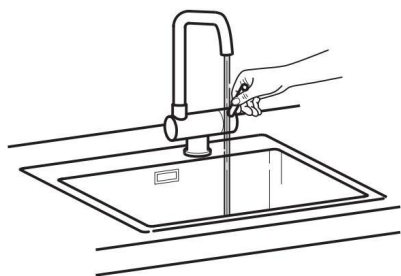

4

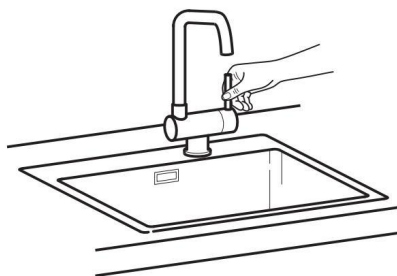

### 3. SÉQUENCE D' ACTIONS LORS DE L'INSTALLATION DU FILTRE À OSMOSE INVERSE



Pour la connexion d'une ligne d'eau chaude, l'eau a dépassé de 1/2" le niveau de la ligne.

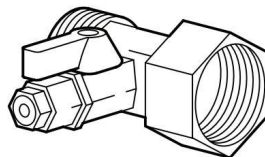

Si vous avez un connecteur de 3/8", vous devez ajouter des pièces séparées pour constituer un ensemble complet.

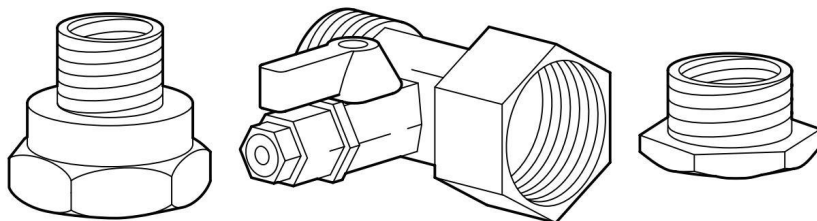

2) Installez l'adaptateur d'eau dans l'orifice d'eau chaude.

1

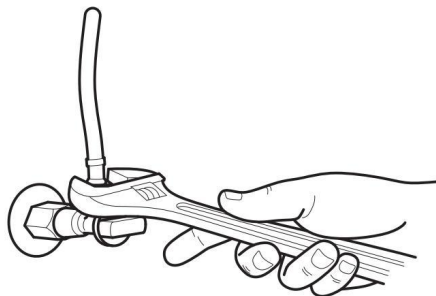

2

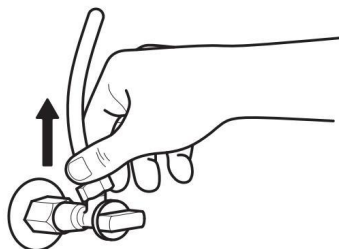

### 3. SÉQUENCE D' ACTIONS LORS DE L'INSTALLATION DU FILTRE À OSMOSE INVERSE

3) Appuyez sur le bouton pour obtenir la clé de votre choix.

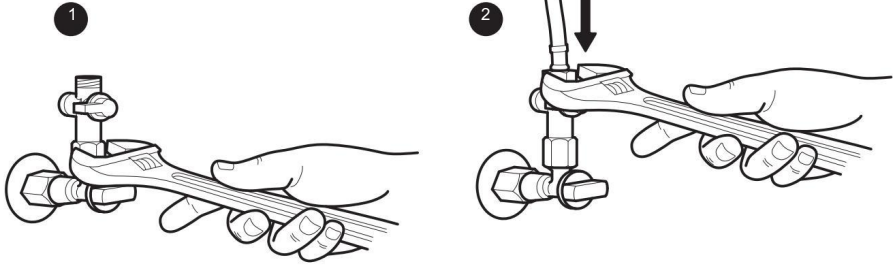

4).

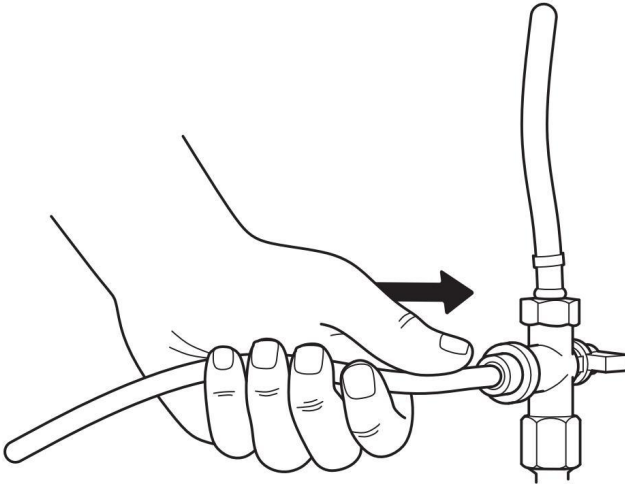

### 3. SÉQUENCE D'ACTIONS LORS DE L'INSTALLATION DU FILTRE À OSMOSE INVERSE

#### INSTALLATION DU DÉTECTEUR DE FUITE

- 1) Fermez la porte d'entrée.
- 2) Assurez-vous d'avoir votre propre élément de protection.
- 3) Fermez les données pour les personnes qui s'en servent.
- 4) Connectez le tube de l'adaptateur au capteur.
- 5) Coupez le tube et connectez-le au capteur.
- 6) Placez le bouton sur le panneau « Power » pour ouvrir le bouton sur les clips correspondants pour la synchronisation souhaitée.

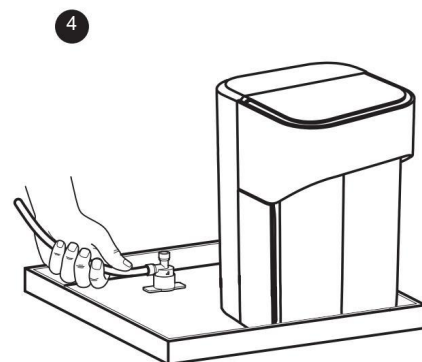
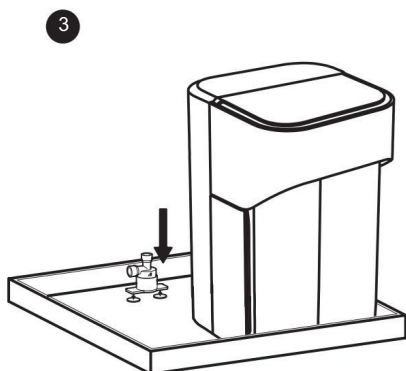
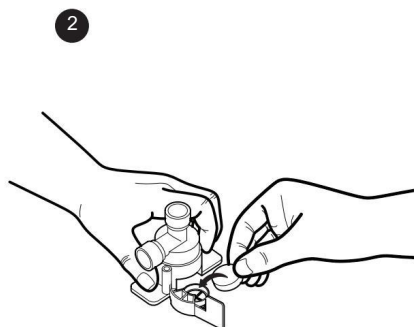
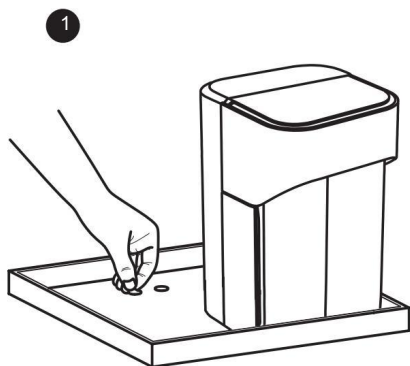

### 3. SÉQUENCE D' ACTIONS LORS DE L'INSTALLATION DU FILTRE À OSMOSE INVERSE

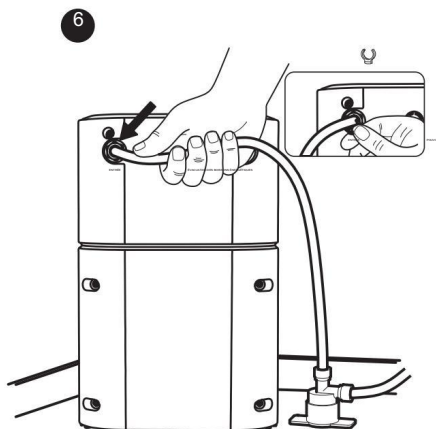
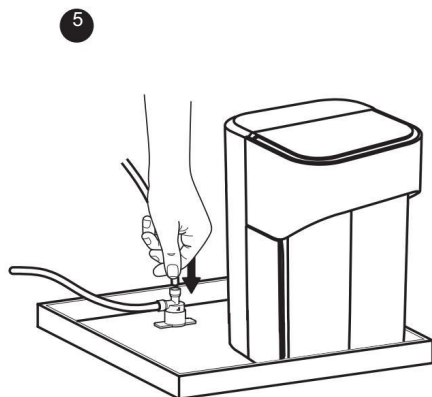

#### RACCORDEMENT DE DRAINAGE

- 1) Faites sortir le canal de 5 mm de diamètre.
- 2) Réglez l'appareil sur le bon endroit.
- 3) Sélectionnez la maison en cours d'exécution, placez-la à l'extérieur du trou.
- 4) Serrez les vis de la pince.
- 5) Ouvrez la salle de sport.
- 6) Fermez le trou « Drain » sur le panneau du filtre pour fermer le clip de fixation.

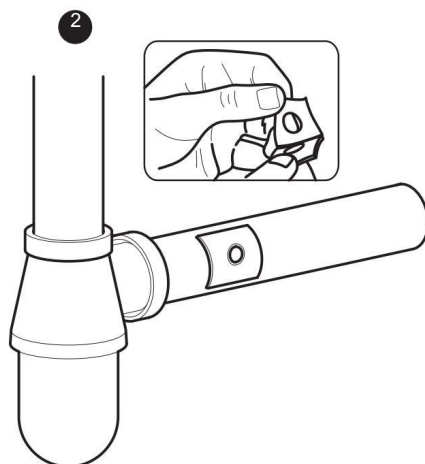
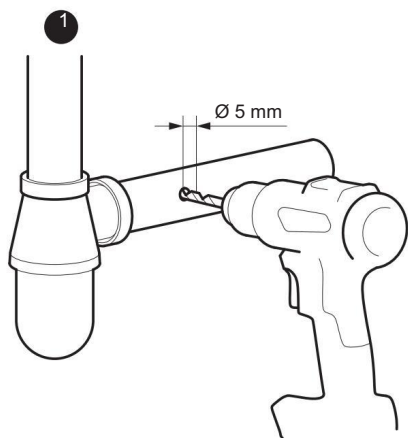

### 3. SÉQUENCE D' ACTIONS LORS DE L'INSTALLATION DU FILTRE À OSMOSE INVERSE

3

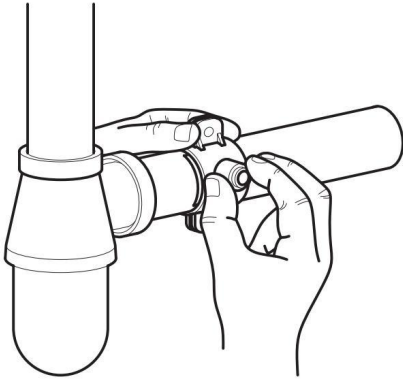

4

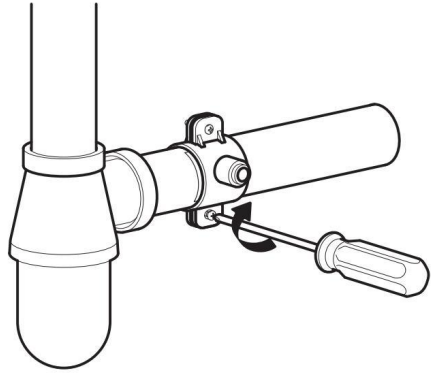

5

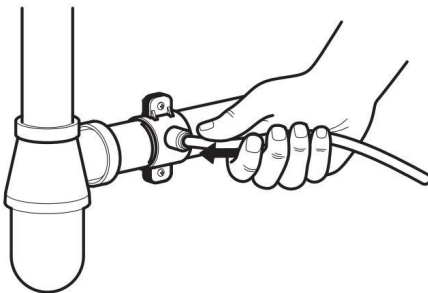

6

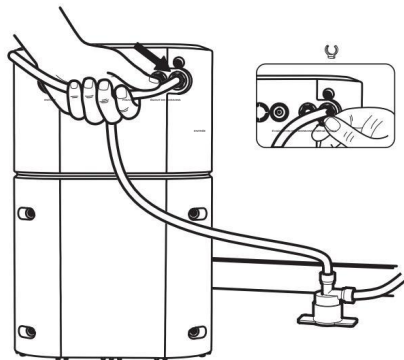

## 3. SÉQUENCE D'ACTIONS LORS DE L'INSTALLATION DU FILTRE À OSMOSE INVERSE

## RACCORDEMENT D'UN ROBINET D'EAU POTABLE

- 1) Percez un trou de 12,5 mm de diamètre dans le plan de travail.
- 2) Placez le bouton sur le style à côté de moi.

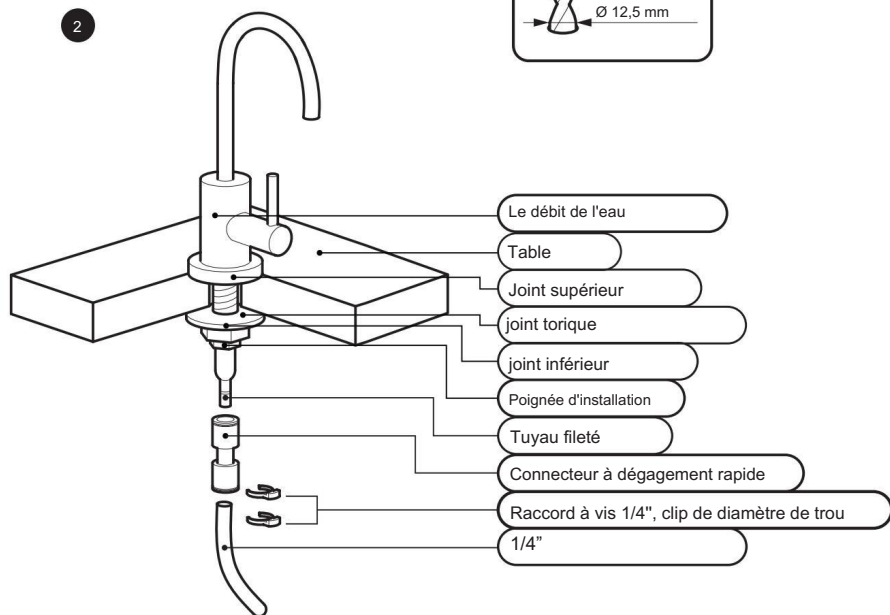
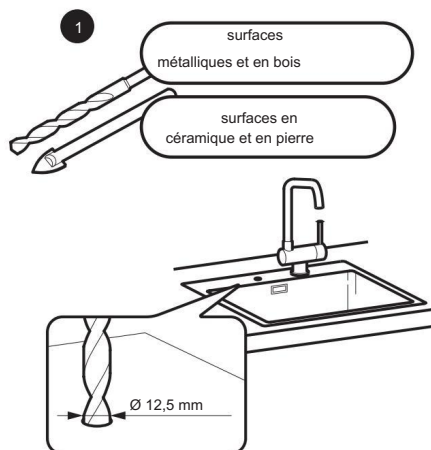

### 3. SÉQUENCE D' ACTIONS LORS DE L'INSTALLATION DU FILTRE À OSMOSE INVERSE

3) Ouvrez le connecteur du bouton pour fermer le clip.

4) Vérifiez que les problèmes ne sont pas résolus et qu'un connecteur de mixeur approprié est utilisé, fixé avec un clip.

5) Placez le bouton « Boisson » sur le panneau ci-dessous.  
agrafe.

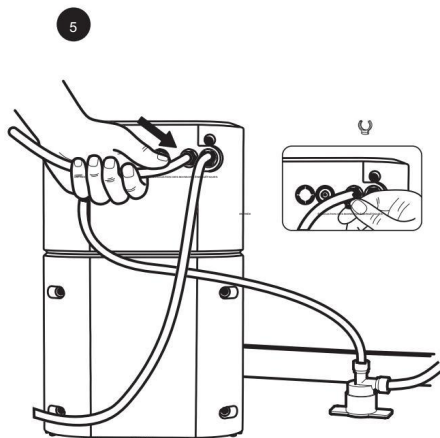
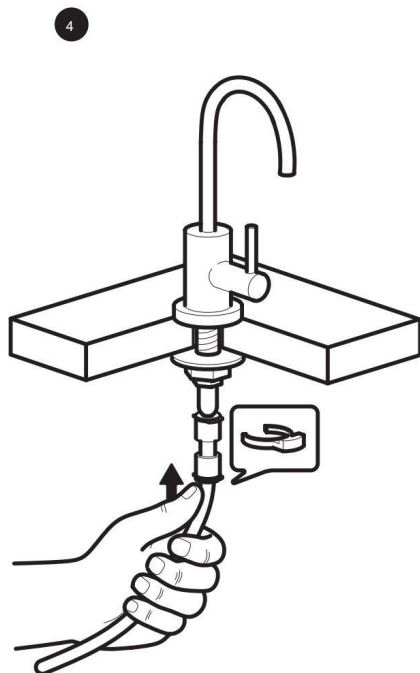
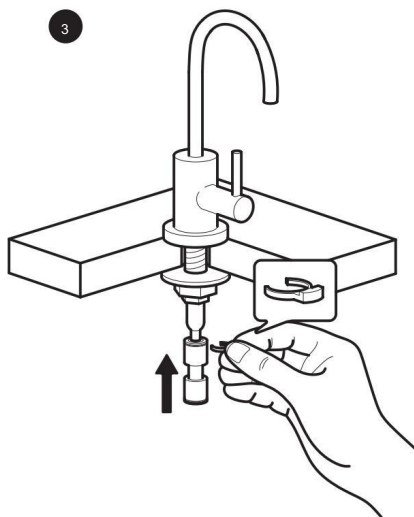

### 3. SÉQUENCE D' ACTIONS LORS DE L'INSTALLATION DU FILTRE À OSMOSE INVERSE

#### PREMIER FONCTIONNEMENT DU FILTRE

- 1) Ouvrez le robinet d'eau froide.
- 2) Videz le robinet de l'eau.
- 3) Connectez l'adaptateur au panneau de commande. Une fois que vous avez activé le signal sonore, trois indicateurs s'affichent. Le filtre promet une durée de 18 secondes.
- 4) Mettez le filtre à 10 heures pour que le robinet d'eau coule. Indicateur : les indicateurs 2 et 3 sont affichés et l'indicateur 1 apparaît. Après 10 minutes, fermez le robinet d'eau purifiée.
- 5) Vérifiez le serrage des connexions, essuyez les connexions avec un chiffon humide, vérifiez les tubes.
- 6) Fermez le robinet d'arrivée d'eau avant utilisation afin que le robinet ne soit pas à la bonne hauteur. Raccordement terminé.

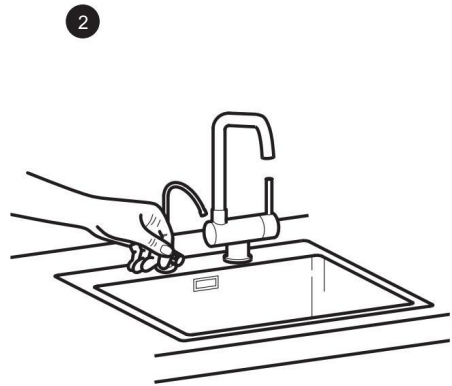
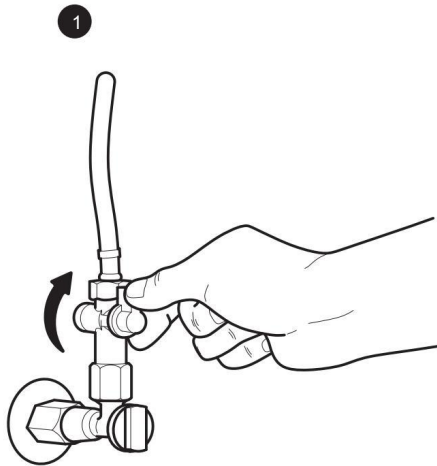

### 3. SÉQUENCE D' ACTIONS LORS DE L'INSTALLATION DU FILTRE À OSMOSE INVERSE

3

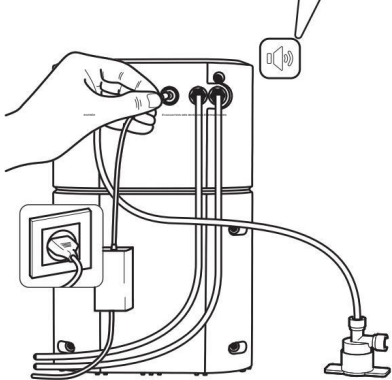

4

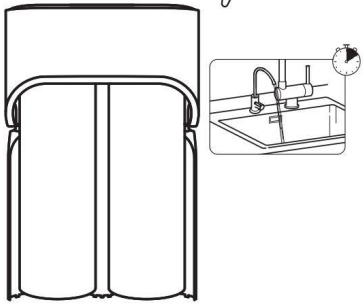

5

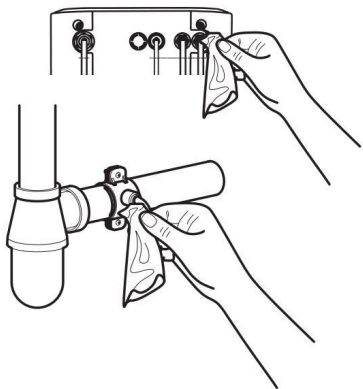

6

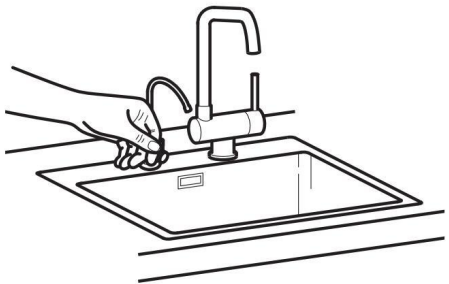

## 4. SÉQUENCE D'ACTIONS APRÈS L'INSTALLATION

### CONTRÔLE DU FONCTIONNEMENT DU FILTRE POUR LA CONFORMITÉ AUX SPÉCIFICATIONS TECHNIQUES

1. Visualisation de la conversion. Pour cela, je dois payer 1 litre, seconde. Videz le bouton de l'eau courante. Si vous avez besoin de plus de puissance, vous devez toujours passer à la vitesse supérieure. Alors ferme le robinet Eau purifiée. Débranchez le tuyau d'évacuation du raccord de vidange. Regardez l'eau du robinet dans le miroir pour visualiser le résultat prévu pour le centre de concentration. Fermez ensuite le robinet.

la formule de conversion pour la conversion de rose :

$$R = \frac{t_{\text{концентрат}}}{t_{\text{пермеат}} + t_{\text{концентрат}}} \times 100 \%$$

où R est la conversion, % ; tconcentrate est le temps de remplissage du réservoir avec du concentré, min ; tpermeate est le temps de remplissage du réservoir avec du perméat, min.

Il est donc possible de voir l'eau et la température de l'eau avant la conversion de la membrane, ce qui peut prendre des risques.

2. Vérifiez le TDS pour l'eau, le TDS correspondant au compteur TDS.

3. Préparer le système pour démarrer le processus.

4. Informations sur les systèmes d'information en fonction des systèmes d'information techniques, recommandations en matière de systèmes d'information. instruction



Vous devez vous assurer de l'achat d'un ensemble de technologies qui nécessite un passeport de 7 ans.

## 5. RÈGLES DE FONCTIONNEMENT

1) Filtrer la sortie

Le filtre à eau est utilisé pour l'eau chaude.

2) Il est recommandé de faire couler de l'eau pour la polisline

Je vous recommande de choisir entre deux lignes de canal pour les canalisations d'eau pour les principales piscines. Il n'y a rien de plus simple que de voir comment les gens récupèrent avant de diffuser la membrane.

3) Remplacement

des cartouches Si le filtre est maintenant disponible, il est possible que vous soyez en train de le faire, afin que vous puissiez le faire. Pour assurer la stabilité de Jacob, il est recommandé que l'eau soit placée sous le capot de la voiture. La membrane ne tourne pas à 1 mètre. Alors que le TDS (le système de surveillance des eaux usées) est entré dans l'eau courante, il y a lieu de le faire.

## 5. RÈGLES DE FONCTIONNEMENT

niveau, c'est aussi un signal pour remplacer la membrane. 4) Couper l'arrivée d'eau en cas d'absence prolongée Si vous ne planifiez pas un système de remplacement de trois heures (il vous faudra 2 jours, par exemple, pour chaque heure que vous avez vue), il est recommandé de brancher l'eau sur le système. Il s'agit d'un système unique d'eau de vitres sur les systèmes de sécurité potentiels, qui sont adaptés à une situation difficile, comme vous le savez. chutes de pression ou problèmes de connexion. Vous pouvez donc nous assurer que le système est prêt à être utilisé avant le début du système.

### 5) Préparer l'eau Si

le système est suffisamment adapté à cette problématique, il est recommandé de définir un paramètre de vibration (de 1 à 4 bars). Si l'eau est proche, le système peut fonctionner de manière non efficace, et en même temps il y a une membrane qui peut être utilisée. Le réducteur d'eau du pneu pour le camion est en place.

### 6) Le réglage du réducteur avant le système d'installation Le système

dont l'utilisation n'est pas nécessaire s'applique aux risques liés au travail, vous pouvez donc résoudre ce problème du système d'approvisionnement en eau local. Il y a beaucoup de systèmes à utiliser, mais surtout le régulateur de tension. La température optimale du robot pour le système est de 3,5 bars (52,5 psi). Il est possible de prendre en compte les composants appropriés afin de garantir la sécurité de votre véhicule.

### 7) Ne pas utiliser le système d'évacuation de l'eau, afin de ne pas s'inquiéter des problèmes liés à l'agressivité de l'eau.

L'eau ainsi filtrée n'est pas potable, mais elle convient aux systèmes d'irrigation et à des applications plus intensives. Les ménages peuvent utiliser une membrane pour une filtration efficace. Pour l'évacuation des eaux usées, des systèmes de filtration spécifiques sont disponibles.

### 8) Nettoyage des composants externes Pour les

systèmes d'exploitation de votre système, vous devez utiliser des composants (sur le corps, le corps, le corps) pour votre équipement, imbibés d'une solution détergente. N'hésitez pas à contacter les agents agressifs pour pouvoir utiliser les systèmes composants.

### 9) Surveillance des systèmes robotisés Avant de

démarrer le système robotisé, glissez les éléments dans les spécifications de production. Lorsque le système s'efforce de mettre en place des informations sur les magasins, il peut s'agir de signaux pour une maintenance ou un remplacement immédiat des composants.

### 10) Une fois que le service a vérifié le filtre, veuillez fournir des données sur les robots fournis par les techniciens expérimentés.

Pour obtenir un bon robot, votre filtre est recommandé pour l'équipement technique de votre choix. Je n'ai pas trouvé de détails sur les cartouches, les membranes et les composants de votre robot.

### 11) Sélectionnez le filtre pour démarrer la procédure. C'est la raison pour laquelle vous contactez le service.

## 5. RÈGLES DE FONCTIONNEMENT

Garantie complète :

La garantie ne s'applique pas à votre entreprise, si votre système d'exploitation n'est pas disponible à destination, Il n'est pas nécessaire de prendre des mesures concernant la modification, afin de réduire les émissions d'eau, afin de pouvoir les substances agressives. Il est recommandé d'utiliser des cartouches, des membranes et des produits d'eau qui ont fait leurs preuves. perte de garantie.

EN

### 5.1 UTILISATION ET REMPLACEMENT DE LA CARTOUCHE



Pour ce faire, vous pouvez utiliser des cartouches d'eau de secours.



Le système doit être réglé par le centre de services spécialisé.



Pour acheter une cartouche, veuillez consulter <https://ecosoft.ua/ua/>

#### REPLACEMENT DE LA CARTOUCHE

Le filtre CROSS Max s'active en une seule étape, ce qui vous permet de filtrer efficacement l'eau de votre bébé.

étapes:

- Le filtre performant est conçu pour une utilisation intensive — vous constaterez que vous êtes de bonne humeur, puis vous aurez besoin d'aide. Membrane d'osmose inverse pour une efficacité de filtration stable.
- Élément de membrane (800 GPD) — contient des PFAS, des minéraux domestiques avec une teneur chimique de 99 %, assurant des performances élevées pour un approvisionnement stable en eau purifiée.

Pour obtenir un filtre optimal du robot afin de produire à un moment donné, la cartouche doit être insérée périodiquement, comme prévu. inférieur:

#### REPLACEMENT DE CARTOUCHE RECOMMANDÉ

Modèle	CPVCBDFRO et CSVPDRO800
Fréquence de remplacement	Tous les 2 000 litres d'eau potable utilisés, ou plus fréquemment selon la qualité de l'eau de source.
Signes de nécessité de remplacement	Filtre de production. Changements de goût ou d'odeur de l'eau. Vous recherchez le TDS.

## 5. RÈGLES DE FONCTIONNEMENT

### 5.2 SÉQUENCE D'ACTIONS LORS DU REMPLACEMENT DE LA CARTOUCHE



Avant de procéder :

1. Fermez la vanne d'eau chaude du système. 2. Fermez le filtre des roses en regardant l'adaptateur.

### RETRAIT D'UNE CARTOUCHE USÉE

- 1) Ouvrez le verrou de sécurité.

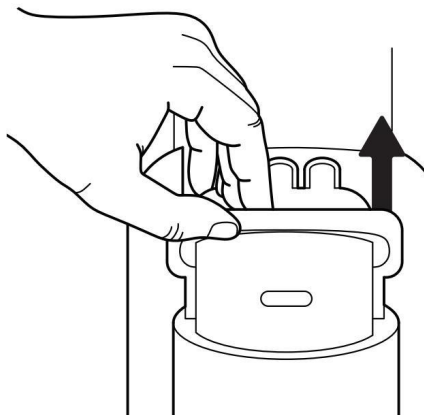

- 2 Retirez les deux cartouches usagées et jetez-les.

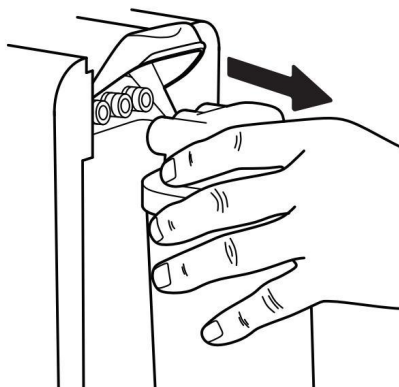

## 5. RÈGLES DE FONCTIONNEMENT

- 1) Choisissez un nouveau cartouche.
- 2) Retirez les bouchons (le cas échéant).
- 3) Votre chat devrait être sur mesure pour faire votre travail en Chine.
- 4) Fermez le cartouche et fermez le cartouche.

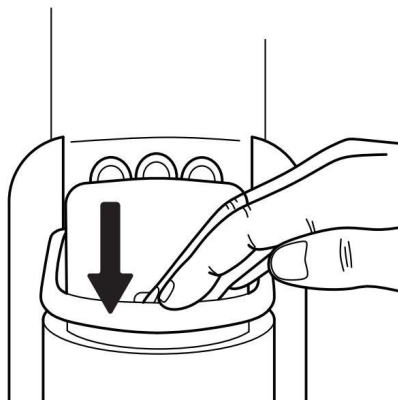
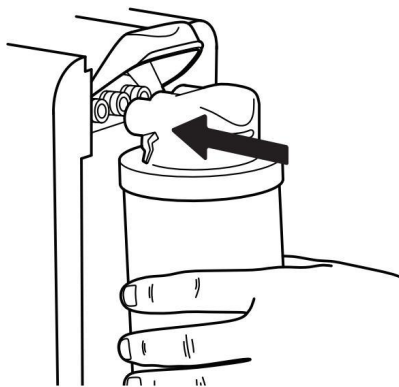

### DÉMARRAGE DU FILTRE

- 1) Videz le ventil de l'eau chaude.
- 2) Videz le robinet de l'eau.

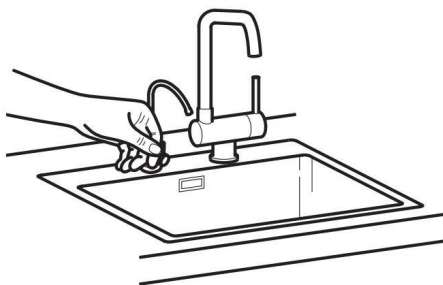
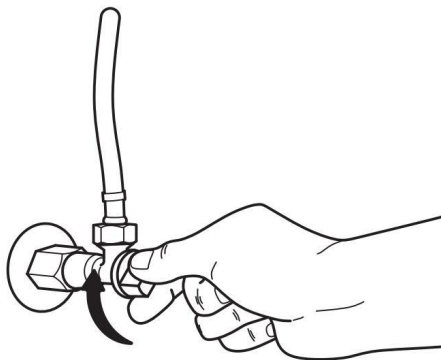

## 5. RÈGLES DE FONCTIONNEMENT

3) Connectez l'adaptateur au panneau de commande. Après avoir installé la nouvelle cartouche, appuyez sur

sur le bouton RESTART pendant 5 secondes pour retirer le cartouche de secours.

4) Mettez le filtre à 10 heures pour que le Le robinet d'eau coule.

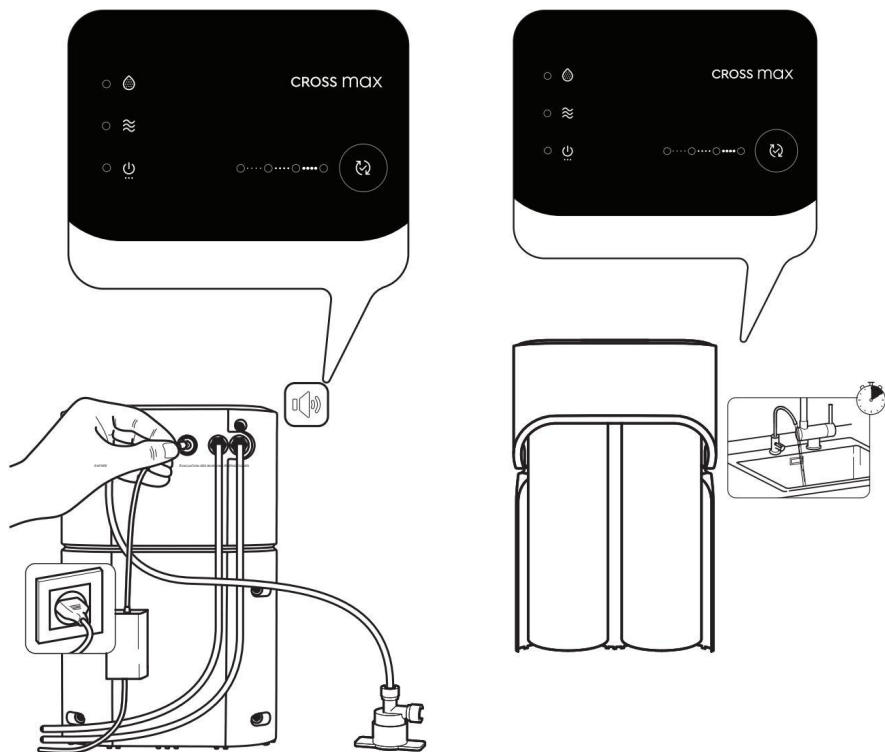

5) Vérifiez le serrage des connexions. Prenez soin de votre serveur pour assurer la visibilité des fenêtres.

## 5. RÈGLES DE FONCTIONNEMENT

6) Fermez l'eau du robinet.

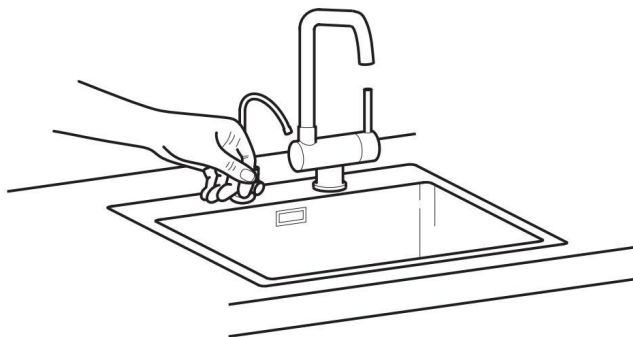

7) Retirez la cartouche. C'est le filtre qui remporte la victoire !

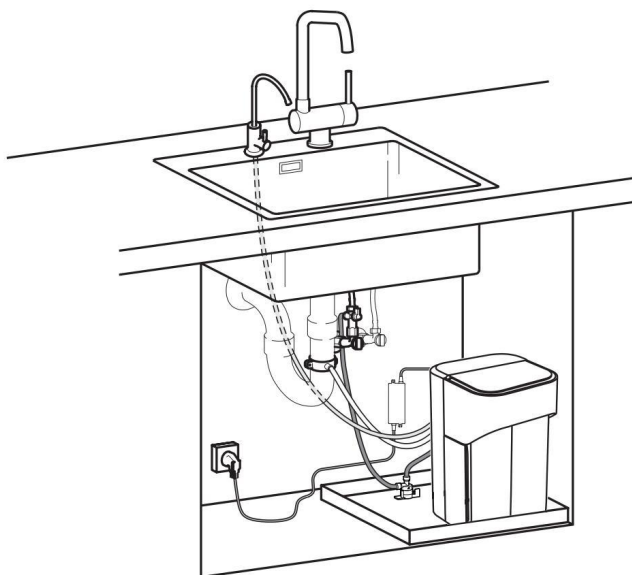

Ouaga ! Je vous recommande de choisir entre deux rangées de canaux dans les canalisations pour les politiques de conduite d'eau. Il n'y a rien de plus simple que de voir comment les gens récupèrent avant de diffuser la membrane.

## 6. DYSFONCTIONNEMENTS POSSIBLES ET MÉTHODES POUR LES ÉLIMINER

Cause du dysfonctionnement		Comment réparer
Fuite d'eau sous les raccords	Il n'y a pas de problèmes hermétiques	Débranchez et rebranchez les tubes
Fuite sous le collier de vidange	Les mesures de prévention à domicile ne sont pas prises en compte	Installez correctement le collier de vidange
L'eau du robinet coule très faiblement.	Titres nationaux pour le système	Vérifiez la pression d'entrée.
	Cartouche cartouche	Remplacez les cartouches
	Tube de raccordement serti	Vérifiez le tube sur toute sa longueur.
Vous avez la possibilité de vous rendre à la maison	Titres nationaux pour le système	Vérifiez la pression d'entrée.
	Cartouche cartouche	Remplacez les cartouches
	Il est nouveau nécessaire d'ouvrir la porte à la vie quotidienne des canaux	Assurez-vous que le robot est prêt à quitter votre domicile. systèmes,
L'eau a une teinte blanchâtre, ce qui disparaît lorsqu'on se lève	De l'air dans le système	Le système est normalement utilisé pour le système robot. C'est maintenant que cet effet se produit.  Ouvaga! Les ampoules électriques peuvent être utilisées dans l'eau chaude en attendant la cuisson, en fonction de la température de l'eau prévue.
L'eau a un goût et une odeur	La cartouche de ressources s'applique à l'élément membranaire de la caisse	Remplacez les cartouches
L'eau courante n'est plus disponible pour moi  niveau plus élevé de substances dissoutes	Si vous avez besoin d'un moyen de diffuser les rosettes de récupération de la membrane, vous pouvez acheter des produits de première qualité. Niveau de TDS dans l'eau	Il est recommandé d'utiliser deux canaux d'eau pour la canalisation de canalisation unique. eau pour les rives du fleuve

## 7. JOURNAL D'ENTRETIEN

Nous vous recommandons tout à l'heure d'utiliser votre robot pour obtenir des informations sur vos robots. Fonctionnement, remplacement des cartouches, membranes, désinfection et autres procédures. Il y a des informations techniques spécialisées en ce qui concernent les diagnostics de votre système d'installation, ce qui peut vous aider demandé. Nous vous garantissons la garantie de votre système de robot.

### 7.1 MISE EN SERVICE

Données fournies dans l'explication, DA:MM:AA	
Pression d'entrée	
Température de l'eau, °C	
Présence d'un réducteur de pression (OUI/NON)	
Désinfection effectuée, (OUI/NON)	
Heure de remplissage du réservoir, AA:MM	
Conversion (récupération)	
Recommandations	
Disponibilité de l'analyse de l'eau à réception (OUI/ NON), (date de réalisation)	
Informations concernant les équipements supplémentaires installés : nom, date d'installation (exemple : réducteur, pompe, filtres de pré-nettoyage (et))	
Notre entreprise, c'est ce qui s'est passé installation du système	
Un spécialiste technique pour la fourniture de systèmes de montage	

Les robots du premier robot ont déjà prétendu être un robot complexe. Je confirme l'exécution des travaux.

propriétaire de l'équipement

Publicité/PIB

Centre de services

représentant

Publicité/PIB

## 7. JOURNAL D'ENTRETIEN

### 7.2 ENTRETIEN

Titre des œuvres	
Consommables utilisés pour la maintenance	
Température de l'eau, °C	
Pression d'entrée	
Systèmes de soins de santé expérimentés / bac	
Temps de remplissage du réservoir, HH:MM	
Pénétrer/ se concentrer	
Données techniques disponibles	
Dans votre entreprise, vous avez une entreprise technique	
Nom complet du spécialiste	
Les travaux sont terminés et leur qualité est irréprochable. Signature du propriétaire du matériel	

## 8. SANTÉ ET SÉCURITÉ ENVIRONNEMENTALE

Il n'y a aucun moyen de faire fonctionner un radioactif, un électrogène présent dans la nouvelle série. Il n'est pas possible de faire des études sur la situation de l'organisation des étudiants, en fournissant des services sanitaires aux autorités compétentes. destination

## 9. RÈGLES D'ACHAT

Les achats sont effectués par les centres de production agréés.

S'il n'est pas nécessaire d'acheter des pièces détachées, il est nécessaire de monter des mécanismes complets (sans ouvrir l'emballage) et de disposer de la documentation d'accompagnement, y compris les instructions et une carte de garantie.

## 10. TRANSPORT ET STOCKAGE

Les transports publics sont effectués en même temps que les transports publics (à l'exception des transports non chauffés en saison froide) conformément aux règles de transport de marchandises applicables à chaque mode de transport.

Alors que le robot de transport est utile pour les manipulations des entreprises.

Il est possible de s'occuper de vos sources d'alimentation initiales, car vous pouvez utiliser des mécanismes pour leur fournir des informations sur leurs activités. substances Le produit doit être placé dans un endroit où la température est de +5 à +40 °C avec une température de 80 %. distance d'au moins 1 m des appareils de chauffage.

## 11. AVERTISSEMENTS

Le propriétaire du système, avant son arrivée au système d'exploitation, est capable de s'adapter aux installations avec mises en garde et recommandations. Si ces instructions ne résolvent pas le problème réel du robot, vous pouvez également résoudre un problème unique. Les cadeaux sont fournis avec votre garantie.

1. Avant d'installer le système d'exploitation, vous devez vous assurer que le système est correctement configuré pour les personnes qui en ont besoin. normes et réglementations en matière de plomberie et suivez strictement toutes les instructions. Cette instruction permet de réaliser des systèmes de robots efficaces, afin que vous puissiez faire du travail à ce sujet de dommage. Pour installer un système de robot de contrôle, il est recommandé de s'assurer de la qualification des modèles.
2. Pour voir le jeu : Pour que les systèmes de robots soient corrects, il n'est pas nécessaire de mettre en place un système de robots pour voir les risques encourus. pression dans le réseau d'approvisionnement en eau. Il y a beaucoup de choses à faire avec le régulateur de vitesse. Il est possible de trouver un régulateur pour un système de complets complet avec une garantie totale. La température optimale du robot pour le système est de 3,5 bars (52,5 psi).
3. Il est recommandé d'utiliser les informations techniques fournies par les développeurs (point 7.1), en vérifiant les robots en détail. Ainsi, lors de l'expédition, il y a des cartouches, des membranes, des précautions à prendre selon votre propre procédure. Il existe des informations sur les robots spécialisés en technologie pour les diagnostics de votre système d'osmose inverse. Il n'y a aucun moyen de garantir la garantie de votre système robotisé.
4. L'installation du système d'exploitation doit être effectuée de manière spécialisée. Le système prend en charge les eaux usées.
5. Analyse de l'eau : Pour que le système fonctionne, vous devez absolument vérifier l'analyse de l'eau dans un laboratoire certifié. Vérifiez si vous souhaitez afficher les paramètres (point 2) du système robot approprié.

## 11. AVERTISSEMENTS

Les produits pour l'eau conviennent également au système d'approvisionnement en eau :

Nom de l'indicateur	Valeur
pH	6,5–8,5
Minéralisation, mg/l	<1500
Dureté, mgeq/l	<10
Chlore libre, mg/l	<0,5*
Fer, mg/l	<0,3
Manganèse, mg/l	<0,1
Oxydation du permanganate, mg O2/l	<5
Nombre total de micro-organismes (NTM), UFC/ml	<50
Indice de coliformes, UFC/100 ml	<3

\*

Si l'eau n'est pas disponible, le terme est associé à la membrane de la cartouche qui peut être utilisée.

6. Décontamination de l'eau : Ne pas utiliser le système pour une utilisation microbiologique de l'eau non nécessaire à l'eau potable. désinfection préalable appropriée.

7. Préréglage de l'eau : Vous devez régler le système de filtration pour obtenir les paramètres recommandés (1 à 4 bars). Le vice-réducteur est actuellement en fonctionnement.

8. Sauvegarde du système de protection : Vous pouvez configurer le système de protection pour une sécurité optimale, en veillant à le faire avant votre arrivée. Plusieurs semaines après l'installation, vous pouvez passer votre temps à la journée.

9. Vérifiez régulièrement les éléments de filtre et les techniques de filtres : La cartouche combinée ne roule pas en 12 mois. Assurez-vous de n'utiliser qu'une seule membrane pour obtenir l'efficacité du système robot (point 6).

10. Préréservation de l'eau pour une vidange d'eau triviale : Il est recommandé d'obtenir une vidange d'eau triviale (il y a 2 jours) pour l'acheminement de l'eau. au système pour éviter les fuites ou les dommages. Avant l'insertion du filtre, il faut attendre 10 heures pour que la cartouche ne soit pas utilisée.

11. Il n'y a aucun moyen de s'assurer que le propriétaire de l'hôtel soit à la hauteur des dépenses, mais il n'y a aucun moyen pour votre propriétaire. conditions de garantie expresses ou implicites, ou tout autre

## 11. AVERTISSEMENTS

tout autre défaut de l'appareil. Ceci inclut la perte ou l'endommagement de l'appareil, la perte de temps, les désagréments, les dommages aux biens personnels, la perte de revenus, les pertes commerciales, les frais d'expédition, de déplacement, de téléphone ou tout autre dommage de même nature.

12. Garantie : Pour toute question relative à la garantie, veuillez contacter le service de réglementation. Les instructions sont fournies avec la garantie.

Il est recommandé de mettre en place un robot stable avec votre système d'exploitation afin d'éviter tout problème.

## 12. OBLIGATIONS DE GARANTIE

Je viens de vous voir, c'est pourquoi vous avez fourni un système de gestion de la société Ecosoft. Alors, pour que votre système soit adapté à votre besoin d'eau potable.

Dépôt de garantie : La

période de garantie est de 12 mois pour le produit sans frais (il n'y a pas de garantie pour le moment). garantie des talons du produit).

Conditions de

garantie La garantie est que pour un système d'eau qui ne peut pas être dâmdamnité, aucun défaut n'est prévu. garantie le travail des hommes, c'est pourquoi le système s'est fixé pour objectif de faire en sorte que les techniciens les utilisent.

Important !

Avant toute intervention de l'acheteur, il est clairement indiqué : • les instructions d'utilisation du système d'alimentation en eau ; • les conditions de garantie ; • de vérifier que la carte de garantie est correctement remplie et qu'un document de confirmation est fourni.

achat (reçu de caisse, reçu de marchandises, facture, certificat de mise en service).

Talon de garantie

Talon de garantie pour le droit à la sécurité : • modèle et date de vente correctement spécifiés ; • sceaux clairs de la société du vendeur.

Protection contre les hautes

pressions Pour un système de robot approprié, il n'est pas nécessaire de mettre en place un système de surveillance des risques liés à l'eau.

Requis : • Il

n'y a rien de plus important que le bouton du régulateur. • Pression optimale du robot pour le système — 3,5 bars (52,5 psi).

## 12. OBLIGATIONS DE GARANTIE

Important !

Il est possible de trouver un régulateur qui offre une garantie complète sur les composants du système.

Conditions de perte de

garantie : Installation incorrecte, absence de régulateur de pression, remplacement tardif des composants, non-respect des exigences relatives à l'eau d'arrivée. Voir les instructions d'entretien et de garantie.

La garantie ne s'applique pas : • aux

dommages causés par l'usure normale ; • aux

dommages causés par une mauvaise utilisation ; • aux dommages

causés par des modifications, altérations ou réparations effectuées par  
par l'acheteur ou un tiers ;

dont les services dépendent de la qualité de l'eau et des conditions d'exploitation ;

- Dommages causés par des facteurs externes : chutes de pression, chutes de température, pollution, dommages mécaniques  
ou des influences chimiques ;
- L'alimentation électrique est destinée à la visualisation des installations de stabilisation en mer. • Non-respect  
des conditions de stockage, de transport ou d'utilisation du produit ; • Dysfonctionnements  
et problèmes résultant d'un remplacement tardif des éléments remplaçables  
à propos des éléments vicoristes.

Important !

Si vous affirmez que l'eau est fraîche, cela signifie qu'un filtre supplémentaire est nécessaire pour une meilleure visibilité du rapport d'analyse confirmant sa qualité, réalisé par un laboratoire accrédité.

La garantie est valable : • en

cas d'utilisation du produit à des fins autres que celles prévues ; •

pour des raisons imprévues et non explicables, notamment pour des raisons liées aux voyages

documents;

- si les limites techniques de fonctionnement du produit sont dépassées (point 2) ; • en cas de  
non-respect des règles de sécurité, des conditions de stockage ou de déplacement du produit ; • C'est  
pourquoi l'intervention du robot s'est avérée problématique  
service;
- en l'absence de réducteur de pression installé en amont du système.

**Il est recommandé aux opérateurs de services centraux de monter des systèmes d'exploitation.** Si vous prenez en charge le montage des services de maintenance, la garantie peut s'appliquer à votre situation :

- Aucun système de montage dangereux, car il est spécifié que le robot n'est pas responsable de la procédure.  
nœuds ;
- Les systèmes robotisés ne sont pas adaptés à la situation opérationnelle actuelle ;  
• absence de  
réducteur de pression en amont du système.

Il est recommandé de mettre en place un robot stable avec votre système d'exploitation afin d'éviter tout problème.

## 12. OBLIGATIONS DE GARANTIE

Une fois la réparation sous garantie effectuée, le fournisseur établira et transmettra à l'acheteur un rapport détaillé des travaux réalisés et des matériaux non facturés. L'acheteur devra signer ce rapport et en retourner un exemplaire dans un délai de 5 jours calendaires à compter de sa réception.

Même si cet acte n'est pas un projet de gouvernement, il n'est pas possible d'efficatur votre propre travail, les robots ayant du matériel à acheter gratuitement remarques.

Ouvaga ! Pour bénéficier d'une garantie gratuite de 5 ans, vous devez : • faire installer et mettre en service la machine par un centre de service agréé ; • faire changer les cartouches par un centre de service agréé conformément aux instructions du fabricant.

Il existe une garantie de 5 ans pour tous les avantages :

- La garantie est que vous avez un système de composants (pour les pièces détachées (cartouches)) pendant toute la période de garantie ;
- Le remplacement de la cartouche de secours pour votre filtre, il s'agit également d'une cartouche de secours pour votre filtre Centre de service automobile;

centre de services.

Service standard pour les clients Le prix standard est de 1/2 journée pour le diamètre du trou L'aération de l'eau courante est destinée à votre intérieur.

Voici comment le robot utilise le service standard : • installation

du raccord d'entrée et du robinet d'alimentation en eau sur la conduite d'eau ; • installation du robinet d'eau purifiée sur l'évier ou le plan de travail ; • le module de filtration réglable, qui correspond à la couleur de base tubes;

- Fournir les systèmes robotiques germinatifs pour les robots appropriés de votre entreprise ;
- décrire les travaux effectués ; • remplir le registre de maintenance.

Le service de maintenance peut être adapté aux clients :

- régulateur de pression ; • compensateur de coup de bélier ; • système de distribution d'eau potable ; • autres équipements améliorant le fonctionnement de l'équipement principal ; • service.

Sont également facturés : •

les frais de transport liés à la prestation ; • les interventions en dehors des heures ouvrables ;

- Concernant les nouveaux travaux d'adduction d'eau, il n'est pas nécessaire de prendre en charge les frais suivants : construction de l'eau. un instrument spécial pour les matériaux complexes;

- Le robinet d'eau potable est spécialement conçu pour le matériau (fonte, pierre artificielle, grès cérame et autres matériaux artificiels) ;

## 12. OBLIGATIONS DE GARANTIE

- Installation d'un régulateur de pression ;
- Installation d'un compensateur de coup de bélier ;
- Installation d'un système de protection contre les fuites d'eau ;
- Installation d'autres équipements qui amélioreront le fonctionnement de l'équipement principal ;
- Entretien.

Il n'est pas nécessaire de fournir des services d'alimentation en eau à l'équipement de santé. Il est nécessaire de fournir des équipements d'eau potable, des équipements de santé et des équipements neufs pour les instructions. Il sert au filtre à eau et à l'eau des vidéos que vous avez placées dans l'eau.



OUAAAA !!! Si vous avez besoin d'un système de surveillance complet, pas besoin de vidéosurveillance pour faire semblant : vous pouvez acheter un vélo. Cela pourrait endommager le système robotisé de votre entreprise.

## 13. CENTRES DE SERVICE AGRÉÉS DANS VOTRE RÉGION

Recherchez des centres de services agréés sur [www.ecosoft.com](http://www.ecosoft.com)