

Fleck 5800-XTRi-XTR-SXT-LXT



IMPORTANT SAFETY INSTRUCTIONS

Read and follow all instructions

Save these instructions

No. FR	DE	ES	IT	NL
1 Réglages d'installation	Anlageneinstellungen	Configuración de instalación	Impostazioni installazione	Installatie instellingen
2 N° installation	Anlagennr.	N.º de instalación	Installazione N.	Installatie nr.
3 Type de contrôleur	Steuerungstyp	Tipo de programador	Tipo di controller	Controller type
4 Type de vanne	Ventiltyp	Tipo de válvula	Tipo di valvola	Kleptype
5 N° de série de vanne	Seriennummer Ventil	N.º serie válvula	N. di serie valvola	Klepserien.
6 Type de résine	Harzart	Tipo de resina	Tipo di resina	Harstypen
7 Volume de résine	Harzmenge	Volumen de resina	Volume di resina	Harsvolume
8 Dureté de l'eau en entrée	Eingangswasserhärte	Dureza del agua de entrada	Durezza dell'acqua in entrata	Hardheid ingangswater
9 Dureté de l'eau à la sortie	Wasserhärte am Auslass	Dureza del agua de salida	Durezza dell'acqua in uscita	Hardheid uitgangswater
10 Taille de la bouteille	Behältergröße	Tamaño de la botella	Dimensioni del serbatoio	Tankgrootte
11 Capacité de la bouteille	Behälterkapazität	Capacidad de la botella	Capacità del serbatoio	Tankcapaciteit
12 Taille du bac à sel	Solebehältergröße	Tamaño del depósito de sal	Capacità del serbatoio salamoia	Grootte pekkeltank
13 Quantité de sel par régénération	Salzmenge pro Regeneration	Cantidad de sal por regeneración	Quantità di sale per rigenerazione	Zouthoeveelheid per regeneratie
14 Réglages hydrauliques	Hydraulikeinstellungen	Configuración hidráulica	Impostazioni idrauliche	Hydraulische instellingen
15 Taille d'injecteur	Injektorgöße	Tamaño del inyector	Dimensioni iniettore	Injectorgrootte
16 BLFC	BLFC	BLFC	BLFC	BLFC
17 DLFC	DLFC	DLFC	DLFC	DLFC
18 Régulateur de pression (contre-courant)	Druckregler (Gegenstrom)	Regulador de presión (flujo contracorriente)	Regolatore di pressione (contro-corrente)	Drukregelaar (upflow)
19 Paramètres électriques	Elektrische Einstellungen	Configuración eléctrica	Impostazioni elettriche	Elektrische instellingen
20 Tension	Spannung	Tensión	Tensione	Spanning
21 Fréquence	Frequenz	Frecuencia	Frequenza	Frequentie
22 Puissance	Strom	Potencia	Alimentazione	Vermogen
23 Paramètres logiciels	Softwareeinstellungen	Configuración del software	Impostazioni software	Software-instellingen
24 Mode de démarrage de la régénération	Regenerationsstartmodus	Modo de inicio de regeneración	Modo avvio rigenerazione	Regeneratie startmodus
25 Intervalle pour la régén. obligatoire	Intervallzeit für Zwangsregeneration	Tiempo de intervalo para la regeneración obligatoria	Intervallo per rigenerazione obbligatoria	Intervaltijd voor de verplichte regeneratie
26 Vol. à traiter avant de démarrer la régén.	Aufzubereitende Menge bis Regenerationsstart	Vol. que tratar antes de comenzar la regen.	Vol. da trattare prima dell'avvio rigenerazione	Behandeld volume voor start regeneratie
27 Heure de régénération	Regenerationszeit	Hora de regeneración	Orario di rigenerazione	Regeneratietijd
28 Cycle	Zyklus	Ciclo	Ciclo	Cyclus
29 Date	Datum	Fecha	Data	Datum
30 Description	Beschreibung	Descripción	Descrizione	Beschrijving
31 Nom	Name	Nombre	Nome	Naam
32 Signature	Unterschrift	Firma	Firma	Handtekening

No. PL

1 Ustawienia instalacji
2 Nr instalacji
3 Typ sterownika
4 Typ zaworu
5 Numer seryjny zaworu
6 Typ żywicy
7 Ilość żywicy
8 Twardość wody na wlocie
9 Twardość wody na wylocie
10 Wymiary zbiornika
11 Pojemność zbiornika
12 Wymiary zbiornika solanki
13 Ilość soli na regenerację
14 Ustawienia układu hydraulicznego
15 Rozmiar dyszy wtryskowej
16 BLFC
17 DLFC
18 Regulator ciśnienia (regeneracja przeciwpądowa)
19 Ustawienia układu elektrycznego
20 Napięcie
21 Częstotliwość
22 Moc
23 Ustawienia oprogramowania
24 Tryb uruchomienia regeneracji
25 Częstotliwość wykonywania obowiązkowej regeneracji
26 Ilość wody do uzdatnienia przed uruchomieniem regeneracji
27 Godzina regeneracji
28 Cykl
29 Data
30 Opis
31 Nazwisko
32 Podpis

1. Generalities



Caution: Before handling the system, each user must read and understand the instructions in this document. The safety instructions must be observed. Retain this document for future reference.

1.1. Scope of the documentation

The documentation provides the information necessary for appropriate use of the system. It informs the user to ensure efficient execution of operation or maintenance procedures. This document is not aimed at the installer.

Visit our website <https://www.pentair.eu/product-finder/product-type/control-valves> to download the installer manual.

1.2. Release management

Release	Date	Authors	Description
A	03.06.2022	BRY	First edition.
B	16.01.2023	BRY/FIM	Address change.
C	12.08.2024	BRY/FIM	Update of the manufacturer's address.
D	05.12.2025	MAG	Update of the manufacturer's address.

1.3. Manufacturer identifier, product

Manufacturer: Pentair Manufacturing Italy S.R.L.
Via Tiziano 32
20145 Milano (MI)
Italy

Product: FLECK 5800 XTRi-XTR-SXT-LXT

1.4. Applicable norms

This product complies with the following guidelines:

- 2006/42/EC: Machinery Directive;
- 2014/35/UE: Low Voltage Directive;
- 2014/30/UE: Electromagnetic compatibility;
- 2011/65/CE: Restriction of use of certain hazardous substances in electrical and electronic equipment (RoHS).

And meets the following technical standards :

- EN 55014-1;
- EN 55014-2;
- EN 61000-3-2;
- EN 61000-3-3;
- EN 61000-6-1;
- EN 61000-6-2;
- EN 61000-6-3;
- EN 61000-6-4;
- EN 61010-1.

1.5. Limitation of liability

Pentair Quality System EMEA products benefit, under specific conditions, from a manufacturer warranty that may be invoked by Pentair's direct customers. Users should contact the vendor of this product for applicable conditions and in case of a potential warranty claim. Pentair accepts no liability for equipment installed by the user upstream or downstream of Pentair products, as well as for process/production processes which are installed and connected around or even related to the installation. Disturbances, failures, direct or indirect damages that are caused by such equipment or processes are also excluded from the warranty. Pentair shall not accept any liability for any loss or damage of profits, revenues, use, production, or contracts, or for any indirect, special or consequential loss or damage whatsoever. Please refer to the Pentair List Price to know more about terms and conditions applicable to this product.

2. Safety

2.1. Serial label location

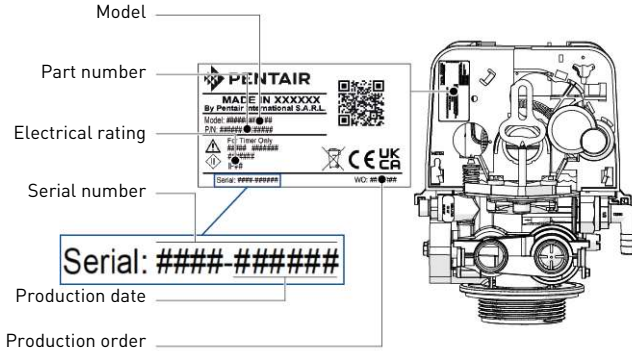

i Note: Ensure that the serial label and the safety tags on the device are completely legible and clean. If necessary, replace them with new tags and put them in the same places.

2.2. Hazards

All the safety and protection instructions contained in this document must be observed in order to avoid serious or permanent injuries, damage to property or environmental pollution.

At the same time, any other legal regulations, accident prevention and environmental protection measures, as well as any recognized technical regulations relating to appropriate and risk-free methods of working which apply in the country and place of use of the device must be adhered to.

Any non-observation of the safety and protection rules, as well as any existing legal and technical regulations, will result in a risk of temporary or permanent injury, damage to property or environmental pollution.

2.2.1. Personnel



Caution: Only qualified and professional personnel, based on their training, experience and instruction as well as their knowledge of the regulations, the safety rules and operations performed, are authorized to carry out necessary work.

2.2.2. Material

To ensure proper system operation, observe the following point:

- do not put your fingers in the product (moving parts and residual voltage).

2.3. Hygiene and sanitation

Contact your local dealer and ask for a sanitization treatment if the treated water has an off-taste or an unusual odor. It is strongly recommended to disinfect the system at least once a year.

3. Description

3.1. Technical specifications

Pressure:Hydrostatic: 20 bar; Working: 1.4 - 8.6 bar
 Maximum service flow rate (ΔP 1.7 bar):6.1 m³/h

3.2. Environmental conditions

- Maximum relative humidity 80% for temperatures up to 31°C decreasing linearly to 50% relative humidity at 40°C;
- main supply voltage fluctuations up to ±10% of the nominal voltage;
- temperature from 0 °C to 52 °C;
- not directly exposed to the sun;
- installed in a dry place.

3.3. Description and components location

All controllers

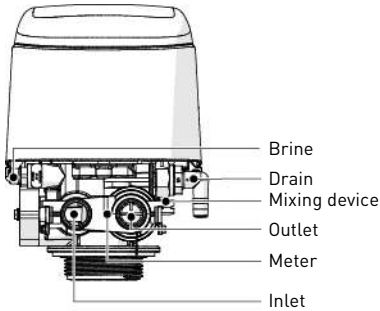

XTRi & XTR controllers

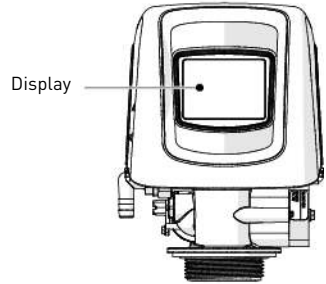

SXT controller

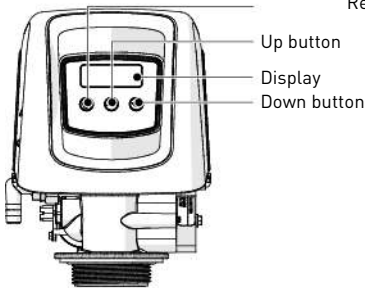

LXT controller

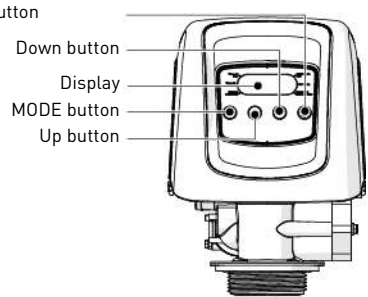

3.4. By-passing

If the system is equipped with a bypass and if a problem occurs, turn the valves to bypass the system as shown in the picture below.

Normal operation

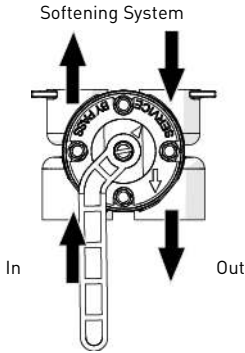

In Bypass

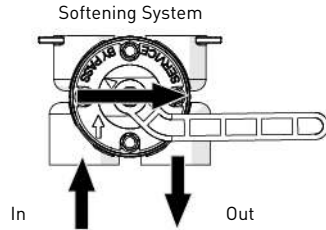

3.5. XTRi controller installation requirements

- A 2.4 GHz WiFi connection is needed.
- A stable and sufficient WiFi signal is essential.

4. Programming

4.1. XTRi & XTR controller

Note: Press on any Quick Start screen to reset the screen back to its default settings.

4.1.1. Touchscreen controller quick start

Note: If the screen is blank after plugging in the unit, touch the screen to turn the screen on.

Format screen

Press the **language** button and use the arrows to adjust the system's displayed language: English, French, German, Italian, Spanish, Dutch or Portuguese.

- Press the **units** button to adjust the system's units of measure (either U.S. or metric);
- press the **hardness units** button to adjust the system's hardness units of measure (grains per gallon, mg/L or ppm, German degrees, French degrees, or English degrees). Hardness units are adjustable only if metric units are selected.

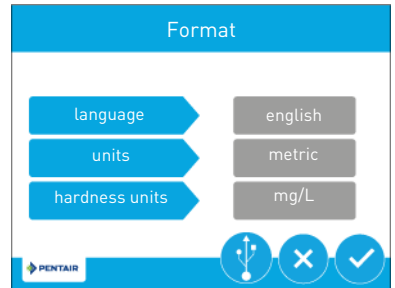

Assistance interval screen

Use the assistance interval screen to set the interval. The controller will display a message telling that the system need a service (optional). The assistance interval can be based on a set number of months (month based) or a number of regenerations (regen based).

- Press the **interval** button to select a month-based or regen-based assistance interval, then press . Press either the **month** or **regen.** button (depending on your previous selection), and select the number of months (up to 60) or regenerations (up to 2000) until the homeowner will need to call for service;
- press to validate the selection and move to the home screen.

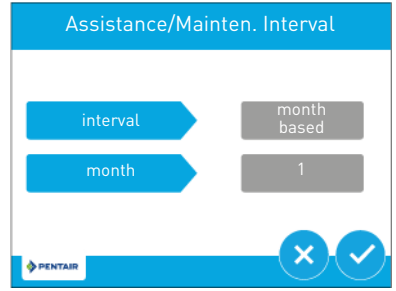

Home screen

On the upper left corner, the **day and time** button allows to update the current day and time. The upper right corner indicates the remaining time or volume to next regeneration. On the middle circle, the green box indicates the current cycle step. The buttons down on the right allow to navigate through the different screens. From left to right, we have: **vacation**, **assistance**, **diagnostics**, **settings** and **regeneration**.

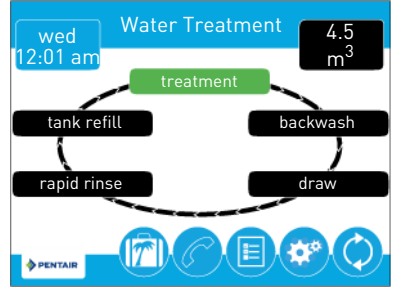

Day and time screen

Press the **day of week**, **hour**, **minute**, and **AM/PM/HR** buttons to adjust the values to the correct day of week and time. Setting the value of the **AM/PM/HR** button to HR changes the display to a 24 hour clock. Press the **day**, **month**, and **year** buttons to adjust the values to the correct date. Press when finished to return to the home screen. Press to return to the home screen without saving.

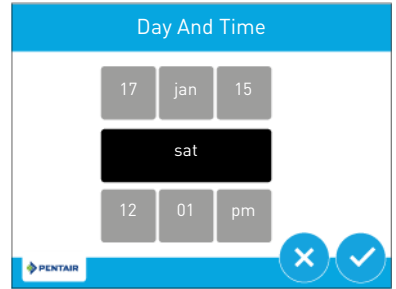

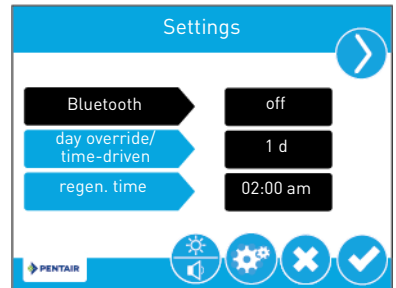

Settings screen

Press to access the settings screen. **Bluetooth** turns ON the bluetooth signal. Must be turn OFF, except for XTRi controller to open Bluetooth signal during programming. It will automatically turn to OFF when WiFi is connected. Press **day override/time-driven** to adjust the number of days since last regeneration in which a new regeneration will automatically be run whether one is scheduled or not. Press **regen. time** to adjust the time of day that an automatic regeneration cycle will begin.





Press and to switch screens.

Press **hardness** to adjust the hardness setting. This value should match the hardness of the incoming untreated water supply. Press  to save your changes or press  to return to the home screen.

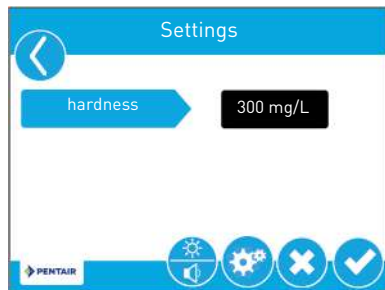
 **Note:** Changing the hardness setting recalculates treatment volume and regeneration interval.



4.1.2. Diagnostic mode

Press  from the home screens to view the diagnostic screen. Press the screen navigation arrows at the upper-right and left of the screen to view each diagnostic parameter. Press  to return to the home screen.

4.2. SXT controller

 **Note:** The controller must be plugged to be programmed. After 5 minutes without any button pressed, the unit returns to normal operation without saving.



4.2.1. Basic programming



 **Note:** Menus are displayed in a defined and incremental order.

Day of Override

 **Note:** Determine the maximum number of days of operation without regeneration.

Regeneration time

A Press  and  simultaneously for 5 seconds to enter the menus sequence.

B Select the number of days of Override with  and .

C Press  to validate the selection and advance to the next parameter.

 **Note:** Determine the time of regeneration.

D Adjust the regeneration time with  and .

E Press  to validate the selection and advance to the next parameter.

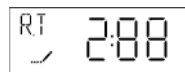

Feed Water Hardness

 **Note:** Determine the feed water hardness in °tH.

F Adjust the water hardness with  and .

G Press  to validate the selection and advance to the next parameter.

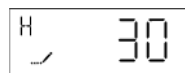

Reserve capacity

 **Note:** Determine the reserve capacity in Litre or in percentage.

H Adjust the reserve capacity with  and .

I Press  to validate the selection.

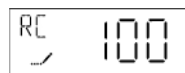

Current day of the week

i **Note:** Determine the day of regeneration (1 for Monday, 2 for Tuesday, 3 for Wednesday, 4 for Thursday, 5 for Friday, 6 for Saturday and 7 for Sunday).

J Adjust the day of the week with ▲ and ▼.

K Press ↻ to validate the selection.



4.2.2. Diagnostic mode

To access the recorded informations, press ↻ and ▲ simultaneously for 5 seconds. Press ▲ to see the next data. Press ↻ to exit the diagnostic mode.

4.3. LXT controller

i **Note:** The controller must be plugged to be programmed.
After 5 minutes without any button pressed, the unit returns to normal operation without saving.

4.3.1. Basic programming

i **Note:** Menus are displayed by pressing MODE.

Time of day

i **Note:** Determine the time of day.

- A** Press MODE until display position point to the Time of Day icon.
- B** Press and hold ▼ or ▲ until the Programming icon appears.
- C** Set the time with ▼ or ▲.
- D** Press ↻ to validate the selection and return to the service mode.



Regeneration time

i **Note:** Determine the time of regeneration.

- A** Press MODE until display position point to the Time of Regeneration icon.
- B** Press and hold ▼ or ▲ until the Programming icon appears.
- C** Set the time with ▼ or ▲.
- D** Press MODE to go to the next parameter, or press ↻ to validate the selection and return to the service mode.



Water Hardness or number of days between regenerations

i **Note:** Determine the water hardness in mg/l (metered) or the number of days between regenerations (time clock).

- A** Press MODE until display position point to the Hardness or Days between regenerations icon.
- B** Press and hold ▼ or ▲ until the Programming icon appears.
- C** Set the water hardness or the number of days between regenerations with ▼ or ▲.
- D** Press MODE to go to the next parameter, or press ↻ to validate the selection and return to the service mode.



4.3.2. Diagnostic mode

To access the recorded informations, press MODE and simultaneously for 5 seconds. Press to see the data. Press MODE twice to see the next diagnostic. Press to exit the diagnostic mode.

5. Operation

5.1. XTRi & XTR controller

5.1.1. Recommendations

- Use only regenerate salts designed for water softening EN973;
- for optimal system operation, the use of clean salt free from impurities is recommended (for example salt pellets);
- do not use ice melt, block, or rock salts;
- the sanitizing process (both with liquid and electrochlorination) introduces chlorine elements which may reduce the lifetime of the ion exchange resins. Refer to the technical guides for resins in common use, providing necessary checks on the system.

5.1.2. Manual immediate regeneration

Press to move to the regeneration screen.

Press **now** to begin a regeneration immediately, or press **at regen. time** to queue the regeneration for the programmed regeneration time. Pressing **at regen. time** again will cancel the manual regeneration.

During regeneration, press to immediately advance to the next cycle step.

Once in regeneration, the volume or time will be displayed below .

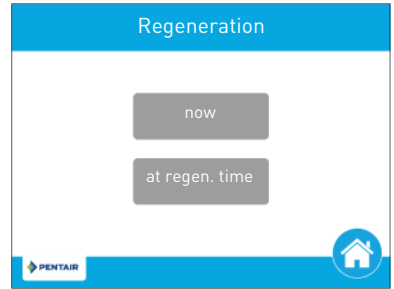

5.2. Pairing the FLECK 5800 XTRi Connected Valve with Wi-Fi Devices

The FLECK 5800 XTRi Connected Valve can be paired with a smartphone or tablet.

New users can download and install the Pentair Home App from the



or



5.3. SXT controller

5.3.1. Recommendations

- Use only regenerate salts designed for water softening EN973;
- for optimal system operation, the use of clean salt free from impurities is recommended (for example salt pellets);
- do not use ice melt, block, or rock salts;
- the sanitizing process (both with liquid and electrochlorination) introduces chlorine elements which may reduce the lifetime of the ion exchange resins. Refer to the technical guides for resins in common use, providing necessary checks on the system.

5.3.2. Manual immediate regeneration

A Press and hold for 5 seconds.

5.4. LXT controller

5.4.1. Recommendations



- Use only regenerate salts designed for water softening EN973;
- for optimal system operation, the use of clean salt free from impurities is recommended (for example salt pellets);
- do not use ice melt, block, or rock salts;
- the sanitizing process (both with liquid and electrochlorination) introduces chlorine elements which may reduce the lifetime of the ion exchange resins. Refer to the technical guides for resins in common use, providing necessary checks on the system.

5.4.2. Manual immediate regeneration

A Press and hold  for 5 seconds.

6. Error codes

6.1. XTRi & XTR controller

 Displayed when an alarm has occurred; accompanied with an audible alarm. Press  to silence the audible alarm.

 Displayed when an error has occurred. Press  to display the error screen for more detailed error information.

6.2. SXT controller

The following error codes may be displayed during operation:

- 0 Cam sense error: Unplug the unit and plug it back. If error continue, call technical support.
- 1 Cycle sense error: Unplug the unit and plug it back. If error continue, call technical support.
- 2 Regen failure: Perform a manual regeneration. If error continue, call technical support.
- 3 Memory error: Call technical support.
- 4 Fail safe error: Unplug the unit and plug it back. If error continue, call technical support.

6.3. LXT controller

The following error codes may be displayed during operation:

- 0 Cam sense error: Unplug the unit and plug it back. If error continue, call technical support.
- 1 Cycle sense error: Unplug the unit and plug it back. If error continue, call technical support.
- 2 Regen failure: Perform a manual regeneration. If error continue, call technical support.
- 4 Fail safe error: Unplug the unit and plug it back. If error continue, call technical support.

7. Maintenance



Mandatory: Cleaning and maintenance shall take place at regular intervals in order to guarantee the proper functioning of the complete system, and be documented in the Maintenance record book.



Mandatory: The maintenance and service operation must be done by qualified personnel only. Failure in respecting this may void the warranty.

8. Troubleshooting

Please follow this procedure for any technical support:

A Collect the required information for a technical assistance request.

→ Product identification [see 2.1. Serial label location, page 5 and Original settings, page 2].

B Contact your local tech support.

→ Also call him if the water tastes salty, if the water is not softened or if there is no salt consumption.

1. Généralités



Attention: Avant de manipuler le système, chaque utilisateur doit lire et assimiler les instructions contenues dans le présent document. Les consignes de sécurité doivent être respectées. Conserver ce document pour référence ultérieure.

1.1. Champ d'application de ce document

Le document contient les informations nécessaires à une utilisation appropriée du produit. Il informe l'utilisateur afin de garantir la bonne exécution des procédures d'utilisation et de maintenance. Ce document n'est pas destiné à l'installateur.

Visitez notre site Web <https://www.pentair.eu/product-finder/product-type/control-valves> pour télécharger le manuel d'installation.

1.2. Gestion des versions

Version	Date	Auteurs	Description
A	03.06.2022	BRY	Première édition.
B	16.01.2023	BRY/FIM	Changement d'adresse.
C	12.08.2024	BRY/FIM	Mise à jour de l'adresse du fabricant.
D	05.12.2025	MAG	Mise à jour de l'adresse du fabricant.

1.3. Identifiant du fabricant, produit

Fabricant : Pentair Manufacturing Italy S.R.L.
Via Tiziano 32
20145 Milano (MI)
Italy

Produit : FLECK 5800 XTRi-XTR-SXT-LXT

1.4. Normes applicables

Ce produit est conforme aux réglementations suivantes :

- 2006/42/CE : Directive machines ;
- 2014/35/UE : Directive « Basse tension » ;
- 2014/30/UE : Compatibilité électromagnétique ;
- 2011/65/CE : Limitation de l'utilisation de certaines substances dangereuses dans les équipements électriques et électroniques (RoHS).

Et est conforme aux normes techniques suivantes :

- EN 55014-1 ;
- EN 55014-2 ;
- EN 61000-3-2 ;
- EN 61000-3-3 ;
- EN 61000-6-1 ;
- EN 61000-6-2 ;
- EN 61000-6-3 ;
- EN 61000-6-4 ;
- EN 61010-1.

1.5. Limitation de responsabilité

Dans le cadre du système de qualité Pentair, les produits EMEA bénéficient, sous certaines conditions, d'une garantie du fabricant à laquelle les clients directs de Pentair peuvent recourir. Les utilisateurs doivent contacter le revendeur de ce produit pour les conditions applicables et dans le cas d'une éventuelle demande en garantie. Pentair décline toute responsabilité concernant des équipements installés par l'utilisateur en amont ou en aval des produits Pentair, ainsi que pour tout procédé ou processus de production installé et raccordé autour de l'installation, voire lié avec celle-ci. Tout dysfonctionnement, toute défaillance ou tout dommage direct ou indirect résultant de tels équipements ou processus est également exclu de la garantie. Pentair n'assume aucune responsabilité pour toute perte ou tout préjudice en matière de profits, de revenus, d'utilisation, de production ou de contrats, ou pour toute perte ou tout dommage indirect, spécial ou consécutif, quelle qu'en soit la nature. Veuillez consulter la liste de prix de Pentair pour en savoir plus sur les modalités et les conditions applicables au présent produit.

2. Sécurité

2.1. Emplacement de l'étiquette de série

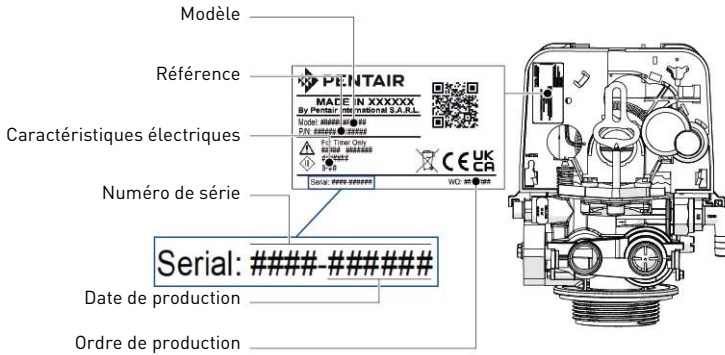

Information: S'assurer que les étiquettes de série et de sécurité sur l'appareil sont parfaitement lisibles et propres. Si nécessaire, les remplacer par de nouvelles étiquettes à disposer au même endroit.

2.2. Risques

Toutes les instructions de sécurité et de protection contenues dans ce document doivent être respectées afin d'éviter des blessures graves ou permanentes, des dommages matériels ou une pollution environnementale.

De même, toutes les autres réglementations et mesures de prévention des accidents et de protection de l'environnement, ainsi que tout règlement technique reconnu relatif aux méthodes de travail sûres et appropriées applicables dans le pays et sur le lieu d'utilisation de l'appareil doivent être respectés.

Toute violation des règles de sécurité et de protection ou de toute réglementation légale et technique existante pourra entraîner des blessures, dommages matériels ou une pollution environnementale irréremédiables ou temporaires.

2.2.1. Personnel



Attention: Seuls des personnels qualifiés et des professionnels dûment formés sont autorisés à exécuter les interventions requises, en fonction de leur formation, de leur expérience, des instructions reçues et de leur connaissance des règles de sécurité ainsi que des opérations à réaliser.

2.2.2. Matériel

Afin d'assurer le bon fonctionnement du système, tenir compte du point suivant :

- Ne pas mettre une main dans l'appareil (pièces mobiles et tension résiduelle).

2.3. Hygiène et désinfection

Contactez votre revendeur et demandez un traitement de désinfection si l'eau traitée a un mauvais goût ou une odeur inhabituelle.

Il est fortement recommandé de désinfecter le système au moins une fois par an.

3. Description

3.1. Caractéristiques techniques

Pression : Hydrostatique : 20 bars ; En service : 1,4 - 8,6 bars
 Débit de service maximum (ΔP 1,7 bar) : 6,1 m³/h

3.2. Conditions environnementales

- Humidité relative maximale de 80 % pour des températures allant jusqu'à 31 °C décroissant linéairement à 50 % d'humidité relative à 40 °C.
- Variations de la tension d'alimentation secteur de ± 10 % de la tension nominale.
- Température de 0 °C à 52 °C.
- Pas d'exposition directe au soleil.
- Installation dans un local à l'abri de l'humidité.

3.3. Description et emplacement des composants

Tous les contrôleurs

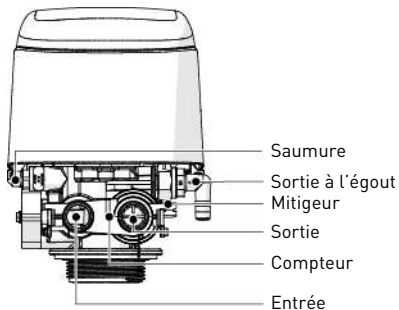

Contrôleurs XTRi et XTR

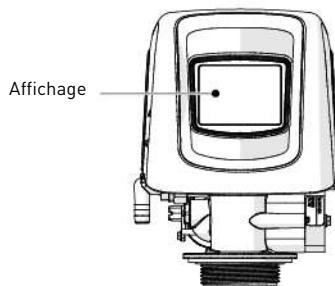

Contrôleur SXT

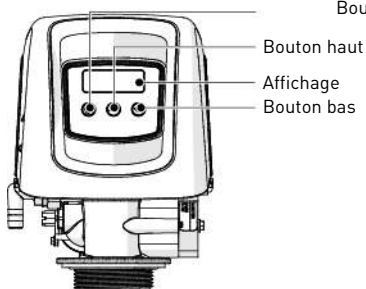

Bouton de régénération

Contrôleur LXT

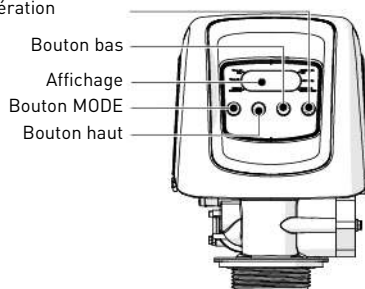

3.4. By-pass

Si le système est équipé d'un by-pass et si un problème survient, placer en mode by-pass afin de contourner le système, comme illustré ci-dessous.

Fonctionnement normal

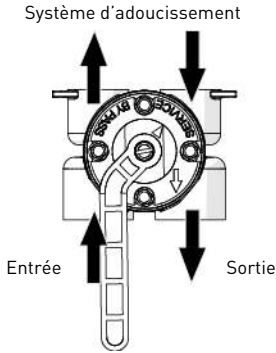

En mode by-pass

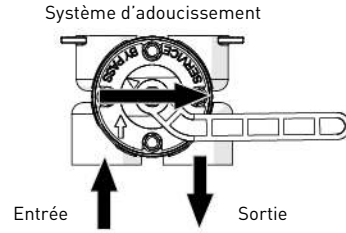

3.5. Exigences d'installation du contrôleur XTRi

- Une connexion Wi-Fi 2,4 GHz est nécessaire.
- Il est essentiel de disposer d'un signal Wi-Fi suffisamment fort et stable.

4. Programmation

4.1. Contrôleur XTRi et XTR





Information: Presser  sur n'importe quel écran de démarrage rapide pour rétablir ses paramètres par défaut.

4.1.1. Écran tactile de démarrage rapide du contrôleur



Information: Si l'écran est vide après le branchement de l'appareil, effleurer l'écran pour l'activer.

Écran Format

Presser le bouton **langue** et utiliser les flèches   pour sélectionner la langue d'affichage du système : anglais, français, allemand, italien, espagnol, néerlandais ou portugais.

- Presser le bouton **unité** pour régler l'unité de mesure du système (à savoir U.S. ou métrique).
- Presser le bouton **unités de dureté** pour régler les unités de mesure de dureté du système (gPG, mg/L ou ppm, °dH, °fTH ou °eH). Les unités de dureté sont réglables uniquement si les unités métriques sont sélectionnées.

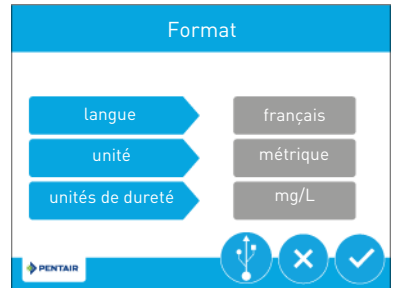

Écran Intervalle Entre Entretien

L'écran Intervalle entre entretiens permet de définir l'intervalle entre les entretiens. Le contrôleur affiche un message indiquant la nécessité d'un entretien du système (facultatif). L'intervalle entre les entretiens peut être basé sur un certain nombre de mois ou un certain nombre de régénérations.

- Presser le bouton **intervalle** pour sélectionner un intervalle entre entretiens basé sur un nombre de mois ou un nombre de régénérations, puis presser . Presser le bouton **mois** ou **régénération** (selon votre sélection précédente) et sélectionner le nombre de mois (jusqu'à 60) ou de régénérations (jusqu'à 2000) au bout duquel le propriétaire doit appeler pour un entretien.
- Presser pour valider la sélection et passer à l'écran d'accueil.

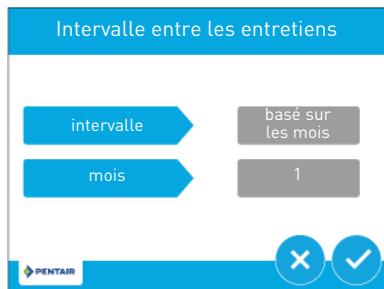

Écran d'accueil

Dans le coin supérieur gauche, le bouton **Jour et Heure** permet d'actualiser la date courante et l'heure. Le coin supérieur droit indique le temps ou le volume restant avant la prochaine régénération. Sur le cercle central, la case en vert indique l'étape courante du cycle. Les boutons en bas à droite permettent de naviguer d'un écran à l'autre. De la gauche vers la droite, les boutons sont les suivants : **vacances**, **assistance**, **diagnostic**, **paramètres** et **régénération**.

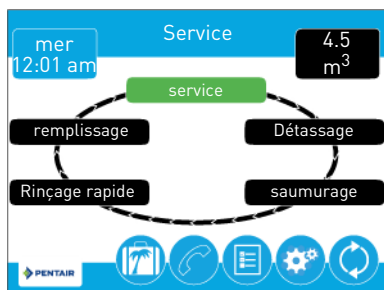

Écran Jour et Heure

Presser les boutons **Jour de la semaine**, **Heure**, **Minute** et **AM/PM/HR** pour régler les valeurs appropriées de jour de la semaine et d'heure. Le réglage de la valeur du bouton **AM/PM/HR** en HR change l'affichage en mode 24 heures. Presser les boutons **Jour**, **Mois** et **Année** pour régler les valeurs de date correctes. Presser lorsque vous avez terminé pour revenir à l'écran d'accueil. Presser pour revenir à l'écran d'accueil sans enregistrer.



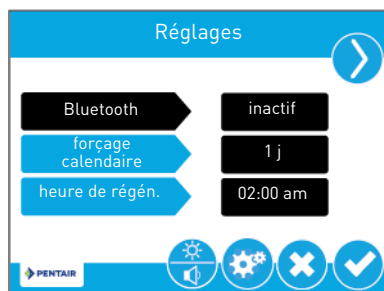

Écran Réglages

Presser pour accéder à l'écran des paramètres. L'option **Bluetooth** active le signal Bluetooth. Doit être désactivé, sauf pour permettre au contrôleur XTRi d'ouvrir le signal Bluetooth pendant la programmation. Il est désactivé automatiquement lorsque le Wi-Fi est connecté. Presser **forçage calendaire** pour régler le nombre de jours depuis la dernière régénération au bout duquel une nouvelle régénération sera exécutée automatiquement, peu importe qu'elle soit ou non planifiée. Presser **heure de régén.** pour régler l'heure du jour à laquelle un cycle de régénération automatique débute.



Presser et pour changer d'écran.



Presser **dureté** pour régler le paramètre de dureté. Cette valeur doit concorder avec la dureté de l'eau non traitée en entrée. Presser  pour enregistrer vos modifications ou presser  pour revenir à l'écran d'accueil.

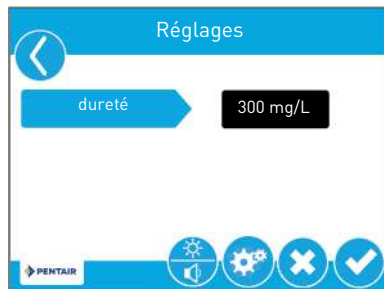

Information: Le changement du paramètre de dureté recalcule le volume de traitement et l'intervalle de régénération.



4.1.2. Mode diagnostic

Presser  au niveau de l'écran d'accueil pour accéder à l'écran de diagnostic. Presser les flèches de navigation en haut à droite et en haut à gauche de l'écran pour voir chaque paramètre de diagnostic. Presser  pour revenir à l'écran d'accueil.

4.2. Contrôleur SXT



Information: Le contrôleur doit être branché pour être programmé.

Après 5 minutes sans pression sur un bouton, l'appareil reprend son fonctionnement normal sans enregistrer.

4.2.1. Programmation de base





Information: Les menus sont affichés dans un ordre incrémentiel défini.



Forçage calendaire



Information: Détermine le nombre maximum de jours de fonctionnement sans régénération.

Heure de régénération



A Presser  et  simultanément pendant 5 secondes pour accéder à la séquence de menus.

B Sélectionner le forçage calendaire en utilisant  et .

C Presser  pour valider la sélection et passer au paramètre suivant.



Information: Détermine l'heure de régénération.

D Ajuster l'heure de régénération avec  et .

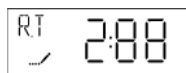

E Presser  pour valider la sélection et passer au paramètre suivant.



Dureté de l'eau en entrée



Information: Sert à déterminer la dureté de l'eau en entrée en °TH.

F Ajuster la dureté de l'eau avec  et .

G Presser  pour valider la sélection et passer au paramètre suivant.

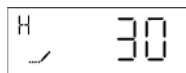

Capacité de réserve



Information: Sert à déterminer la capacité de réserve en litres ou en pourcentage.

H Ajuster la capacité de réserve avec  et .

I Presser  pour valider la sélection.

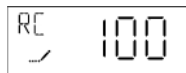

Jour courant de la semaine

i **Information:** Permet de déterminer le jour de la régénération (1 pour lundi, 2 pour mardi, 3 pour mercredi, 4 pour jeudi, 5 pour vendredi, 6 pour samedi et 7 pour dimanche).

J Régler le jour de la semaine avec ▲ et ▼.

K Presser pour valider la sélection.



4.2.2. Mode diagnostic

Pour accéder aux informations enregistrées, presser et ▲ simultanément pendant 5 secondes. Presser ▲ pour afficher les données suivantes. Presser pour quitter le mode diagnostic.

4.3. Contrôleur LXT

i **Information:** Le contrôleur doit être branché pour être programmé. Après 5 minutes sans pression sur un bouton, l'appareil reprend son fonctionnement normal sans enregistrer.

4.3.1. Programmation de base

i **Information:** Les menus sont affichés en pressant MODE.

Heure du jour

i **Information:** Détermine l'heure du jour.

A Presser MODE jusqu'à ce que la position d'affichage pointe sur l'icône de l'heure du jour.

B Presser et maintenir ▼ ou ▲ jusqu'à ce que l'icône de programmation apparaisse.

C Régler l'heure avec ▼ ou ▲.

D Presser pour valider la sélection et revenir au mode service.

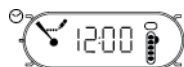

Heure de régénération

i **Information:** Détermine l'heure de régénération.

A Presser MODE jusqu'à ce que la position d'affichage pointe sur l'icône de l'heure de régénération.

B Presser et maintenir ▼ ou ▲ jusqu'à ce que l'icône de programmation apparaisse.

C Régler l'heure avec ▼ ou ▲.

D Presser pour passer au paramètre suivant ou presser pour valider la sélection et revenir au mode service.



Dureté de l'eau ou nombre de jours entre les régénérations

i **Information:** Déterminer la dureté de l'eau en mgl (mode volumétrique) ou le nombre de jours entre deux régénérations (mode chronométrique).

A Presser MODE jusqu'à ce que la position d'affichage pointe sur l'icône de dureté ou de jours entre deux régénérations.



B Presser et maintenir enfoncé ▼ ou ▲ jusqu'à ce que l'icône de programmation apparaisse.

C Régler la dureté de l'eau ou le nombre de jours entre les régénérations avec ▼ ou ▲.

D Presser pour passer au paramètre suivant ou presser pour valider la sélection et revenir au mode service.



4.3.2. Mode diagnostic

Pour accéder aux informations enregistrées, presser MODE et  simultanément pendant 5 secondes. Presser  pour afficher les données. Presser deux fois MODE pour voir le diagnostic suivant. Presser  pour quitter le mode diagnostic.

5. Fonctionnement

5.1. Contrôleur XTRi et XTR



5.1.1. Recommandations

- Utiliser seulement des sels de régénération conçus pour l'adoucissement de l'eau EN 973.
- Pour un fonctionnement optimal du système, l'utilisation de sel propre et sans impuretés est recommandée (pastilles de sel par exemple).
- Ne pas utiliser de sel de fonte de glace, de blocs de sel ou de sels de roche.
- Le processus de désinfection (à la fois liquide et par électrochloration) introduit des éléments de chlore qui peuvent réduire la durée de vie des résines échangeuses d'ions. Se reporter aux guides techniques pour les résines utilisées communément et prévoir les contrôles nécessaires sur le système.

5.1.2. Régénération manuelle immédiate

Presser  pour passer à l'écran de régénération.

Presser **maintenant** pour démarrer immédiatement une régénération ou presser **à l'heure de régén. program.** pour placer la régénération en attente jusqu'à l'heure programmée. Le fait de presser de nouveau **à l'heure de régén. program.** annule la régénération manuelle.

Pendant la régénération, presser  pour passer immédiatement à l'étape suivante du cycle. Une fois en mode régénération, le volume ou l'heure s'affiche sous .

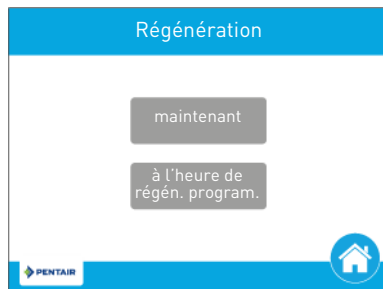

5.2. Appairage de la vanne connectée FLECK 5800 XTRi avec des appareils Wi-Fi

La vanne connectée FLECK 5800 XTRi peut être appairée avec un smartphone ou une tablette.

Les nouveaux utilisateurs peuvent télécharger et installer l'appli Pentair Home à partir de



OU



5.3. Contrôleur SXT

5.3.1. Recommandations

- Utiliser seulement des sels de régénération conçus pour l'adoucissement de l'eau EN 973.
- Pour un fonctionnement optimal du système, l'utilisation de sel propre et sans impuretés est recommandée (pastilles de sel par exemple).
- Ne pas utiliser de sel de fonte de glace, de blocs de sel ou de sels de roche.
- Le processus de désinfection (à la fois liquide et par électrochloration) introduit des éléments de chlore qui peuvent réduire la durée de vie des résines échangeuses d'ions. Se reporter aux guides techniques pour les résines utilisées communément et prévoir les contrôles nécessaires sur le système.

5.3.2. Régénération manuelle immédiate

A Presser et maintenir enfoncé  pendant 5 secondes.

5.4. Contrôleur LXT

5.4.1. Recommandations





- Utiliser seulement des sels de régénération conçus pour l'adoucissement de l'eau EN 973.
- Pour un fonctionnement optimal du système, l'utilisation de sel propre et sans impuretés est recommandée (pastilles de sel par exemple).
- Ne pas utiliser de sel de fonte de glace, de blocs de sel ou de sels de roche.
- Le processus de désinfection (à la fois liquide et par électrochloration) introduit des éléments de chlore qui peuvent réduire la durée de vie des résines échangeuses d'ions. Se reporter aux guides techniques pour les résines utilisées communément et prévoir les contrôles nécessaires sur le système.

5.4.2. Régénération manuelle immédiate

- A** Presser et maintenir enfoncé  pendant 5 secondes.

6. Codes d'erreur

6.1. Contrôleur XTRi et XTR

-  s'affiche lorsqu'une alarme s'est déclenchée ; un signal sonore retentit. Presser  pour arrêter le signal sonore.
-  S'affiche lorsqu'une erreur s'est produite. Presser  pour afficher l'écran d'erreur afin d'obtenir plus d'informations sur celle-ci.

6.2. Contrôleur SXT

Les codes d'erreur suivants peuvent s'afficher pendant le fonctionnement :

- 0 Erreur de détection de came : Débrancher et rebrancher l'appareil. Si l'erreur persiste, appeler l'assistance technique.
- 1 Erreur de détection de cycle : Débrancher et rebrancher l'appareil. Si l'erreur persiste, appeler l'assistance technique.
- 2 Défaillance de régénération : Effectuer une régénération manuelle. Si l'erreur persiste, appeler l'assistance technique.
- 3 Erreur de mémoire : Appeler l'assistance technique.
- 4 Erreur de sécurité : Débrancher et rebrancher l'appareil. Si l'erreur persiste, appeler l'assistance technique.

6.3. Contrôleur LXT

Les codes d'erreur suivants peuvent s'afficher pendant le fonctionnement :

- 0 Erreur de détection de came : Débrancher et rebrancher l'appareil. Si l'erreur persiste, appeler l'assistance technique.
- 1 Erreur de détection de cycle : Débrancher et rebrancher l'appareil. Si l'erreur persiste, appeler l'assistance technique.
- 2 Défaillance de régénération : Effectuer une régénération manuelle. Si l'erreur persiste, appeler l'assistance technique.
- 4 Erreur de sécurité : Débrancher et rebrancher l'appareil. Si l'erreur persiste, appeler l'assistance technique.

7. Maintenance



Obligation: Le nettoyage et la maintenance doivent se dérouler à des intervalles réguliers afin de garantir le bon fonctionnement du système complet et doivent être documentés dans le carnet de maintenance.



Obligation: La maintenance et l'entretien doivent être assurés par du personnel qualifié uniquement. Tout non-respect de cette consigne est susceptible d'entraîner une annulation de la garantie.

8. Dépannage

Suivre cette procédure pour toute assistance technique :

- A** Collecter les informations nécessaires à une demande d'assistance technique.
→ Identification du produit (voir 2.1. Emplacement de l'étiquette de série, page 14 et Original settings, page 2).
- B** Contacter votre assistance technique locale.
→ L'appeler aussi en cas de goût salé de l'eau, d'eau non adoucie ou en l'absence de consommation de sel.

1. Allgemeines



Anichtig: Jeder Benutzer muss vor der Handhabung der Anlage die Anweisungen in diesem Dokument lesen und verstehen. Die Sicherheitshinweise müssen beachtet werden. Bewahren Sie dieses Dokument zum späteren Nachschlagen auf.

1.1. Dokumentationsumfang

Die Dokumentation beinhaltet notwendige Informationen für die sachgerechte Nutzung des Systems. Sie enthält Benutzerinformationen zur Gewährleistung effizienter Betriebs- und Wartungsverfahren. Dieses Dokument ist nicht für den Installateur bestimmt.

Besuchen Sie zum Download des Installationshandbuchs unsere Webseite: <https://www.pentair.eu/product-finder/product-type/control-valves>.

1.2. Versionsverwaltung

Release	Datum	Autoren	Beschreibung
A	03.06.2022	BRY	Erste Version.
B	16.01.2023	BRY/FIM	Adressänderung.
C	12.08.2024	BRY/FIM	Aktualisierung der Herstelleradresse.
D	05.12.2025	MAG	Aktualisierung der Herstelleradresse.

1.3. Herstellerkennzeichnung, Produkt

Hersteller: Pentair Manufacturing Italy S.R.L.
Via Tiziano 32
20145 Milano (MI)
Italy

Produkt: FLECK 5800 XTRI-XTR-SXT-LXT

1.4. Anwendbare Normen

Dieses Produkt entspricht folgenden Richtlinien:

- 2006/42/EG: Maschinenrichtlinie;
- 2014/35/EU: Niederspannungsrichtlinie;
- 2014/30/EU: Elektromagnetische Verträglichkeit;
- 2011/65/CE: Beschränkung der Verwendung gefährlicher Stoffe in Elektro- und Elektronikgeräten.

Und entspricht den folgenden technischen Normen:

- EN 55014-1;
- EN 55014-2;
- EN 61000-3-2;
- EN 61000-3-3;
- EN 61000-6-1;
- EN 61000-6-2;
- EN 61000-6-3;
- EN 61000-6-4;
- EN 61010-1.

1.5. Haftungsbeschränkung

Pentair Quality System EMEA-Produkte genießen unter bestimmten Voraussetzungen eine Herstellergarantie, die von Pentair-Direktkunden beansprucht werden kann. Benutzer sollten sich für die geltenden Bedingungen und im Falle eines eventuellen Garantieanspruches an den Verkäufer des Produktes wenden. Pentair lehnt jede Haftung für Geräte ab, die vom Benutzer den Pentair-Produkten vor- oder nachgeschaltet angebracht wurden sowie für Verfahren/Produktionsprozesse, die um die Anlage herum und in Verbindung mit dieser installiert sind. Störungen, Ausfälle, direkte oder indirekte Schäden, die durch solche Geräte oder Prozesse entstehen, sind ebenfalls von der Garantie ausgeschlossen. Pentair übernimmt keinerlei Haftung für jegliche Verluste oder Schäden in Bezug auf entgangene Gewinne, Einnahmen, Nutzung, Produktion oder Verträge oder jegliche indirekte, besondere Schäden, Folgeschäden oder sonstige Schäden. Weitere Informationen zu den für dieses Produkt geltenden Allgemeinen Geschäftsbedingungen finden Sie in der Pentair-Preisliste.

2. Sicherheit

2.1. Position des Typenschildes

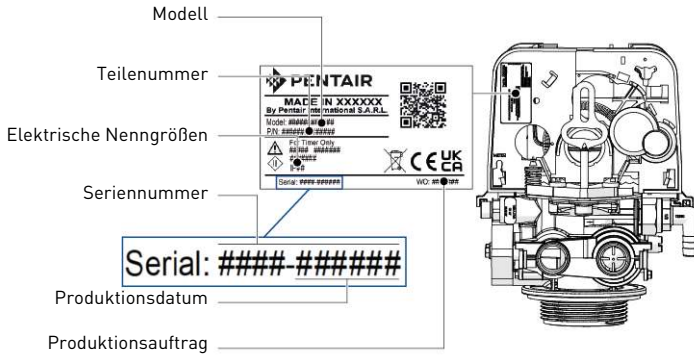

Information: Stellen Sie sicher, dass Typenschild und Sicherheitsschilder am Gerät sauber und vollständig lesbar sind. Wenn erforderlich, ersetzen Sie sie durch neue Schilder an derselben Stelle.

2.2. Gefahren

Sämtliche in diesem Dokument enthaltenen Sicherheits- und Schutzanweisungen müssen beachtet werden, um schwerwiegende Verletzungen oder bleibende Personenschäden sowie Sachschäden oder Umweltschäden zu vermeiden.

Gleichzeitig müssen sämtliche weiteren gesetzlichen Bestimmungen, Unfall- und Umweltschutzmaßnahmen sowie sämtliche anerkannten technischen Bestimmungen hinsichtlich geeigneter und risikofreier Arbeitsverfahren, die im jeweiligen Nutzungsland und -ort des Geräts gelten, beachtet werden.

Bei Nichtbeachten der Sicherheits- und Schutzbestimmungen sowie jeglicher bestehender gesetzlicher und technischer Vorschriften besteht die Gefahr von vorübergehenden Verletzungen oder bleibenden Personenschäden sowie von Sach- und Umweltschäden.

2.2.1. Personal



Achtung: Nur qualifiziertes, ausreichend geschultes und erfahrenes Fachpersonal mit Kenntnis der Bestimmungen, Sicherheits- und Betriebsvorschriften darf die erforderlichen Arbeiten durchführen.

2.2.2. Material

Zur Gewährleistung eines ordnungsgemäßen Betriebs des Systems beachten Sie folgenden Punkt:

- Greifen Sie nicht mit den Fingern in das Gerät (bewegliche Teile und Restspannung).

2.3. Hygiene und Desinfektion

Wenden Sie sich an Ihren lokalen Händler und bitten Sie um die Durchführung einer Desinfektion, wenn das aufbereitete Wasser Geschmacks- oder Geruchsveränderungen aufweist.

Es wird dringend empfohlen, das System mindestens einmal jährlich zu desinfizieren.

3. Beschreibung

3.1. Technische Kenndaten

Druck:Hydrostatischer Druck: 20 bar; In Betrieb: 1,4–8,6 bar
 Maximaler Betriebsdurchfluss (ΔP 1,7 bar):...6,1 m³/h

3.2. Umgebungsbedingungen

- Maximale relative Luftfeuchtigkeit 80 % für Temperaturen bis 31°C, linear abnehmend bis 50 % relative Luftfeuchtigkeit bei 40°C;
- Netzspannungsschwankungen bis ±10 % der Nennspannung;
- Temperatur von 0 °C bis 52 °C;
- nicht direkter Sonneneinstrahlung ausgesetzt;
- an einem trockenen Standort installiert.

3.3. Beschreibung und Position der Bauteile

Alle Steuerungen

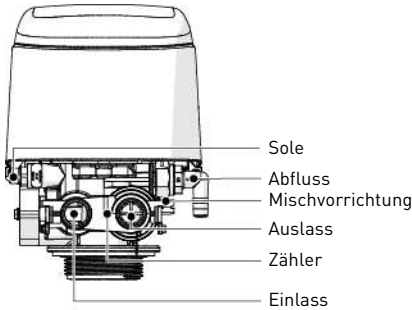

XTRi- und XTR-Steuerungen

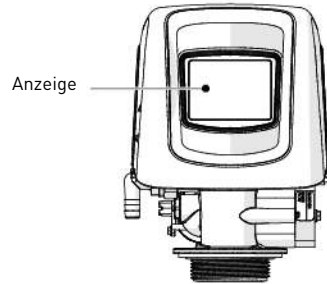

SXT-Steuerung

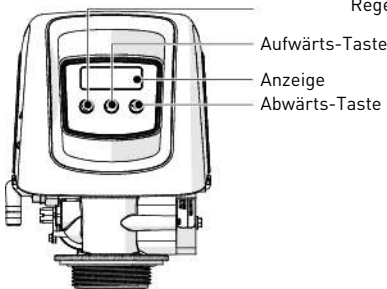

Regenerationstaste

LXT-Steuerung

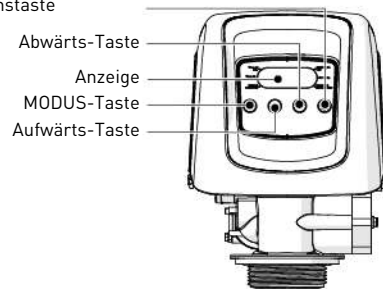

3.4. Bypass

Wenn das System mit einem Bypass ausgestattet ist und ein Problem auftritt, stellen Sie die Ventile so ein, dass die Anlage umgangen wird, wie in der nachstehenden Abbildung dargestellt.

Normalbetrieb

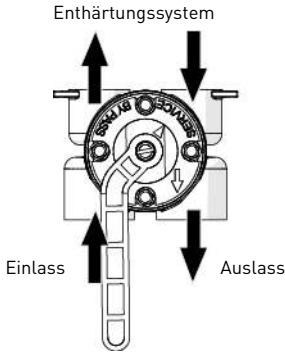

Im Bypass-Modus

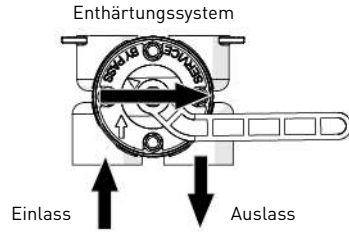

3.5. Installationsanforderungen XTRi-Steuerung

- Es wird eine Verbindung mit einem 2,4-GHz-WLAN benötigt.
- Ein stabiles und ausreichend starkes WLAN-Signal ist unerlässlich.

4. Programmierung

4.1. XTRi- & XTR-Steuerung



Information: Drücken Sie in einem beliebigen Schnellstartfenster auf , um das Fenster auf die Standardeinstellungen zurückzusetzen.

4.1.1. Schnellstart Touchscreen-Steuerung



Information: Wenn der Bildschirm nach dem Einstecken der Anlage leer bleibt, berühren Sie den Bildschirm, um ihn einzuschalten.

Fenster „Format“

Drücken Sie auf die Schaltfläche **Sprache** und stellen Sie mit den Pfeilen die Anzeigesprache des Systems ein: Englisch, Französisch, Deutsch, Italienisch, Spanisch, Niederländisch oder Portugiesisch.

- Drücken Sie auf die Schaltfläche **Einheit**, um die Maßeinheiten des Systems (US oder metrisch) einzustellen;
- drücken Sie auf die Schaltfläche **Härteeinheiten**, um die Härtemaßeinheiten einzustellen (Grains pro Gallone, mg/L oder ppm, deutsche Härtegrade, französische Härtegrade oder englische Härtegrade). Härteeinheiten können nur eingestellt werden, wenn metrische Einheiten ausgewählt sind.

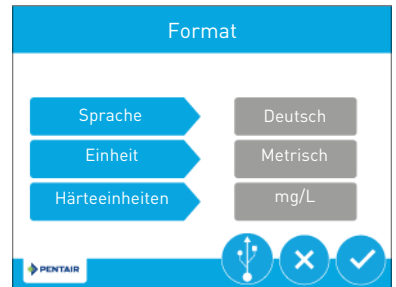

Fenster „Wartungsintervall“

Über das Wartungsintervallfenster können Sie das Intervall einstellen. Die Steuerung zeigt eine Meldung an, dass das System gewartet werden muss (optional). Das Wartungsintervall kann basierend auf einer Anzahl von Monaten (monatbasiert) oder einer Anzahl von Regenerationen (regenerationsbasiert) eingestellt werden.

- Drücken Sie auf die Schaltfläche **Intervall**, um ein monatsbasiertes oder regenerationsbasiertes Wartungsintervall auszuwählen und drücken Sie dann . Drücken Sie entweder auf die Schaltfläche **Monat** oder **Regeneration** (je nach Ihrer vorhergehenden Auswahl) und wählen Sie die Anzahl von Monaten (bis zu 60) oder Regenerationen (bis zu 2000) aus, nach denen der Hausbesitzer eine Wartung durchführen lassen soll;
- drücken Sie , um die Einstellung zu bestätigen und zum Startfenster zu gelangen.

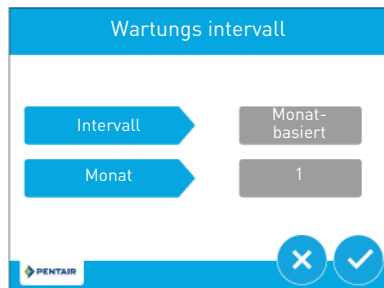

Startfenster

Über die Schaltfläche **Tag und Uhrzeit** in der Ecke oben links können Sie den aktuellen Tag und die Uhrzeit einstellen. In der Ecke oben rechts wird die verbleibende Zeit bzw. Menge bis zur nächsten Regeneration angezeigt. In dem Kreis in der Mitte wird in dem grünen Feld der aktuelle Zyklusschritt angezeigt. Mit den Schaltflächen unten rechts können Sie zu den verschiedenen Fenstern springen. Diese sind von links nach rechts: **Ferien, Wartungskontaktdaten, Diagnose, Einstellungen** und **Regeneration**.

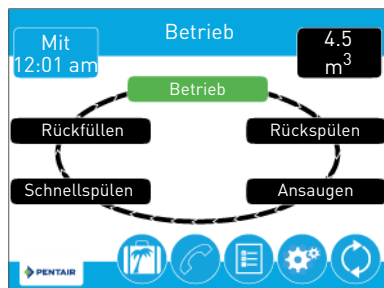

Fenster „Tag und Uhrzeit“

Drücken Sie auf die Schaltflächen **Wochentag, Stunde, Minute** und **AM/PM/HR**, um den richtigen Wochentag und die korrekte Uhrzeit einzustellen. Wenn Sie die Schaltfläche **AM/PM/HR** auf HR stellen, wird die Uhrzeit im 24-Stunden-Format angezeigt. Drücken Sie auf die Schaltflächen **Tag, Monat** und **Jahr**, um das richtige Datum einzustellen. Drücken Sie , wenn Sie fertig sind, um zum Startfenster zurückzukehren. Drücken Sie , um ohne zu speichern zum Startfenster zurückzukehren.



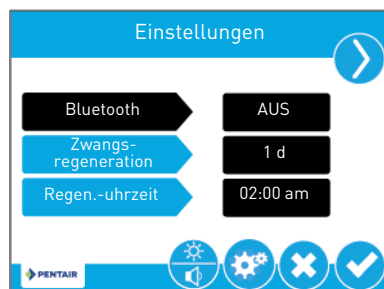

Fenster „Einstellungen“

Drücken Sie , um das Einstellungsfenster aufzurufen. **Bluetooth** schaltet das Bluetooth-Signal ein. Muss ausgeschaltet sein, außer bei der XTRi-Steuerung, um das Bluetooth-Signal während der Programmierung zu öffnen. Schaltet sich automatisch aus, wenn eine WLAN-Verbindung besteht. Drücken Sie **Zwangsregeneration**, um die Anzahl der Tage seit der letzten Regeneration einzustellen, nach denen automatisch eine neue Regeneration gestartet wird, unabhängig davon, ob eine Regeneration programmiert ist oder nicht. Drücken Sie **Regen.-Uhrzeit**, um die Uhrzeit einzustellen, zu der ein automatischer Regenerationszyklus beginnt.





Drücken Sie und , um zwischen den Fenstern hin- und herzuspringen.

Drücken Sie **Härte**, um die Härteeinstellungen anzupassen. Dieser Wert sollte mit der Härte des unbehandelten Zulaufwassers übereinstimmen. Drücken Sie , um Ihre Änderungen zu speichern oder drücken Sie , um zum Startfenster zurückzukehren.

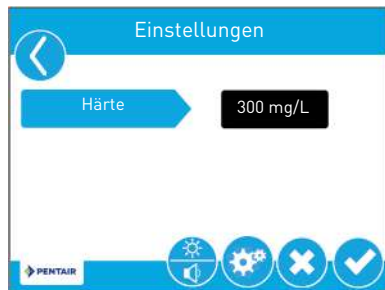
Information: Bei einer Änderung der Härteeinstellungen werden Aufbereitungsmenge und Regenerationsintervall neu berechnet.



4.1.2. Diagnosemodus

Drücken Sie im Startfenster auf , um das Diagnosefenster aufzurufen. Drücken Sie auf die Navigationspfeile oben rechts und links im Fenster, um jeden Diagnoseparameter einzusehen. Drücken Sie , um zum Startfenster zurückzukehren.

4.2. SXT-Steuerung

Information: Die Steuerung muss zur Programmierung angeschlossen sein. Nach 5 Minuten ohne Betätigung einer Taste kehrt die Einheit ohne Speicherung der Änderungen in den Normalbetrieb zurück.

4.2.1. Grundprogrammierung



Information: Die Menüs werden in einer festgelegten und aufsteigenden Reihenfolge angezeigt.

Tag der Zwangsregeneration

Information: Legen Sie die maximale Anzahl an Betriebstagen ohne Regeneration fest.



Regenerationszeit

A Drücken Sie gleichzeitig  und  5 Sekunden lang, um das Menü aufzurufen.

B Wählen Sie die Anzahl der Tage für die Zwangsregeneration mit  und  aus.

C Drücken Sie , um die Einstellung zu bestätigen und zum nächsten Parameter zu gelangen.

Information: Legen Sie die Regenerationszeit fest.

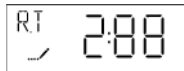

D Stellen Sie die Regenerationszeit mit  und  ein.

E Drücken Sie , um die Einstellung zu bestätigen und zum nächsten Parameter zu gelangen.



Eingangshärte

Information: Bestimmen Sie die Eingangshärte in °dH.

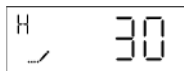

F Stellen Sie die Wasserhärte mit  und  ein.

G Drücken Sie , um die Einstellung zu bestätigen und zum nächsten Parameter zu gelangen.



Reservekapazität

Information: Legen Sie die Reservekapazität in Liter oder Prozent fest.

H Stellen Sie die Reservekapazität mit  und  ein.

I Drücken Sie , um die Einstellung zu bestätigen.

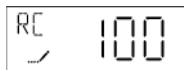

Aktueller Wochentag





Information: Legen Sie den Wochentag für die Regeneration fest (1 für Montag, 2 für Dienstag, 3 für Mittwoch, 4 für Donnerstag, 5 für Freitag, 6 für Samstag und 7 für Sonntag).

J Stellen Sie den Wochentag mit ▲ und ▼ ein.

K Drücken Sie , um die Einstellung zu bestätigen.



4.2.2. Diagnosemodus

Drücken Sie gleichzeitig  und ▲ 5 Sekunden lang, um auf die aufgezeichneten Daten zuzugreifen. Drücken Sie ▲, um zum nächsten Eintrag zu gelangen. Drücken Sie , um den Diagnosemodus zu beenden.

4.3. LXT-Steuerung



Information: Die Steuerung muss zur Programmierung angeschlossen sein.

Nach 5 Minuten ohne Betätigung einer Taste kehrt die Einheit ohne Speicherung der Änderungen in den Normalbetrieb zurück.

4.3.1. Grundprogrammierung



Information: Durch Drücken auf MODUS werden die Menüs angezeigt.

Uhrzeit



Information: Stellen Sie die Uhrzeit ein.

A Drücken Sie MODUS, bis die Anzeigeposition auf das Uhrzeitsymbol zeigt.

B Halten Sie ▼ oder ▲ gedrückt, bis das Programmiersymbol erscheint.

C Stellen Sie die Uhrzeit mit ▼ oder ▲ ein.

D Drücken Sie , um die Einstellung zu bestätigen und in den Betriebsmodus zurückzukehren.



Regenerationszeit



Information: Legen Sie die Regenerationszeit fest.

A Drücken Sie MODUS, bis die Anzeigeposition auf das Symbol für die Regenerationszeit zeigt.

B Halten Sie ▼ oder ▲ gedrückt, bis das Programmiersymbol erscheint.

C Stellen Sie die Uhrzeit mit ▼ oder ▲ ein.

D Drücken Sie MODUS, um zum nächsten Parameter zu gelangen oder drücken und halten Sie , um die Einstellung zu bestätigen und in den Betriebsmodus zurückzukehren.

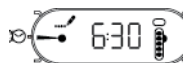

Wasserhärte oder Anzahl der Tage zwischen zwei Regenerationen



Information: Legen Sie die Wasserhärte in mgl (mengengesteuert) oder die Anzahl an Tagen zwischen zwei Regenerationen (zeitgesteuert) fest.

A Drücken Sie MODUS, bis die Anzeigeposition auf das Symbol für die Wasserhärte oder auf das Symbol für die Tage zwischen zwei Regenerationen zeigt.



B Halten Sie ▼ oder ▲ gedrückt, bis das Programmiersymbol erscheint.

C Stellen Sie die Wasserhärte oder Anzahl der Tage zwischen zwei Regenerationen mit ▼ oder ▲ ein.

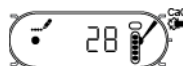
D Drücken Sie MODUS, um zum nächsten Parameter zu gelangen oder drücken und halten Sie , um die Einstellung zu bestätigen und in den Betriebsmodus zurückzukehren.



4.3.2. Diagnosemodus

Drücken Sie gleichzeitig 5 Sekunden lang MODUS und , um auf die aufgezeichneten Daten zuzugreifen. Drücken Sie zur Anzeige der Daten . Drücken Sie zwei Mal MODUS, um zur nächsten Fehlerdiagnose zu springen. Drücken Sie , um den Diagnosemodus zu beenden.

5. Betrieb

5.1. XTRi- & XTR-Steuerung



5.1.1. Empfehlungen

- Verwenden Sie ausschließlich Regenerationssalze für die Wasserenthärtung gemäß EN973;
- für einen optimalen Systembetrieb wird die Verwendung reiner Salze ohne Verunreinigungen empfohlen (zum Beispiel Salz-Granulat);
- verwenden Sie kein Streu-, Block- oder Steinsalz;
- während des Desinfektionsvorgangs (sowohl bei Flüssig- als auch bei Elektrochlorung) werden Chlorelemente freigesetzt, welche die Lebensdauer der Ionenaustauschharze verkürzen können. Beachten Sie die technischen Hinweise für handelsübliche Harze, um die erforderlichen Systemprüfungen durchzuführen.

5.1.2. Sofortige manuelle Regeneration

Drücken Sie , um zum Regenerationsfenster zu gelangen.

Drücken Sie **Sofort**, um sofort eine Regeneration zu starten, oder drücken Sie **Am Programm. Regen. Uhrzeit**, damit die Regeneration zur eingestellten Regenerationsuhrzeit beginnt. Durch erneutes Drücken auf **Am Programm. Regen. Uhrzeit** wird die manuelle Regeneration abgebrochen.

Drücken Sie während der Regeneration auf , um sofort zum nächsten Zyklusschritt zu springen. Sobald die Regeneration läuft, werden die Menge oder Zeit unter  angezeigt.

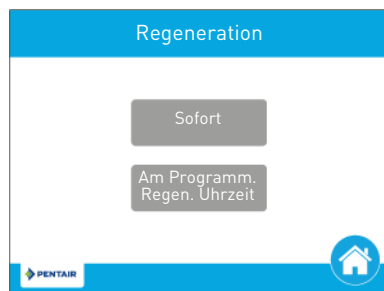

5.2. Koppeln des vernetzten Ventils FLECK 5800 XTRi mit WLAN-Geräten

Das vernetzte Ventil FLECK 5800 XTRi kann mit einem Smartphone oder Tablet gekoppelt werden.

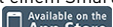
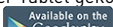
Neue Nutzer können die App Pentair Home im  oder bei  herunterladen und installieren.

5.3. SXT-Steuerung

5.3.1. Empfehlungen

- Verwenden Sie ausschließlich Regenerationssalze für die Wasserenthärtung gemäß EN973;
- für einen optimalen Systembetrieb wird die Verwendung reiner Salze ohne Verunreinigungen empfohlen (zum Beispiel Salz-Granulat);
- verwenden Sie kein Streu-, Block- oder Steinsalz;
- während des Desinfektionsvorgangs (sowohl bei Flüssig- als auch bei Elektrochlorung) werden Chlorelemente freigesetzt, welche die Lebensdauer der Ionenaustauschharze verkürzen können. Beachten Sie die technischen Hinweise für handelsübliche Harze, um die erforderlichen Systemprüfungen durchzuführen.

5.3.2. Sofortige manuelle Regeneration

A Drücken Sie  5 Sekunden lang.

5.4. LXT-Steuerung

5.4.1. Empfehlungen



- Verwenden Sie ausschließlich Regenerationssalze für die Wasserenthärtung gemäß EN973;
- für einen optimalen Systembetrieb wird die Verwendung reiner Salze ohne Verunreinigungen empfohlen (zum Beispiel Salz-Granulat);
- verwenden Sie kein Streu-, Block- oder Steinsalz;
- während des Desinfektionsvorgangs (sowohl bei Flüssig- als auch bei Elektrochlorung) werden Chlorelemente freigesetzt, welche die Lebensdauer der Ionenaustauschharze verkürzen können. Beachten Sie die technischen Hinweise für handelsübliche Harze, um die erforderlichen Systemprüfungen durchzuführen.

5.4.2. Sofortige manuelle Regeneration

A Drücken Sie  5 Sekunden lang.

6. Fehlercodes

6.1. XTRi- & XTR-Steuerung

 Wird angezeigt, wenn ein Alarm aufgetreten ist; begleitet von einem akustischen Alarmsignal. Drücken Sie , um das akustische Alarmsignal auszuschalten.

 Wird angezeigt, wenn ein Fehler aufgetreten ist. Drücken Sie , um das Fehlerfenster mit detaillierten Fehlerinformationen aufzurufen.

6.2. SXT-Steuerung

Während des Betriebs können folgende Fehlercodes angezeigt werden:

---0	Fehler Nockenscheibensignal:	Stecken Sie die Anlage aus und wieder ein. Wenn der Fehler weiter besteht, wenden Sie sich an den technischen Support.
---1	Fehler Zyklussignal:	Stecken Sie die Anlage aus und wieder ein. Wenn der Fehler weiter besteht, wenden Sie sich an den technischen Support.
---2	Regeneration fehlgeschlagen:	Führen Sie eine manuelle Regeneration durch. Wenn der Fehler weiter besteht, wenden Sie sich an den technischen Support.
---3	Speicherfehler:	Wenden Sie sich an den technischen Support.
---4	Fail-Safe-Fehler:	Stecken Sie die Anlage aus und wieder ein. Wenn der Fehler weiter besteht, wenden Sie sich an den technischen Support.

6.3. LXT-Steuerung

Während des Betriebs können folgende Fehlercodes angezeigt werden:

---0	Fehler Nockenscheibensignal:	Stecken Sie die Anlage aus und wieder ein. Wenn der Fehler weiter besteht, wenden Sie sich an den technischen Support.
---1	Fehler Zyklussignal:	Stecken Sie die Anlage aus und wieder ein. Wenn der Fehler weiter besteht, wenden Sie sich an den technischen Support.
---2	Regeneration fehlgeschlagen:	Führen Sie eine manuelle Regeneration durch. Wenn der Fehler weiter besteht, wenden Sie sich an den technischen Support.
---4	Fail-Safe-Fehler:	Stecken Sie die Anlage aus und wieder ein. Wenn der Fehler weiter besteht, wenden Sie sich an den technischen Support.

7. Wartung



Verpflichtung: Um ein einwandfreies Funktionieren des gesamten Systems zu gewährleisten, müssen Reinigung und Wartung in regelmäßigen Intervallen erfolgen und in den Wartungsaufzeichnungen dokumentiert werden.



Verpflichtung: Instandhaltungs- und Wartungsarbeiten dürfen nur von qualifiziertem Personal durchgeführt werden. Andernfalls kann die Garantie erlöschen.

8. Troubleshooting

Bitte befolgen Sie für sämtliche Kundendienstanfragen diese Vorgehensweise:

A Tragen Sie die für eine Anfrage um technische Unterstützung erforderlichen Informationen zusammen.

→ Produktbezeichnung (siehe 2.1. Position des Typenschilds, page 23 und Original settings, page 2).

B Wenden Sie sich an Ihren lokalen Technischen Support.

→ Kontaktieren Sie diesen ebenfalls, wenn das Wasser einen salzigen Geschmack hat, es nicht enthärtet wird oder kein Salz verbraucht wird.

1. Cuestiones generales



Atención: Antes de manejar el sistema, el usuario deberá leer y comprender las instrucciones incluidas en este documento. Deben respetarse las instrucciones de seguridad. Conserve este documento para futuras consultas.

1.1. Alcance de la documentación

La documentación proporciona la información necesaria para el uso correcto del sistema. Informa al usuario para garantizar una ejecución eficaz de los procesos de funcionamiento o mantenimiento. Este documento no va destinado al instalador. Visite nuestro sitio web <https://www.pentair.eu/product-finder/product-type/control-valves> para descargar el manual del instalador.

1.2. Gestión de versiones

Versión	Fecha	Autores	Descripción
A	03.06.2022	BRY	Primera edición.
B	16.01.2023	BRY/FIM	Cambio de dirección.
C	12.08.2024	BRY/FIM	Actualización de la dirección del fabricante.
D	05.12.2025	MAG	Actualización de la dirección del fabricante.

1.3. Identificador de fabricante, producto

Fabricante: Pentair Manufacturing Italy S.R.L.
Via Tiziano 32
20145 Milano (MI)
Italy

Producto: FLECK 5800 XTRI-XTR-SXT-LXT

1.4. Normas aplicables

Este producto cumple las directrices siguientes:

- 2006/42/CE: Directiva en materia de maquinaria;
- 2014/35/UE: Directiva en materia de baja tensión;
- 2014/30/UE: Compatibilidad electromagnética;
- 2011/65/CE: Restricción del uso de ciertas sustancias peligrosas en equipos eléctricos y electrónicos (RoHS).

Y cumple las normas técnicas siguientes:

- EN 55014-1;
- EN 55014-2;
- EN 61000-3-2;
- EN 61000-3-3;
- EN 61000-6-1;
- EN 61000-6-2;
- EN 61000-6-3;
- EN 61000-6-4;
- EN 61010-1.

1.5. Límite de responsabilidad

Los productos Pentair Quality System EMEA están cubiertos en determinadas condiciones por una garantía del fabricante que puede ser reclamada por los clientes directos de Pentair. Los usuarios deberán ponerse en contacto con el distribuidor de este producto para conocer las condiciones aplicables y en caso de una potencial reclamación dentro de la garantía. Pentair declina toda responsabilidad en caso de equipos instalados por el usuario en secciones anteriores o posteriores al punto de instalación de los productos Pentair, así como en caso de procesos/procesos de producción instalados y conectados en torno a la instalación o relacionados de algún modo con ella. Las perturbaciones, los fallos o los daños directos o indirectos provocados por dichos equipos o procesos también quedan excluidos de la garantía. Asimismo, Pentair declina toda responsabilidad por cualquier daño o pérdida de beneficios, ingresos, uso, producción o contratos o por cualquier pérdida o daño indirecto, especial o emergente que pudiera tener lugar. Consulte la tarifa de precios de Pentair para obtener información adicional sobre los términos y condiciones aplicables a este producto.

2. Seguridad

2.1. Ubicación de la etiqueta serie

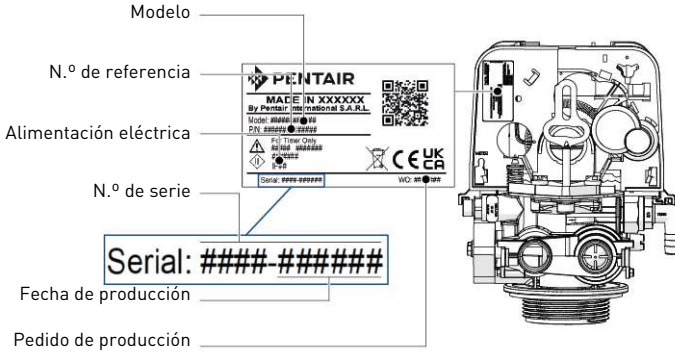

Información: Asegúrese de que las etiquetas serie y de seguridad del dispositivo sean totalmente legibles y estén limpias. En caso necesario, sustitúyalas por etiquetas nuevas y colóquelas en los mismos lugares.

2.2. Peligros

Deberán respetarse todas las instrucciones de seguridad y protección contenidas en este documento a fin de evitar lesiones temporales o permanentes, daños materiales o contaminación medioambiental.

Al mismo tiempo, deberán respetarse todas las normativas legales y medidas de protección medioambiental y de prevención de accidentes, así como cualquier normativa técnica reconocida relativa a los métodos de trabajo adecuados y libres de riesgos aplicables en el país y en el lugar de uso del dispositivo.

El incumplimiento de cualquier regla de seguridad y protección, además de cualquier normativa técnica y legal en vigor, conllevará riesgos de sufrir lesiones temporales o permanentes, daños materiales y contaminación medioambiental.

2.2.1. Personal



Atención: Solo personal cualificado y profesional, apoyándose en su formación, experiencia y especialización, además de sus conocimientos de la normativa, las normas de seguridad y las operaciones realizadas, cuenta con la autorización pertinente para llevar a cabo las tareas necesarias.

2.2.2. Material

Para garantizar un correcto funcionamiento del sistema, respete el punto siguiente:

- No introduzca los dedos en el sistema (componentes móviles y tensión residual).

2.3. Higiene y saneamiento

Contacte con su distribuidor local y solicite un tratamiento de desinfección si el agua tratada presenta un sabor o un olor desagradables.

Se recomienda encarecidamente desinfectar el sistema al menos una vez al año.

3. Descripción

3.1. Especificaciones técnicas

Presión: Hidrostática: 20 bares; De trabajo: 1,4 - 8,6 bares

Caudal de servicio máximo (ΔP 1,7 bares): 6,1 m³/h

3.2. Condiciones ambientales

- Humedad relativa máxima de un 80 % para temperaturas de hasta 31 °C, reduciéndose linealmente hasta un 50 % de humedad relativa a 40 °C.
- Fluctuaciones de tensión en la alimentación principal de hasta el ±10 % de la tensión nominal.
- Temperatura desde 0 °C hasta 52 °C;
- Sin exposición directa al sol.
- Instalación en un lugar seco.

3.3. Descripción y ubicación de los componentes

Todos los programadores

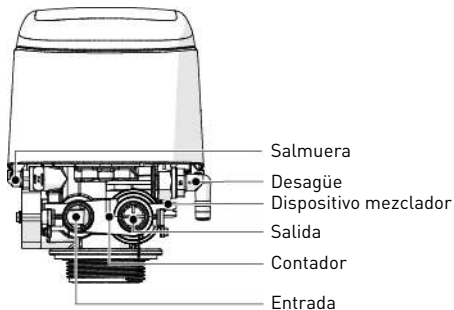

Programadores XTRi y XTR

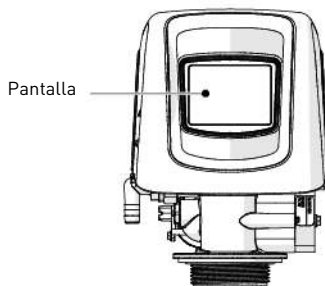

Programador SXT

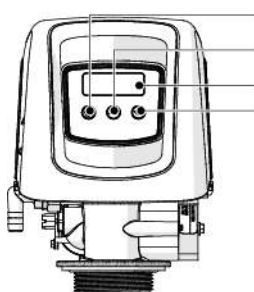

Programador LXT

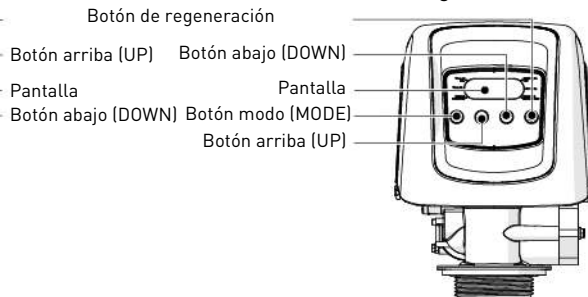

ES

3.4. Funcionamiento con bypass

Si el sistema está equipado con un bypass y ocurre un problema, gire las válvulas para derivar el sistema, tal y como se indica en la imagen siguiente.

Funcionamiento normal

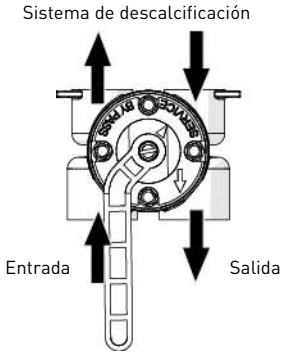

Con bypass

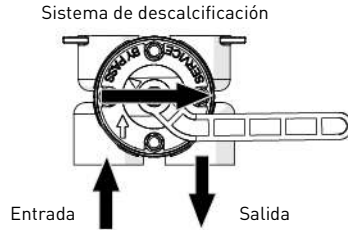

3.5. Requisitos de instalación del programador XTRi

- Se necesita una conexión WiFi de 2,4 GHz.
- Es fundamental contar con una señal WiFi estable y que resulte suficiente.

4. Programación

4.1. Programador XTRi y XTR



Información: Pulse en cualquier pantalla de Inicio rápido para restablecer la pantalla a su configuración predeterminada.

4.1.1. Inicio rápido del programador de la pantalla táctil



Información: Si la pantalla está apagada tras conectar la unidad, toque la pantalla para encenderla.

Pantalla de programación

Pulse el botón **idioma** y utilice las flechas para ajustar el idioma de visualización del sistema: inglés, francés, alemán, italiano, español, neerlandés o portugués.

- Pulse el botón **unid. de medida** para ajustar las unidades de medida del sistema (estadounidenses o métricas).
- Pulse el botón **unid. de dureza** para ajustar las unidades de medida de dureza del sistema (granos por galón, mg/l o ppm, grados alemanes, grados franceses o grados ingleses). Las unidades de dureza solo se pueden ajustar si se han seleccionado unidades métricas.

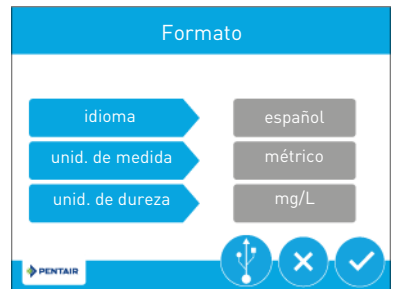

Pantalla de intervalo entre servicios

Use la pantalla de intervalo entre servicios para establecer el intervalo. El programador mostrará un mensaje que indica que el sistema necesita un servicio (opcional). El intervalo entre servicios se puede basar en un número determinado de meses (basado en mes) o en un número de regeneraciones (por regeneraciones).

- Pulse el botón **intervalo** para seleccionar un intervalo entre servicios por meses o por regeneraciones y a continuación pulse . Pulse el botón **mes** o **regeneración**. [en función de su selección previa] y seleccione el número de meses (hasta 60) o de regeneraciones (hasta 2000) que deberán pasar hasta que el propietario de la vivienda tenga que llamar al servicio de mantenimiento.
- Pulse para validar la selección y pasar a la pantalla de inicio.

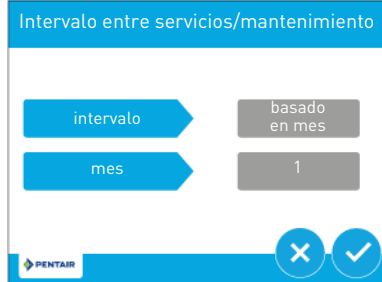

Pantalla de inicio

En la esquina superior izquierda, el botón **día y hora** permite actualizar el día y la hora actuales. La esquina superior derecha indica el tiempo o volumen que queda hasta la siguiente regeneración. En el círculo intermedio, la casilla verde indica el paso actual del ciclo. Los botones situados abajo a la derecha permiten navegar por las diferentes pantallas. De izquierda a derecha tenemos: **vacaciones, mantenimiento, diagnóstico, configuración y regeneración**.

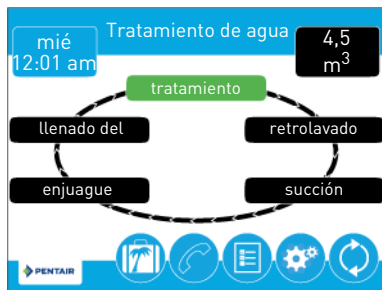

Pantalla de día y hora

Pulse los botones **día de la semana, hora, minuto, y AM/PM/HR** para ajustar los valores a día de la semana y la hora correctos. Si ajusta el valor del botón **AM/PM/HR** a HR la visualización se cambiará al formato de 24 horas. Pulse los botones **Día, Mes y Año** para establecer los valores en la fecha correcta. Pulse cuando termine para volver a la pantalla de inicio. Pulse para volver a la pantalla de inicio sin guardar los cambios.



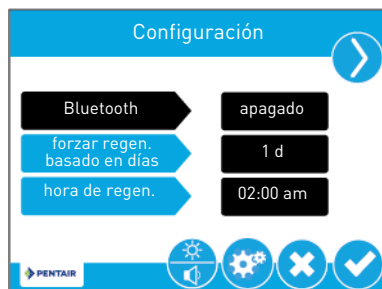

Pantalla de configuración

Pulse para acceder a la pantalla de configuración. **Bluetooth** activa (ON) la señal Bluetooth. Debe estar apagada (OFF), salvo para el programador XTRI, para habilitar la señal Bluetooth durante la programación. Se apagará automáticamente cuando se conecte el WiFi. Pulse **forzar regen. basado en días** para ajustar el número de días desde la última regeneración tras los que se realizará automáticamente una nueva regeneración tanto si está programada como si no. Pulse **hora de regen.** para ajustar la hora del día en la que comenzará un ciclo de regeneración automática.



Pulse y para cambiar de pantalla.



Pulse **dureza** para ajustar la configuración de dureza. Este valor tiene que corresponder a la dureza del suministro de agua sin tratar entrante. Pulse  para guardar los cambios o  para volver a la pantalla de inicio.



Información: Si se cambia el ajuste de dureza se recalcula el volumen de tratamiento y el intervalo de regeneración.



4.1.2. Modo de diagnóstico

Pulse  en las pantallas de inicio para ver la pantalla de diagnóstico. Pulse en las flechas de navegación de la pantalla situadas en la parte superior derecha e izquierda para ver cada parámetro de diagnóstico. Pulse  para volver a la pantalla de inicio.

4.2. Programador SXT



Información: El programador debe estar enchufado para poder programarse.

Al cabo de 5 minutos desde la última pulsación de un botón, la unidad regresa a un funcionamiento normal.

4.2.1. Programación básica





Información: Los menús se muestran en un orden incremental definido.



Día de forzado



Información: Determine el número máximo de días de funcionamiento sin regeneración.

Hora de regeneración



A Pulse  y  a la vez durante 5 segundos para entrar en la secuencia de menús.

B Seleccione el número de días de forzado con  y .

C Pulse  para validar la selección y avanzar al parámetro siguiente.



Información: Determine la hora de regeneración.

D Ajuste la hora de regeneración con  y .

E Pulse  para validar la selección y avanzar al parámetro siguiente.



Dureza del agua de alimentación



Información: Determine la dureza del agua de alimentación en °tH.

F Ajuste la dureza del agua con  y .

G Pulse  para validar la selección y avanzar al parámetro siguiente.

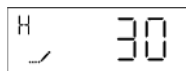
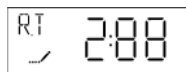

Capacidad de reserva



Información: Determine la capacidad de reserva en litros o en porcentaje.

H Ajuste la capacidad de reserva con  y .

I Pulse  para validar la selección.

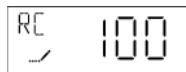

Día actual de la semana



Información: Determine el día de regeneración (1 para el lunes, 2 para el martes, 3 para el miércoles, 4 para el jueves, 5 para el viernes, 6 para el sábado y 7 para el domingo).

J Ajuste el día de la semana con ▲ y ▼.

K Pulse para validar la selección.



4.2.2. Modo de diagnóstico

Para acceder a la información grabada, pulse y ▲ a la vez durante 5 segundos. Pulse ▲ para ver los datos siguientes. Pulse para salir del modo de diagnóstico.

4.3. Programador LXT



Información: El programador debe estar enchufado para poder programarse. Al cabo de 5 minutos desde la última pulsación de un botón, la unidad regresa a un funcionamiento normal.

4.3.1. Programación básica



Información: Para que aparezcan los menús hay que pulsar MODO.

Hora del día



Información: Defina la hora del día.

A Pulse MODO hasta que la posición de la pantalla apunte al icono Hora del día.

B Pulse y mantenga pulsado ▼ o ▲ hasta que aparezca el icono Programación.

C Configure la hora con ▼ o ▲.

D Pulse para validar la selección y volver al modo de servicio.



Hora de regeneración



Información: Determine la hora de regeneración.

A Pulse MODO hasta que la posición de la pantalla apunte al icono Hora de regeneración.

B Pulse y mantenga pulsado ▼ o ▲ hasta que aparezca el icono Programación.

C Configure la hora con ▼ o ▲.

D Pulse MODO para pasar al parámetro siguiente o pulse para validar la selección y volver al modo de servicio.



Dureza del agua o número de días entre regeneraciones



Información: Defina la dureza del agua en mgl (medidos) o el número de días entre una regeneración y otra (cronométrico).

A Pulse MODO hasta que la posición de la pantalla apunte al icono Dureza o Días entre regeneraciones.

B Pulse y mantenga pulsado ▼ o ▲ hasta que aparezca el icono Programación.

C Defina la dureza del agua o el número de días entre regeneraciones con ▼ o ▲.

D Pulse MODO para pasar al parámetro siguiente o pulse para validar la selección y volver al modo de servicio.



4.3.2. Modo de diagnóstico

Para acceder a la información grabada, pulse MODO y ▲ a la vez durante 5 segundos. Pulse ▲ para ver los datos. Pulse MODO dos veces para ver el diagnóstico siguiente. Pulse ↻ para salir del modo de diagnóstico.

5. Funcionamiento

5.1. Programador XTRi y XTR

5.1.1. Recomendaciones

- Utilice únicamente sales de regeneración diseñadas específicamente para la descalcificación del agua según EN973.
- Para un funcionamiento óptimo del sistema, se recomienda el uso de sal limpia y libre de impurezas (por ejemplo, sal en pellets).
- No use sal para hielo y nieve ni sal en bloques ni rocas.
- El proceso de esterilización (tanto con líquido como con producción electrónica de cloro) introduce compuestos clorados que pueden reducir la vida útil de las resinas intercambiadoras de iones. Consulte las guías técnicas para conocer las resinas de uso común, para realizar las comprobaciones necesarias en el sistema.

5.1.2. Regeneración manual inmediata

Pulse ⏸ para pasar a la pantalla de regeneración.

Pulse **inmediata.** para comenzar una regeneración inmediatamente o pulse **retrase a hora programada** para detener la regeneración hasta la hora de regeneración programada. Si pulsa de nuevo **retrase a hora programada** se cancelará la regeneración manual.

Durante la regeneración, pulse ▶ para pasar inmediatamente al siguiente paso de ciclo. Una vez que esté en regeneración, aparecerá el volumen o el tiempo bajo ▶.



5.2. Emparejar la válvula conectada FLECK 5800 XTRi con los dispositivos WiFi

La válvula conectada FLECK 5800 XTRi se puede emparejar con un smartphone o tablet.

Los usuarios nuevos pueden descargar e instalar la aplicación Pentair Home desde



5.3. Programador SXT

5.3.1. Recomendaciones

- Utilice únicamente sales de regeneración diseñadas específicamente para la descalcificación del agua según EN973.
- Para un funcionamiento óptimo del sistema, se recomienda el uso de sal limpia y libre de impurezas (por ejemplo, sal en pellets).
- No use sal para hielo y nieve ni sal en bloques ni rocas.
- El proceso de esterilización (tanto con líquido como con producción electrónica de cloro) introduce compuestos clorados que pueden reducir la vida útil de las resinas intercambiadoras de iones. Consulte las guías técnicas para conocer las resinas de uso común, para realizar las comprobaciones necesarias en el sistema.

5.3.2. Regeneración manual inmediata

A Pulse y mantenga pulsado ↻ durante 5 segundos.

5.4. Programador LXT

5.4.1. Recomendaciones





- Utilice únicamente sales de regeneración diseñadas específicamente para la descalcificación del agua según EN973.
- Para un funcionamiento óptimo del sistema, se recomienda el uso de sal limpia y libre de impurezas (por ejemplo, sal en pellets).
- No use sal para hielo y nieve ni sal en bloques ni rocas.
- El proceso de esterilización (tanto con líquido como con producción electrónica de cloro) introduce compuestos clorados que pueden reducir la vida útil de las resinas intercambiadoras de iones. Consulte las guías técnicas para conocer las resinas de uso común, para realizar las comprobaciones necesarias en el sistema.

5.4.2. Regeneración manual inmediata

- A** Pulse y mantenga pulsado  durante 5 segundos.

6. Códigos de error

6.1. Programador XTRI y XTR

-  Aparece cuando se produce una alarma; va acompañado de una alarma sonora. Pulse  para silenciar la alarma sonora.
-  Aparece cuando se produce un error. Pulse  para visualizar la pantalla de error y ver más detalles sobre el error.

6.2. Programador SXT

Pueden aparecer los mensajes de error siguientes durante el funcionamiento:

---0	Error del sensor de levas:	Desconecte la unidad y vuelva a conectarla. Si el error persiste, llame al servicio técnico.
---1	Error de sentido de ciclo:	Desconecte la unidad y vuelva a conectarla. Si el error persiste, llame al servicio técnico.
---2	Error de regeneración:	Realice una regeneración manual. Si el error persiste, llame al servicio técnico.
---3	Error de memoria:	Llame al servicio técnico.
---4	Error del mecanismo de seguridad:	Desconecte la unidad y vuelva a conectarla. Si el error persiste, llame al servicio técnico.

6.3. Programador LXT

Pueden aparecer los mensajes de error siguientes durante el funcionamiento:

---0	Error del sensor de levas:	Desconecte la unidad y vuelva a conectarla. Si el error persiste, llame al servicio técnico.
---1	Error de sentido de ciclo:	Desconecte la unidad y vuelva a conectarla. Si el error persiste, llame al servicio técnico.
--- 2	Error de regeneración:	Realice una regeneración manual. Si el error persiste, llame al servicio técnico.
---4	Error del mecanismo de seguridad:	Desconecte la unidad y vuelva a conectarla. Si el error persiste, llame al servicio técnico.

7. Mantenimiento



Obligatorio: La limpieza y el mantenimiento tendrán lugar a intervalos regulares para garantizar el correcto funcionamiento del sistema al completo y se documentará en el libro de registro de mantenimiento.



Obligatorio: Las operaciones de mantenimiento y servicio/repación las ha de efectuar únicamente personal cualificado. Si no se cumple esta premisa la garantía puede quedar invalidada.

8. Solución de problemas

Siga este procedimiento para solicitar asistencia técnica:

- A** Recopile la información necesaria para una solicitud de asistencia técnica.

→ Identificación del producto (véase 2.1. Ubicación de la etiqueta serie, page 32 y Original settings, page 2).

- B** Póngase en contacto con su servicio técnico local.

→ También deberá llamarte si el agua tiene un sabor salado, si el agua no se ha descalcificado o si no se produce consumo de sal.

1. Generalità



Attenzione: Prima di manipolare il sistema, l'utente deve leggere e comprendere le istruzioni riportate in questo documento. Rispettare le prescrizioni di sicurezza. Conservare il presente documento per futura consultazione.

1.1. Finalità della documentazione

La documentazione fornisce le informazioni necessarie all'utilizzo corretto del sistema e informa l'utente sulle procedure d'uso e manutenzione. Questo documento non è destinato agli installatori.

Visitare il nostro sito web <https://www.pentair.eu/product-finder/product-type/control-valves> per scaricare il manuale d'installazione.

1.2. Gestione delle versioni

Versione	Data	Autori	Descrizione
A	03.06.2022	BRY	Prima edizione.
B	16.01.2023	BRY/FIM	Modifica dell'indirizzo.
C	12.08.2024	BRY/FIM	Aggiornamento dell'indirizzo del produttore.
D	05.12.2025	MAG	Aggiornamento dell'indirizzo del produttore.

1.3. Identificativo costruttore, prodotto

Costruttore: Pentair Manufacturing Italy S.R.L.
Via Tiziano 32
20145 Milano (MI)
Italy

Prodotto: FLECK 5800 XTRi-XTR-SXT-LXT

1.4. Norme applicabili

Questo prodotto è conforme ai regolamenti che seguono:

- 2006/42/CE: Direttiva macchine;
- 2014/35/UE: Direttiva bassa tensione;
- 2014/30/UE: Direttiva sulla compatibilità elettromagnetica;
- 2011/65/CE: Restrizione dell'uso di determinate sostanze pericolose nelle apparecchiature elettriche ed elettroniche (RoHS).

E risponde ai seguenti standard tecnici:

- EN 55014-1;
- EN 55014-2;
- EN 61000-3-2;
- EN 61000-3-3;
- EN 61000-6-1;
- EN 61000-6-2;
- EN 61000-6-3;
- EN 61000-6-4;
- EN 61010-1.

1.5. Limitazione di responsabilità

I prodotti Pentair Quality System EMEA sono corredati da una garanzia costruttore che, in determinate condizioni, può essere fatta valere dai clienti diretti di Pentair. Per le condizioni applicabili e in caso di reclamo in garanzia, gli utenti devono contattare il fornitore di questo prodotto. Pentair non si assume responsabilità per le apparecchiature installate dall'utente a monte o a valle dei prodotti Pentair né per i processi/processi di produzione circostanti l'installazione o a questa legati. Dalla garanzia sono esclusi anche malfunzionamenti, guasti e danni diretti o indiretti provocati da tali apparecchiature o processi. Pentair non si assume alcuna responsabilità per perdite di profitti, ricavi, uso, produzione, contratti o di qualunque altro tipo né per danni indiretti, speciali o consequenziali di qualsivoglia genere. Per ulteriori informazioni sui termini e le condizioni applicabili a questo prodotto, fare riferimento al Listino prezzi Pentair.

2. Sicurezza

2.1. Posizione etichetta di identificazione

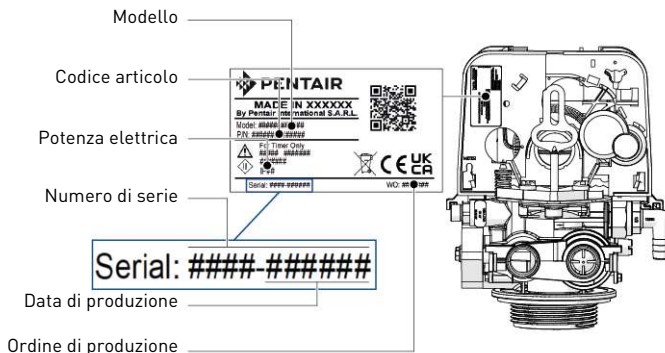

Informazione: Verificare che le etichette di identificazione e di sicurezza sul dispositivo siano perfettamente pulite e leggibili. Se necessario, sostituirle con etichette nuove applicandole nelle stesse posizioni.

2.2. Pericoli

Rispettare tutte le istruzioni di sicurezza e le misure di protezione contenute in questo documento, in modo da evitare lesioni gravi o permanenti, danni alle cose o inquinamento ambientale.

Agire nel rispetto dei regolamenti di legge, delle misure di prevenzione degli incidenti e di protezione ambientale e dei regolamenti tecnici riconosciuti relativi ai metodi di lavoro sicuri applicabili nel paese e nel luogo di utilizzo del dispositivo.

La mancata osservanza delle regole di sicurezza, delle misure di protezione o dei regolamenti tecnici e di legge esistenti comporta un rischio di lesioni temporanee o permanenti, danni alle cose o inquinamento ambientale.

2.2.1. Personale



Attenzione: Gli interventi necessari devono essere effettuati solo da professionisti qualificati, che sono a conoscenza dei regolamenti, delle regole di sicurezza e delle operazioni da effettuare, nonché in possesso dei requisiti necessari in termini di formazione, esperienza e istruzione.

2.2.2. Materiale

Per assicurare il corretto funzionamento del sistema, rispettare la seguente indicazione:

- Non introdurre le dita all'interno del prodotto (parti in movimento e tensioni residue).

2.3. Igiene e sterilizzazione

Se l'acqua trattata ha un sapore o un odore inusuale, rivolgersi al fornitore di zona e richiedere un trattamento di sterilizzazione.

Si consiglia vivamente di disinfettare il sistema almeno una volta all'anno.

3. Descrizione

3.1. Specifiche tecniche

Pressione:idrostatica: 20 bar; operativa: 1,4 - 8,6 bar

Portata di servizio massima (ΔP 1,7 bar):6,1 m³/h

3.2. Condizioni ambientali

- Umidità relativa massima 80% per temperature fino a 31 °C decrescenti in modo lineare al 50% di umidità relativa a 40 °C;
- fluttuazioni della tensione di alimentazione fino a $\pm 10\%$ della tensione nominale;
- temperatura da 0 °C a 52 °C;
- protezione dalla luce diretta del sole;
- installazione in luogo asciutto.

3.3. Descrizione e posizione dei componenti

Tutti i controller

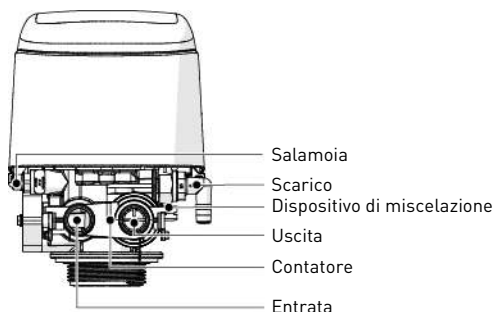

Controller XTRi & XTR

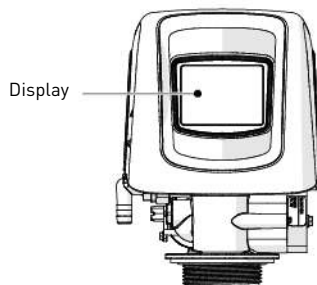

Controller SXT

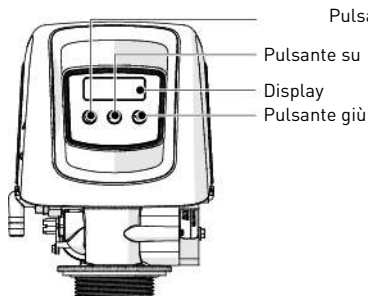

Pulsante di rigenerazione

Controller LXT

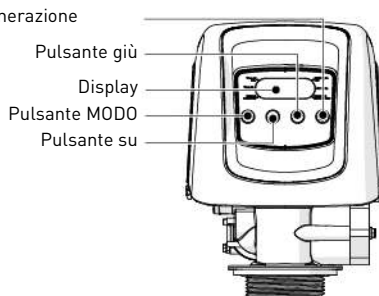

3.4. By-pass

Se il sistema è dotato di un bypass e si verifica un problema, agire sulle valvole per bypassare il sistema come illustrato nella figura che segue.

Funzionamento normale

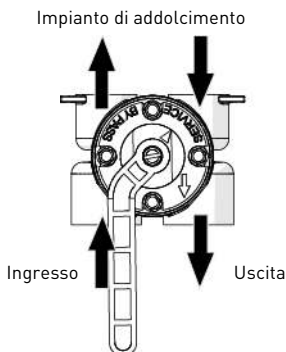

In bypass

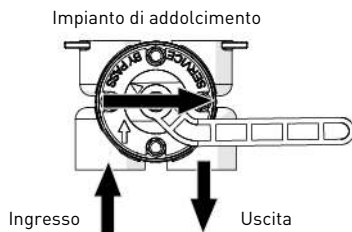

3.5. Requisiti di installazione controller XTRi

- È richiesta una connessione WiFi pari a 2.4 GHz.
- È essenziale un segnale WiFi stabile e sufficiente.

4. Programmazione

4.1. Controller XTRi & XTR



Informazione: Premere su una qualsiasi schermata di Avvio Rapido per resettare la schermata alle impostazioni predefinite.

4.1.1. Avvio rapido del controller a schermo tattile



Informazione: Se dopo il collegamento dell'unità lo schermo è oscurato, toccarlo per accenderlo.

Schermata Formato

Premere il pulsante **lingua** e utilizzare le frecce per impostare la lingua visualizzata dal sistema: inglese, francese, tedesco, italiano, spagnolo, olandese o portoghese.

- Premere il pulsante **unità** per impostare le unità di misura del sistema (U.S.A. o metriche).
- Premere il pulsante **unità di durezza** per impostare le unità di misura della durezza del sistema (gr/gal, mg/L o ppm, °dH, °fTH, °eH). Le unità di durezza possono essere impostate solo se sono state selezionate le unità metriche.

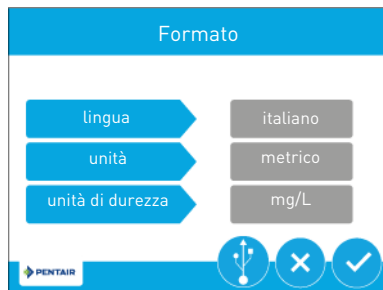

Schermata Intervallo Di Assistenza

Utilizzare la schermata Intervallo di Assistenza per impostare l'intervallo. Il controller visualizzerà il messaggio che il sistema richiede manutenzione (opzionale). L'intervallo di assistenza può essere basato su un determinato numero di mesi (base mensile) o su un determinato numero di rigenerazioni (base rigen.).

- Premere il pulsante **intervallo** per selezionare un intervallo di assistenza su base mensile o su base rigenerazione, quindi premere . Premere il pulsante **mese** o **rigen.** (a seconda della scelta precedente) e selezionare il numero di mesi (fino a 60) o rigenerazioni (fino a 2.000) prima che il proprietario debba richiedere l'intervento di manutenzione.
- Premere per confermare la selezione e passare alla schermata Home.



Schermata Home

Il pulsante **Giorno E Ora**, nell'angolo in alto a sinistra, consente di aggiornare il giorno e l'ora correnti. L'angolo in alto a destra indica il tempo o il volume restante prima della prossima rigenerazione. Nel cerchio al centro, la casella verde indica la fase di ciclo corrente. I pulsanti in basso a destra consentono di navigare attraverso le varie schermate. Da sinistra a destra, troviamo: **ferie**, **assistenza**, **diagnostica**, **impostazioni** e **rigenerazione**.



Schermata Giorno E Ora

Premere i pulsanti **giorno della settimana**, **ora**, **minuti** e **AM/PM/HR** per regolare i valori sul giorno della settimana e l'ora correnti. L'impostazione del valore del pulsante **AM/PM/HR** su HR cambia la visualizzazione da 12 a 24 ore. Premere i pulsanti **giorno**, **mese** e **anno** per regolare i valori alla data corretta. Al termine, premere per tornare alla schermata Home senza salvare. Premere per tornare alla schermata Home senza salvare.

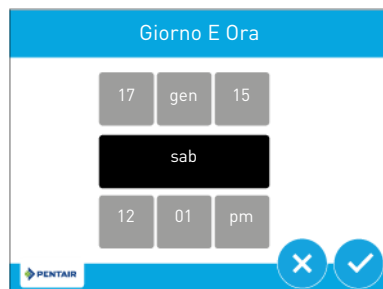

Schermata impostazioni

Premere per accedere alla schermata Impostazioni. **Bluetooth** accende il segnale bluetooth. Deve essere spento, ad esclusione del controller XTRi per aprire il segnale Bluetooth durante la programmazione. Si spegnerà automaticamente quando il WiFi è collegato. Premere **forzature giorno rigen.** per regolare il numero di giorni dall'ultima rigenerazione in cui verrà eseguita automaticamente una nuova rigenerazione, che sia o meno programmata. Premere **ora rigen.** per regolare l'ora del giorno in cui inizierà un ciclo automatico di rigenerazione.

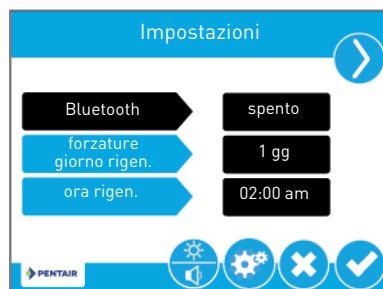

Premere e per cambiare le schermate.

Premere **durezza** per regolare l'impostazione della durezza. Questo valore deve corrispondere alla durezza dell'acqua di alimentazione non trattata in ingresso. Premere per salvare le modifiche o per tornare alla schermata Home.

Informazione: Quando si modifica l'impostazione della durezza, vengono ricalcolati volume di trattamento e intervallo di rigenerazione.



4.1.2. Modo diagnostico

Premere dalle schermate Home per visualizzare la schermata diagnostica. Premere le frecce di navigazione nell'angolo in alto a destra e a sinistra dello schermo per visualizzare ogni parametro diagnostico. Premere per tornare alla schermata Home.

4.2. Controller SXT

Informazione: Per essere programmato, il controller deve essere collegato all'alimentazione elettrica. Se non viene premuto alcun pulsante per 5 minuti, l'unità torna al funzionamento normale senza alcun salvataggio.

4.2.1. Programmazione di base

Informazione: I menu vengono visualizzati in ordine definito e incrementale.

Giorno di forzatura

Informazione: Definisce il numero massimo di giorni di funzionamento senza rigenerazione.

Orario di rigenerazione

A Premere contemporaneamente e per 5 secondi per accedere alla sequenza dei menu.



B Selezionare il numero di giorni di forzatura con e .

C Premere per confermare la selezione e passare al parametro successivo.

Informazione: Definire l'orario di rigenerazione.

D Regolare l'orario di rigenerazione con e .

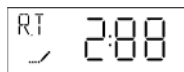

E Premere per confermare la selezione e passare al parametro successivo.

Durezza dell'acqua di alimentazione

Informazione: Definire la durezza dell'acqua di alimentazione in °tH.

F Regolare la durezza dell'acqua con e .

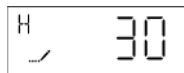

G Premere per confermare la selezione e passare al parametro successivo.

Capacità riserva

Informazione: Determinare la capacità di riserva in litri o in percentuale.

H Regolare la capacità di riserva con e .

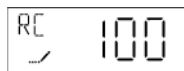

I Premere per confermare la selezione.

Giorno attuale della settimana



i **Informazione:** Determinare il giorno di rigenerazione (1 per Lunedì, 2 per Martedì, 3 per Mercoledì, 4 per Giovedì, 5 per Venerdì, 6 per Sabato e 7 per Domenica).

J Regolare il giorno della settimana con ▲ e ▼.

K Premere  per confermare la selezione.



4.2.2. Modo diagnostico

Per accedere alle informazioni salvate, tenere premuti contemporaneamente  e ▲ per 5 secondi. Premere ▲ per vedere i dati successivi. Premere  per uscire dal modo diagnostico.

4.3. Controller LXT

i **Informazione:** Per essere programmato, il controller deve essere collegato all'alimentazione elettrica. Se non viene premuto alcun pulsante per 5 minuti, l'unità torna al funzionamento normale senza alcun salvataggio.

4.3.1. Programmazione di base

i **Informazione:** Premendo MODO vengono visualizzati i menu.

Orario del giorno

i **Informazione:** Definire l'ora del giorno.

A Tenere premuto MODO finché la posizione di visualizzazione non punta all'icona Ora del giorno.

B Tenere premuto ▼ o ▲ finché non compare l'icona Programmazione.

C Impostare l'orario con ▼ o ▲.

D Premere  per confermare la selezione e tornare al modo Servizio.



Orario di rigenerazione

i **Informazione:** Definire l'orario di rigenerazione.

A Tenere premuto MODO finché la posizione di visualizzazione non punta all'icona Ora di rigenerazione.

B Tenere premuto ▼ o ▲ finché non compare l'icona Programmazione.

C Impostare l'orario con ▼ o ▲.

D Premere MODO per passare al parametro successivo, oppure tenere premuto  per confermare la selezione e ritornare al modo Servizio.



Durezza dell'acqua o numero di giorni tra rigenerazioni

i **Informazione:** Stabilire la durezza dell'acqua in mg/l. (comandato da contatore) o il numero di giorni tra rigenerazioni (configurazione a tempo).

A Tenere premuto MODO finché la posizione di visualizzazione non punta all'icona Durezza o Giorni tra rigenerazioni.

B Tenere premuto ▼ o ▲ finché non compare l'icona Programmazione.

C Impostare la durezza dell'acqua o il numero di giorni tra rigenerazioni con ▼ o ▲.

D Premere MODO per passare al parametro successivo, oppure tenere premuto  per confermare la selezione e ritornare al modo Servizio.



4.3.2. Modo diagnostico

Per accedere alle informazioni salvate, tenere premuti contemporaneamente MOD0 e per 5 secondi. Premere per vedere i dati. Premere MOD0 due volte per vedere la diagnostica successiva. Premere per uscire dal modo diagnostico.

5. Procedimento

5.1. Controller XTRi & XTR

5.1.1. Raccomandazioni

- Utilizzare esclusivamente sali di rigenerazione adatti all'addolcimento dell'acqua [EN973];
- per il funzionamento ottimale del sistema, è consigliabile utilizzare sale pulito e senza impurità (ad es. pellet di sale);
- non utilizzare sale antighiaccio, blocchi di sale o salgemma;
- il processo di sterilizzazione (con liquido o per elettroclorazione) può introdurre composti di cloro che possono ridurre la durata delle resine a scambio ionico. Fare riferimento alle istruzioni tecniche per le resine di uso comune, effettuando i necessari controlli sul sistema.

5.1.2. Rigenerazione manuale immediata

Premere per passare alla schermata rigenerazione.

Premere **immediata** per iniziare immediatamente una rigenerazione o **ritardata** per mettere in coda la rigenerazione per l'ora di rigenerazione programmata. Premendo nuovamente **ritardata** verrà annullata la rigenerazione manuale.

Durante la rigenerazione, premere per passare immediatamente alla fase del ciclo successiva. In modo rigenerazione, in basso verrà visualizzato il volume o il tempo .

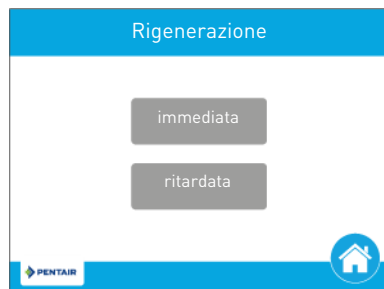

5.2. Accoppiamento della valvola collegata FLECK 5800 XTRi con dispositivi WiFi

La valvola collegata FLECK 5800 XTRi può essere accoppiata a uno smartphone o a un tablet.

I nuovi utenti possono scaricare e installare la App Pentair Home da



o da



5.3. Controller SXT

5.3.1. Raccomandazioni

- Utilizzare esclusivamente sali di rigenerazione adatti all'addolcimento dell'acqua [EN973];
- per il funzionamento ottimale del sistema, è consigliabile utilizzare sale pulito e senza impurità (ad es. pellet di sale);
- non utilizzare sale antighiaccio, blocchi di sale o salgemma;
- il processo di sterilizzazione (con liquido o per elettroclorazione) può introdurre composti di cloro che possono ridurre la durata delle resine a scambio ionico. Fare riferimento alle istruzioni tecniche per le resine di uso comune, effettuando i necessari controlli sul sistema.

5.3.2. Rigenerazione manuale immediata

A Tenere premuto per 5 secondi.

5.4. Controller LXT

5.4.1. Raccomandazioni



- Utilizzare esclusivamente sali di rigenerazione adatti all'addolcimento dell'acqua (EN973);
- per il funzionamento ottimale del sistema, è consigliabile utilizzare sale pulito e senza impurità (ad es. pellet di sale);
- non utilizzare sale antighiaccio, blocchi di sale o salgemma;
- il processo di sterilizzazione (con liquido o per elettroclorazione) può introdurre composti di cloro che possono ridurre la durata delle resine a scambio ionico. Fare riferimento alle istruzioni tecniche per le resine di uso comune, effettuando i necessari controlli sul sistema.



5.4.2. Rigenerazione manuale immediata

A Tenere premuto  per 5 secondi.

6. Codici di errore

6.1. Controller XTRi & XTR

 Visualizzati quando si verifica un allarme; accompagnato da un allarme acustico. Premere  per silenziare l'allarme acustico.

 Visualizzato quando si verifica un errore. Premere  per visualizzare la schermata errori con informazioni più dettagliate sull'errore.

6.2. Controller SXT

Durante il funzionamento, possono essere visualizzati i seguenti codici di errore:

---0	Errore segnale camma:	Disconnettere e riconnettere l'unità. Se l'errore persiste, richiedere assistenza tecnica.
---1	Errore sensore di ciclo:	Disconnettere e riconnettere l'unità. Se l'errore persiste, richiedere assistenza tecnica.
---2	Guasto Rigen:	Eeguire una rigenerazione manuale. Se l'errore persiste, richiedere assistenza tecnica.
---3	Errore di memoria:	Richiedere assistenza tecnica.
---4	Errore a prova di guasto:	Disconnettere e riconnettere l'unità. Se l'errore persiste, richiedere assistenza tecnica.

6.3. Controller LXT

Durante il funzionamento, possono essere visualizzati i seguenti codici di errore:

---0	Errore segnale camma:	Disconnettere e riconnettere l'unità. Se l'errore persiste, richiedere assistenza tecnica.
---1	Errore sensore di ciclo:	Disconnettere e riconnettere l'unità. Se l'errore persiste, richiedere assistenza tecnica.
---2	Guasto Rigen:	Eeguire una rigenerazione manuale. Se l'errore persiste, richiedere assistenza tecnica.
---4	Errore a prova di guasto:	Disconnettere e riconnettere l'unità. Se l'errore persiste, richiedere assistenza tecnica.

7. Manutenzione



Obbligo: Per garantire il corretto funzionamento dell'intero sistema, gli interventi di pulizia e manutenzione devono essere effettuati a intervalli regolari e documentati nel registro di manutenzione.



Obbligo: Le operazioni di manutenzione e di servizio devono essere eseguite esclusivamente da personale qualificato. Il mancato rispetto di questa prescrizione può annullare la garanzia.

8. Ricerca guasti

In caso di necessità di assistenza tecnica, procedere come segue:

A Raccogliere le informazioni necessarie per una richiesta di assistenza tecnica.

→ Identificazione del prodotto (vedere 2.1. Posizione etichetta di identificazione, page 41 e Original settings, page 2).

B Contattare l'assistenza tecnica locale.

→ Rivolgersi al fornitore anche se l'acqua risulta salata, se non è addolcita o in caso di mancato consumo di sale.

1. Algemeenheden



Waarschuwing: Voordat het systeem in gebruik wordt genomen, moet elke gebruiker de instructies in dit document doorlezen en begrijpen. De veiligheidsinstructies moeten in acht worden genomen. Bewaar deze handleiding als toekomstig referentiemateriaal.

1.1. Toepassingsgebied van de documentatie

Deze documentatie verschaft de nodige informatie voor het juiste gebruik van het systeem. Met de informatie kan de gebruiker zorgen voor een doeltreffende uitvoering van de bedienings- en onderhoudsprocedures. Dit document is niet bedoeld voor de installateur.

Bezoek onze website <https://www.pentair.eu/product-finder/product-type/control-valves> om de installatiehandleiding te downloaden.

1.2. Vrijgavebeheer

Vrijgave	Datum	Auteurs	Beschrijving
A	03.06.2022	BRY	Eerste uitgave.
B	16.01.2023	BRY/FIM	Adreswijziging.
C	12.08.2024	BRY/FIM	Update van het adres van de fabrikant.
D	05.12.2025	MAG	Update van het adres van de fabrikant.

1.3. Fabrikantidentificatie, product

Fabrikant: Pentair Manufacturing Italy S.R.L.
Via Tiziano 32
20145 Milano (MI)
Italy

Product: FLECK 5800 XTRi-XTR-SXT-LXT

1.4. Geldende normen

Dit product voldoet aan de volgende richtlijnen:

- 2006/42/EG: Machinerichtlijn;
- 2014/35/EG: Laagspanningsrichtlijn;
- 2014/30/EG: Elektromagnetische compatibiliteit;
- 2011/65/CE: Beperking van het gebruik van bepaalde gevaarlijke stoffen in elektrische en elektronische apparatuur (RoHS).

En voldoet aan de volgende technische standaarden:

- EN 55014-1;
- EN 55014-2;
- EN 61000-3-2;
- EN 61000-3-3;
- EN 61000-6-1;
- EN 61000-6-2;
- EN 61000-6-3;
- EN 61000-6-4;
- EN 61010-1.

1.5. Beperking van aansprakelijkheid

Pentair Quality System EMEA producten vallen onder bepaalde voorwaarden onder de fabrieksgarantie, waarop een beroep kan worden gedaan door directe klanten van Pentair. De gebruikers dienen contact op te nemen met de leverancier van dit product voor de geldende voorwaarden en in het geval van een potentiële garantieclaim. Pentair aanvaardt geen aansprakelijkheid voor apparatuur die door de gebruiker stroomopwaarts of stroomafwaarts van Pentair-producten is geïnstalleerd en evenmin voor processen of productieprocessen die geïnstalleerd en aangesloten zijn rond of zijdelings betrokken zijn bij de installatie. Storingen, defecten en directe of indirecte schade die door dergelijke apparatuur of processen worden veroorzaakt, zijn ook uitgesloten van de garantie. Pentair aanvaardt geen enkele aansprakelijkheid voor eventuele schade of verlies van winst, inkomsten, gebruik, productie of contracten of voor enige indirecte, speciale of vervolgvrems of -schade van welke soort dan ook. Raadpleeg de Pentair catalogusprijs voor meer informatie over voorwaarden en bepalingen die van toepassing zijn voor dit product.

2. Veiligheid

2.1. Plaats serielabel

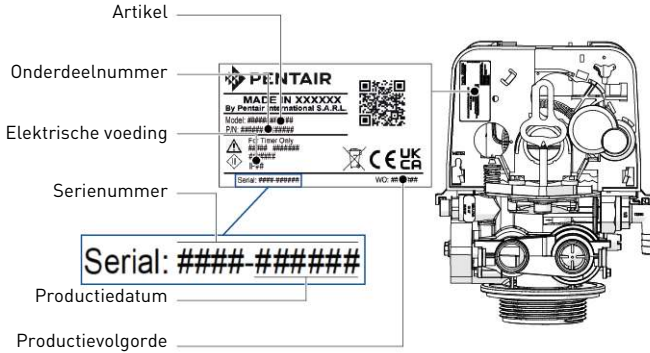

i Opmerkingen: Zorg ervoor dat het serielabel en de veiligheidslabels op het apparaat volledig leesbaar en schoon zijn. Vervang ze indien nodig door nieuwe labels en breng deze aan op dezelfde plaatsen.

2.2. Gevaren

Alle veiligheids- en beschermingsinstructies in dit document moeten in acht worden genomen om ernstig of permanent letsel, schade aan eigendommen of milieuvontreiniging te vermijden.

Tegelijkertijd moeten alle andere wettelijke voorschriften, maatregelen ter preventie van ongevallen en ter bescherming van het milieu, evenals alle erkende technische voorschriften met betrekking tot geschikte en risicovrije werkmethodes die van toepassing zijn in het land en de plaats van het gebruik van het apparaat in acht worden genomen.

Het niet in acht nemen van de veiligheids- en beschermingsregels, evenals van alle bestaande en technische voorschriften, zal resulteren in een risico op tijdelijk of permanent letsel, schade aan eigendommen of milieuvontreiniging.

2.2.1. Personeel



Waarschuwing: Alleen gekwalificeerd en professioneel personeel, beoordeeld op basis van opleiding, ervaring en instructie evenals kennis van voorschriften, veiligheidsregels en uitgevoerde bewerkingen, is geautoriseerd om de noodzakelijke werkzaamheden uit te voeren.

2.2.2. Materiaal

Neem het volgende punt in acht om een veilige werking van het systeem te waarborgen:

- Steek uw vingers niet in het product (bewegende delen en restspanning).

2.3. Hygiëne en ontsmetting

Neem contact op met uw lokale handelaar en vraag om een desinfectiebehandeling als het behandelde water vreemd smaakt of een ongewone geur heeft.

Het wordt ten zeerste aanbevolen om het systeem minstens een keer per jaar te ontsmetten.

3. Beschrijving

3.1. Technische specificaties

Druk: Hydrostatisch: 20 bar; In service: 1,4 - 8,6 bar
 Maximum bedrijfsdebiet (ΔP 1,7 bar): 6.1 m³/h

3.2. Omgevingsomstandigheden

- Maximum relatieve vochtigheid 80% voor temperaturen tot 31 °C, lineaire daling naar 50% relatieve vochtigheid bij 40 °C;
- Netspanningsschommelingen tot ±10% van de nominale spanning
- Temperatuur tussen 0 °C en 52 °C;
- Geen rechtstreekse blootstelling aan de zon
- Installatie op een droge plaats.

3.3. Beschrijving en onderdelenlocatie

Alle controllers

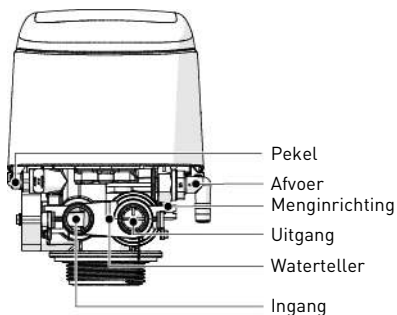

XTRi & XTR controllers

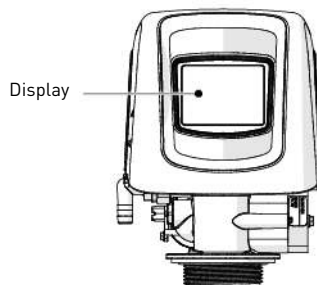

SXT controller

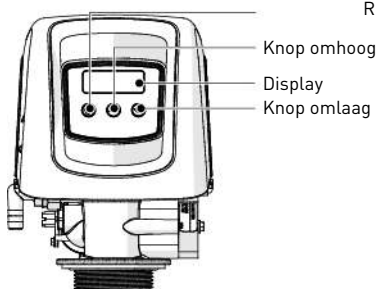

Regeneratieknop

LXT controller

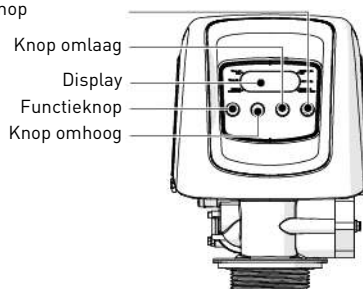

NL

3.4. Bypassing

Als het systeem voorzien is van een bypass en er een probleem optreedt, draai de kleppen dan om het systeem te omzeilen zoals getoond in onderstaande afbeelding.

Normale werking

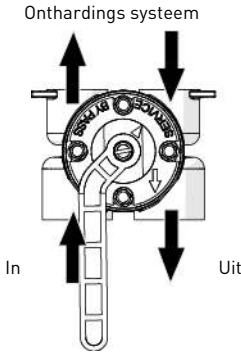

In bypass

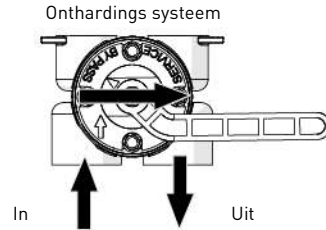

3.5. XTRi controller installatievereisten

- Een 2.4 GHz wifi-verbinding is vereist.
- Een stabiel en sterk wifi-signaal is essentieel.

4. Programmering

4.1. XTRi & XTR controller





Opmerkingen: Druk  op een snelstartscherm om het scherm te resetten naar de standaardinstellingen.

4.1.1. Touchscreen controller snelstart



Opmerkingen: Als het scherm leeg is na het aansluiten van de unit, raak dit dan aan om het scherm te activeren.

Formaatscherm

Druk op de knop **taal** en gebruik de pijlen   om de weergegeven taal van het systeem aan te passen: Engels, Frans, Duits, Italiaans, Spaans, Nederlands of Portugees.

- Druk op de knop **eenheden** om de meeteenheden van het systeem (Amerikaans of metrisch) aan te passen
- Druk op de knop **eenheid hardheid** om de meeteenheden voor de hardheid van het systeem (korrels per gallon, mg/l of ppm, Duitse graden, Franse graden of Engelse graden) te wijzigen. Hardheidseenheden kunnen alleen worden gewijzigd wanneer metrische eenheden zijn geselecteerd.

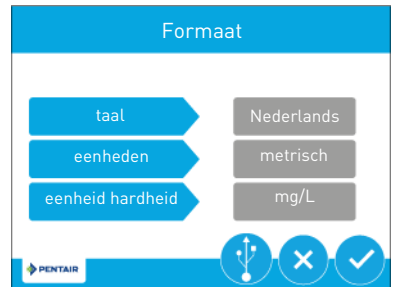

Assistentie-interval scherm

Gebruik het Assistentie-interval scherm om het interval in te stellen. De controller toont een melding dat het systeem onderhoud nodig heeft (optioneel). Het assistentie-interval kan gebaseerd zijn op een bepaald aantal maanden (maandbasis) of op het aantal regeneraties (regeneratiebasis).

- Druk op de knop **interval** om een assistentie-interval op maandbasis of regeneratiebasis te selecteren en druk vervolgens op . Druk op de knop **month** (maand) of **regen.** (regeneratie) (afhankelijk van uw vorige selectie) en selecteer het aantal maanden (tot 60) of regeneraties (tot 2000) voordat de huiseigenaar contact moet opnemen voor onderhoud;
- Druk op om de selectie te bevestigen en naar het startscherm te gaan.

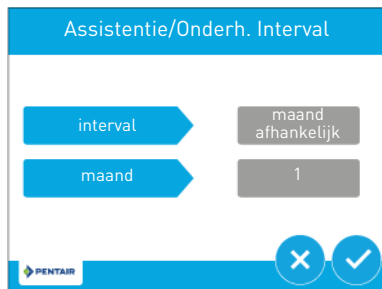

Startscherm

In de linker bovenhoek bevindt zich de **dag en tijd** knop om de correcte dag en tijd in te stellen. In de rechterbovenhoek is de resterende tijd of het volume voor de volgende regeneratie aangegeven. In de middelste cirkel geeft het groene vak de huidige cyclusstap aan. De knoppen rechtsonder dienen om door de verschillende schermen te navigeren. Van links naar rechts zien we: **vakantie, assistentie, diagnose, instellingen** en **regeneratie**.



Dag en Uur scherm

Druk op de **dag van de week, uren, minuten** en **AM/PM/uren** knoppen om de juiste dag van de week en de tijd in te stellen. Als de **AM/PM/uren** knop op uren wordt ingesteld toont het scherm een 24-uurs klok. Druk op de **dag, maand** en **jaar** knoppen om de juiste datum in te stellen. Druk op als u klaar bent om terug te keren naar het startscherm. Druk op om terug te keren naar het startscherm zonder op te slaan.



Instellingenschermb

Druk op om het instellingenschermb te openen. **Bluetooth** schakelt het Bluetooth-sigitaal IN. Moet worden UITGESCHAKELD, behalve voor de XTRI controller zodat het Bluetooth-sigitaal tijdens het programmeren kan worden gebruikt. Het schakelt automatisch UIT wanneer WiFi is verbonden. Druk op **regeneratie na max. dagen** om het aantal dagen sinds de laatste regeneratie in te stellen waarop automatisch een nieuwe regeneratie wordt uitgevoerd, ongeacht of er een is gepland of niet. Druk op **tijdstip regeneratie** om het tijdstip van de dag in te stellen waarop een automatische regeneratiecyclus wordt gestart.

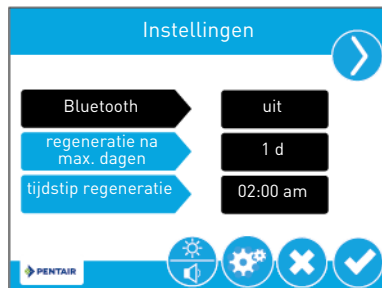

Druk op en om tussen schermen te wisselen.



Druk op **hardheid** om de hardheidsinstelling te wijzigen. Deze waarde dient overeen te komen met de hardheid van het onbehandelde ingangswater. Druk op  om op te slaan of druk op  om terug te keren naar het startscherm.

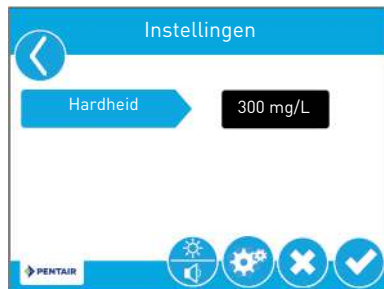

Opmerkingen: Door het wijzigen van de hardheidsinstelling worden het te behandelen volume en het regeneratie-interval opnieuw berekend.



4.1.2. Diagnosemodus

Druk vanuit de startschermen op  om het diagnosescherm te bekijken. Druk op de schermnavigatiepijlen in de linker en rechter bovenhoeken van het scherm om elke diagnoseparameter te bekijken. Druk op  om terug te keren naar het startscherm.

4.2. SXT controller



Opmerkingen: De controller moet aangesloten zijn om te worden geprogrammeerd.

Als er 5 minuten lang geen knop wordt ingedrukt, keert de unit terug naar de normale werking zonder de wijzigingen op te slaan.

4.2.1. Basisprogrammering





Opmerkingen: De menu's worden weergegeven in een bepaalde en oplopende volgorde.



Te overbruggen dagen



Opmerkingen: Bepaal het maximum aantal dagen dat het systeem werkt zonder regeneratie.

Regeneratietijd

A Houd  en  tegelijkertijd gedurende 5 seconden ingedrukt om de menureeks te openen.

B Selecteer het aantal te overbruggen dagen met  en .

C Druk  in om de selectie te bevestigen en naar de volgende parameter te gaan.



Opmerkingen: Bepaal de tijd van de regeneratie.

D Stel de regeneratietijd in met  en .

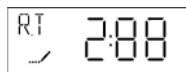

E Druk  in om de selectie te bevestigen en naar de volgende parameter te gaan.



Hardheid ingangswater



Opmerkingen: Bepaal de hardheid van het ingangswater in °tH.

F Stel de waterhardheid in met  en .

G Druk  in om de selectie te bevestigen en naar de volgende parameter te gaan.

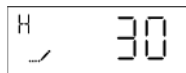

Reservecapaciteit



Opmerkingen: Bepaal de reservecapaciteit in liters of in procenten.

H Stel de reservecapaciteit in met  en .

I Druk  in om de selectie te bevestigen.

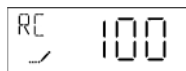

Huidige dag van de week



Opmerkingen: Bepaal de dag van de regeneratie (1 voor maandag, 2 voor dinsdag, 3 voor woensdag, 4 voor donderdag, 5 voor vrijdag, 6 voor zaterdag en 7 voor zondag).

J Stel de dag van de week in met ▲ en ▼.

K Druk in om de selectie te bevestigen.



4.2.2. Diagnosemodus

Houd en ▲ gedurende 5 seconden ingedrukt voor toegang tot de geregistreerde informatie. Druk ▲ in om de volgende gegevens te zien. Druk in om de diagnosemodus te verlaten.

4.3. LXT controller



Opmerkingen: De controller moet aangesloten zijn om te worden geprogrammeerd.

Als er 5 minuten lang geen knop wordt ingedrukt, keert de unit terug naar de normale werking zonder de wijzigingen op te slaan.

4.3.1. Basisprogrammering



Opmerkingen: Menu's worden weergegeven door MODE in te drukken.

Tijd



Opmerkingen: Bepaal de tijd van de dag.

A Druk op MODE totdat de schermpositie het tijdicoon aangeeft.

B Houd ▼ of ▲ ingedrukt totdat het programmeericoon verschijnt.

C Stel de tijd in met ▼ of ▲.

D Druk op om de selectie te bevestigen en terug te keren naar de bedrijfsmodus.



Regeneratietijd



Opmerkingen: Bepaal de tijd van de regeneratie.

A Druk op MODE totdat de schermpositie het regeneratietijdicoon aangeeft.

B Houd ▼ of ▲ ingedrukt totdat het programmeericoon verschijnt.

C Stel de tijd in met ▼ of ▲.

D Druk op MODE om naar de volgende parameter te gaan, of druk op om de selectie te bevestigen en naar de bedrijfsmodus terug te keren.



Waterhardheid of aantal dagen tussen regeneraties



Opmerkingen: Bepaal de waterhardheid in mgl.(waterteller) of het aantal dagen tussen regeneraties (tijdsge-stuurd).

A Druk op MODE totdat de schermpositie het dagen tussen terugspoelingen-icoon aangeeft.



B Houd ▼ of ▲ ingedrukt totdat het programmeericoon verschijnt.

C Stel de waterhardheid of het aantal dagen tussen regeneraties in met ▼ of ▲.

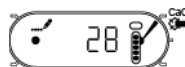
D Druk op MODE om naar de volgende parameter te gaan, of druk op om de selectie te bevestigen en naar de bedrijfsmodus terug te keren.



4.3.2. Diagnosemodus

Voor toegang tot de geregistreerde informatie, MODE en  gedurende 5 seconden samen ingedrukt houden. Druk  in om de gegevens te zien. Druk tweemaal op MODE om naar de volgende diagnose te gaan. Druk  in om de diagnosemodus te verlaten.

5. Bewerking

5.1. XTRi & XTR controller



5.1.1. Aanbevelingen

- Gebruik alleen regeneratiezout dat is ontwikkeld voor waterontharding EN973;
- Voor een optimale systeemwerking wordt het gebruik aanbevolen van schoon zout dat vrij is van onzuiverheden (bijvoorbeeld grote zoutkorrels);
- Gebruik geen strooizout, blokszout of rotszout;
- Het ontsmettingsproces (zowel met vloeistof als met elektrochlorering) maakt gebruik van chloorelementen die de levensduur van de ionenwisselende harsen kunnen reduceren. Raadpleeg de technische handleidingen voor veelgebruikte harsen en voer de noodzakelijke systeemcontroles uit.

5.1.2. Handmatige directe regeneratie

Druk op  om naar het regeneratiescherm te gaan.

Druk op **nu** om direct een regeneratie te starten of druk **op regeneratietijdstip** in om de regeneratie in de wachtrij te zetten voor de geprogrammeerde regeneratietijd. Door opnieuw **op regeneratie-tijdstip** in te drukken wordt de handmatige regeneratie geannuleerd.

Druk tijdens een regeneratie op  om direct door te gaan naar de volgende cyclusstap. Wanneer een regeneratie is gestart, wordt het volume of de tijd weergegeven onder .

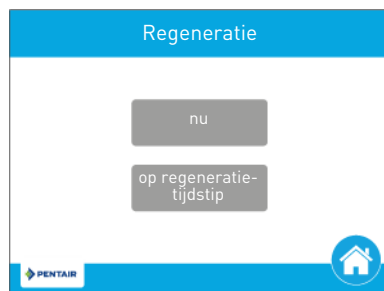

5.2. Pairen van de FLECK 5800 XTRi Connected Valve met wifi-apparatuur

De FLECK 5800 XTRi Connected Valve kan worden gepaard met een smartphone of tablet.

Nieuwe gebruikers kunnen de Pentair Home App van  of  downloaden en installeren.

5.3. SXT controller

5.3.1. Aanbevelingen

- Gebruik alleen regeneratiezout dat is ontwikkeld voor waterontharding EN973;
- Voor een optimale systeemwerking wordt het gebruik aanbevolen van schoon zout dat vrij is van onzuiverheden (bijvoorbeeld grote zoutkorrels);
- Gebruik geen strooizout, blokszout of rotszout;
- Het ontsmettingsproces (zowel met vloeistof als met elektrochlorering) maakt gebruik van chloorelementen die de levensduur van de ionenwisselende harsen kunnen reduceren. Raadpleeg de technische handleidingen voor veelgebruikte harsen en voer de noodzakelijke systeemcontroles uit.

5.3.2. Handmatige directe regeneratie

A Houd  gedurende 5 seconden ingedrukt.

5.4. LXT controller

5.4.1. Aanbevelingen



- Gebruik alleen regeneratiezout dat is ontwikkeld voor waterontharding EN973;
- Voor een optimale systeemwerking wordt het gebruik aanbevolen van schoon zout dat vrij is van onzuiverheden (bijvoorbeeld grote zoutkorrels);
- Gebruik geen strooizout, blokzout of rotszout;
- Het ontsmettingsproces (zowel met vloeistof als met elektrochlorering) maakt gebruik van chloorelementen die de levensduur van de ionenwisselende harsen kunnen reduceren. Raadpleeg de technische handleidingen voor veelgebruikte harsen en voer de noodzakelijke systeemcontroles uit.

5.4.2. Handmatige directe regeneratie

A Houd  gedurende 5 seconden ingedrukt.

6. Foutcodes

6.1. XTRi & XTR controller

 wordt weergegeven wanneer een alarm is opgetreden, vergezeld van een akoestisch alarm. Druk op  om het akoestische alarm te dempen.

 Wordt weergegeven wanneer een fout is opgetreden. Druk op  om het foutscherf weer te geven voor gedetailleerde informatie over de fout.

6.2. SXT controller

De volgende foutcodes kunnen worden weergegeven tijdens de werking:

---0	Noksignaalfout:	Koppel de unit los van de stroomtoevoer en sluit deze weer aan. Als de fout blijft bestaan, neem dan contact op met de technische ondersteuning.
---1	Cyclussignaalfout:	Koppel de unit los van de stroomtoevoer en sluit deze weer aan. Als de fout blijft bestaan, neem dan contact op met de technische ondersteuning.
---2	Regeneratiestoring:	Voer een handmatige regeneratie uit. Als de fout blijft bestaan, neem dan contact op met de technische ondersteuning.
---3	Geheugenfout:	Neem contact op met de technische ondersteuning.
---4	Veiligheidsstoring:	Koppel de unit los van de stroomtoevoer en sluit deze weer aan. Als de fout blijft bestaan, neem dan contact op met de technische ondersteuning.

6.3. LXT controller

De volgende foutcodes kunnen worden weergegeven tijdens de werking:

---0	Noksignaalfout:	Koppel de unit los van de stroomtoevoer en sluit deze weer aan. Als de fout blijft bestaan, neem dan contact op met de technische ondersteuning.
---1	Cyclussignaalfout:	Koppel de unit los van de stroomtoevoer en sluit deze weer aan. Als de fout blijft bestaan, neem dan contact op met de technische ondersteuning.
---2	Regeneratiestoring:	Voer een handmatige regeneratie uit. Als de fout blijft bestaan, neem dan contact op met de technische ondersteuning.
---4	Veiligheidsstoring:	Koppel de unit los van de stroomtoevoer en sluit deze weer aan. Als de fout blijft bestaan, neem dan contact op met de technische ondersteuning.

7. Onderhoud



Verplichting: Reiniging en onderhoud moeten op regelmatige tijdstippen worden uitgevoerd om een correcte werking van het complete systeem te waarborgen en moeten worden gedocumenteerd in het Onderhoudsboek.



Verplichting: De onderhouds- en reparatiewerkzaamheden mogen alleen door gekwalificeerd personeel worden uitgevoerd. Indien dit wordt nagelaten, kan de garantie vervallen.

8. Problemen oplossen

Volg deze procedure voor eventuele technische ondersteuning:

A Verzamel de benodigde informatie voor een verzoek om technische hulp.

→ Productidentificatie (zie 2.1. Plaats serielabel, page 50 en Original settings, page 2).

B Neem contact op met uw lokale team voor technische ondersteuning.

→ Benader deze ook als het water zout smaakt, als het water niet onthard is of als er geen zoutverbruik is.

1. Informacje ogólne



Uwaga: Przed rozpoczęciem obsługi systemu każdy użytkownik musi przeczytać i zrozumieć zalecenia określone w tym dokumencie. Należy ściśle przestrzegać podanych zaleceń bezpieczeństwa. Użytkownik powinien zachować ten dokument, aby móc z niego korzystać w przyszłości.

1.1. Zakres dokumentacji

Dokumentacja zawiera informacje niezbędne do prawidłowego użytkowania systemu. Umożliwia użytkownikowi uzyskanie wiedzy potrzebnej do zapewnienia skutecznej obsługi i konserwacji urządzenia. Ten dokument nie jest przeznaczony dla instalatora.

Odwiądź naszą stronę <https://www.pentair.eu/product-finder/product-type/control-valves>, by pobrać instrukcję instalacji.

1.2. Wersje publikacji

Wersja	Data	Autorzy	Opis
A	03.06.2022	BRY	Pierwsze wydanie.
B	16.01.2023	BRY/FIM	Zmiana adresu.
C	12.08.2024	BRY/FIM	Aktualizacja adresu producenta.
D	05.12.2025	MAG	Aktualizacja adresu producenta.

1.3. Dane identyfikacyjne producenta i produktu

Producent: Pentair Manufacturing Italy S.R.L.
Via Tiziano 32
20145 Milano (MI)
Italy

Produkt: FLECK 5800 XTRi-XTR-SXT-LXT

1.4. Obowiązujące normy

Ten produkt jest zgodny z wymogami następujących dyrektyw:

- 2006/42/WE: Dyrektywa maszynowa;
- 2014/35/UE: Dyrektywa niskonapięciowa;
- 2014/30/UE: Kompatybilność elektromagnetyczna;
- 2011/65/WE: Ograniczenie stosowania niektórych niebezpiecznych substancji w sprzęcie elektrycznym i elektronicznym (RoHS).

Produkt spełnia również następujące normy techniczne:

- EN 55014-1;
- EN 55014-2;
- EN 61000-3-2;
- EN 61000-3-3;
- EN 61000-6-1;
- EN 61000-6-2;
- EN 61000-6-3;
- EN 61000-6-4;
- EN 61010-1.

1.5. Ograniczenie odpowiedzialności

Produkty EMEA Quality System są objęte, na określonych warunkach, gwarancją producenta, z której mogą skorzystać bezpośredni klienci firmy Pentair. W celu poznania warunków obowiązywania gwarancji oraz zgłoszenia potencjalnych roszczeń z tego tytułu użytkownik powinien skontaktować się ze sprzedawcą produktu. Pentair nie ponosi odpowiedzialności za wyposażenie zainstalowane przez użytkownika na wejściu lub na wyjściu produktów Pentair ani za procesy produkcyjne/procedury wprowadzone i zastosowane w bliskim otoczeniu danej instalacji lub nawet z nią powiązane. Zaktócenia, usterki i bezpośrednie lub pośrednie szkody spowodowane przez takie wyposażenie lub procesy są również wyłączone z gwarancji. Firma Pentair nie ponosi odpowiedzialności z tytułu utraty lub ograniczenia zysków, dochodów, kontraktów, możliwości użytkowania, produkowania ani z tytułu jakichkolwiek strat lub szkód pośrednich, szczególnych lub następczych. Prosimy o zapoznanie się z cennikiem Pentair w celu uzyskania szczegółowych informacji na temat zasad i warunków odnoszących się do tego produktu.

2. Bezpieczeństwo

2.1. Umieszczenie naklejki z numerem seryjnym

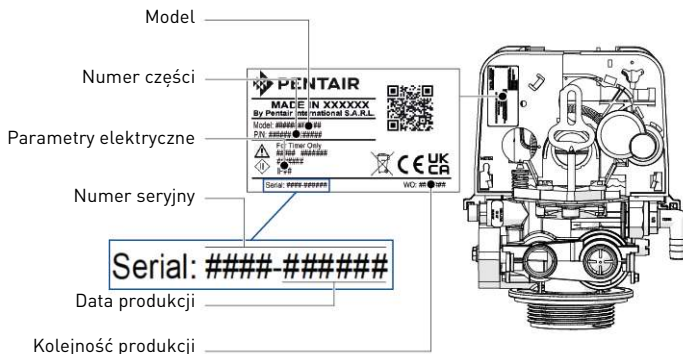

Informacja: Należy zadbać o to, aby naklejka z numerem seryjnym i oznaczenia związane z bezpieczeństwem umieszczone na urządzeniu były całkowicie czytelne i czyste. W razie potrzeby wymienić etykiety z oznaczeniami na nowe, umieszczając je w tym samym miejscu.

2.2. Zagrożenia

Należy przestrzegać wszystkich zaleceń dotyczących bezpieczeństwa i zapewnienia ochrony, które są podane w tym dokumencie, ponieważ pozwoli to uniknąć powstania poważnych lub trwałych obrażeń ciała, uszkodzenia mienia lub zanieczyszczenia środowiska.

Równocześnie konieczne jest stosowanie się do wszelkich innych przepisów prawnych obowiązujących w kraju i miejscu użytkowania urządzenia oraz do zasad zapobiegania wypadkom i ochrony środowiska i wszystkich przyjętych norm technicznych odnoszących się do właściwych i bezpiecznych metod pracy.

Nieprzestrzeganie zasad bezpieczeństwa lub obowiązujących przepisów prawnych i norm technicznych wiąże się z ryzykiem powstania tymczasowych lub trwałych obrażeń ciała, uszkodzenia mienia lub zanieczyszczenia środowiska.

2.2.1. Personel



Uwaga: Niezbędne prace mogą być wykonywane jedynie przez wykwalifikowany, profesjonalny personel, w oparciu o uzyskane szkolenie, posiadane doświadczenie i wykształcenie, a także znajomość przepisów, zasad bezpieczeństwa i wykonywanych czynności.

2.2.2. Sprzęt

Aby zapewnić prawidłowe działanie systemu, należy przestrzegać następującego zalecenia:

- nie wkładać palców do wnętrza urządzenia (poruszające się elementy i napięcie szczątkowe).

2.3. Higiena i sanityzacja

Jeżeli uzdatniona woda ma nieprzyjemny smak lub nietypowy zapach, należy skontaktować się z lokalnym sprzedawcą i uzyskać informacje na temat procedury sanityzacji.

Przeprowadzanie dezynfekcji systemu co najmniej raz w roku jest wysoce zalecane.

3. Opis

3.1. Dane techniczne

Ciśnienie:hydrostatyczne: 20 barów; robocze: 1,4 - 8,6 bara
 Maksymalne natężenie przepływu w trybie pracy (ΔP 1,7 bara): ..6,1 m³/h

3.2. Warunki panujące w otoczeniu

- maksymalna wilgotność względna 80% przy temperaturze do 31°C, zmniejszająca się liniowo do wilgotności względnej 50% przy 40°C;
- wahania napięcia z sieci elektrycznej do $\pm 10\%$ napięcia znamionowego;
- temperatura od 0°C do 52°C;
- miejsce nienarażone na bezpośrednie działanie słońca;
- urządzenie zainstalowane w suchym miejscu.

3.3. Opis i umiejscowienie podzespołów

Wszystkie sterowniki

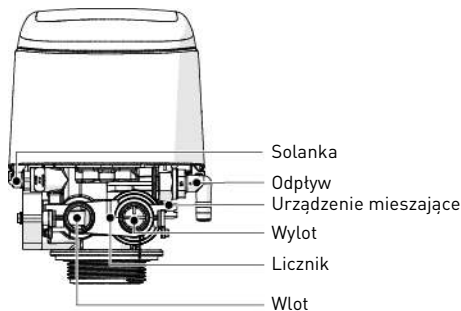

Sterowniki XTRi i XTR

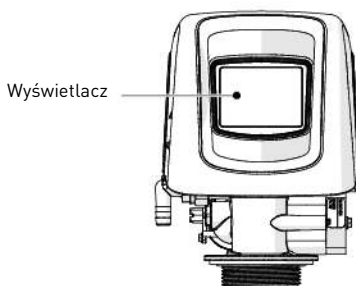

Sterownik SXT

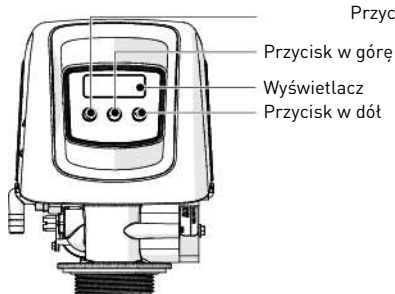

Przycisk regeneracji

Sterownik LXT

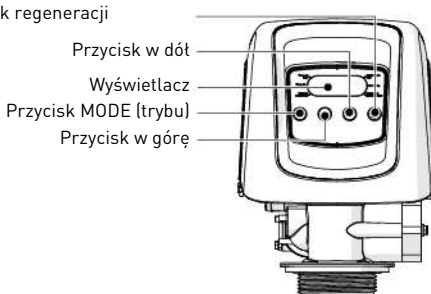

3.4. Zawory obejściowe

Jeżeli system jest wyposażony w zawory obejściowe, w przypadku wystąpienia problemu przetęczyć zawory na obejście systemu, zgodnie z poniższą ilustracją.

Działanie w zwykłym trybie

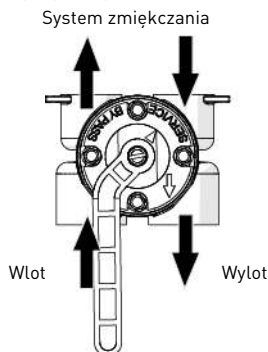

Działanie w trybie obejścia

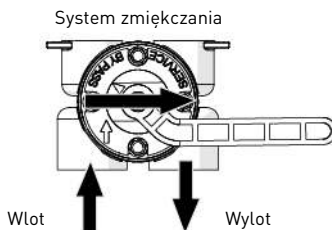

3.5. Wymagania odnośnie instalacji sterownika XTRi

- Wymagane jest połączenie WiFi 2,4 GHz.
- Konieczny jest stabilny i wystarczająco przepustowy sygnał WiFi.

4. Programowanie

4.1. Sterownik XTRi i XTR



Informacja: Wcisnąć przycisk na dowolnym ekranie szybkiego uruchamiania, aby zresetować ekran do ustawień domyślnych.

4.1.1. Szybkie uruchomienie sterownika ekranu dotykowego



Informacja: Jeżeli po podłączeniu urządzenia ekran będzie pusty, należy go dotknąć w celu aktywacji.

Ekran formatu

Wcisnąć przycisk **language** (język) i przy pomocy strzałek ustawić wyświetlony język systemu: angielski, francuski, niemiecki, włoski, hiszpański, holenderski lub portugalski.

- Wcisnąć przycisk **units** (jednostki), aby ustawić jednostki miary systemu (amerykańskie lub metryczne).
- Wcisnąć przycisk **hardness units** (jednostki twardości), aby ustawić jednostki miary twardości wody w systemie (ziarna na galon, mg/l lub ppm, stopnie niemieckie, stopnie francuskie albo stopnie angielskie). Jednostki twardości wody mogą być ustawiane wyłącznie w przypadku, gdy są wybrane jednostki metryczne.

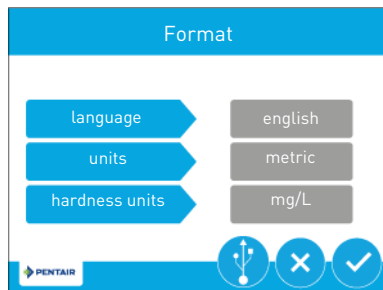

Ekran częstotliwości obsługi technicznej

Użyć ekranu częstotliwości obsługi technicznej, aby ustawić częstotliwość. Sterownik wyświetli komunikat informujący o konieczności obsługi technicznej (opcjonalny). Częstotliwość obsługi technicznej może być określona na podstawie ustalonej liczby miesięcy (na podstawie miesięcy) lub liczby regeneracji (na podstawie regeneracji).

- Wcisnąć przycisk **interval** (częstotliwość), aby wybrać częstotliwość obsługi na podstawie liczby miesięcy lub liczby regeneracji, a następnie wcisnąć . Wcisnąć przycisk **month** (miesiąc) lub **regen** (regeneracja). (zależnie od poprzednio wybranego ustawienia) i wybrać liczbę miesięcy (do 60) lub regeneracji (do 2000) do momentu wykonania obsługi technicznej.
- Wcisnąć przycisk , aby zatwierdzić wybrane ustawienie i przejść do ekranu głównego.

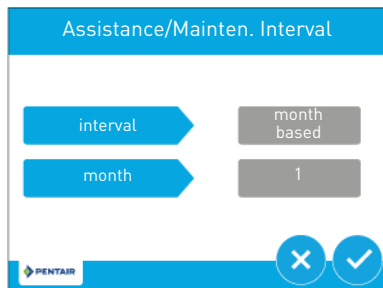

Ekran główny

Przycisk **day and time** (dzień i godzina) w lewym, górnym rogu, umożliwia zaktualizowanie dnia i godziny. W górnym, prawym rogu jest podany pozostały czas lub objętość do następnej regeneracji. Zielony prostokąt na okręgu znajdującym się pośrodku ekranu wskazuje aktualny etap cyklu. Przyciski w dolnej części ekranu, z prawej strony, umożliwiają przejście do różnych ekranów. Od strony lewej do prawej znajdują się następujące przyciski: **vacation** (wakacje), **assistance** (serwis techniczny), **diagnostics** (diagnostyka), **settings** (ustawienia) i **regeneration** (regeneracja).

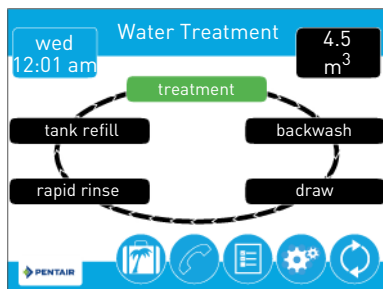

Ekran dnia i godziny

Wcisnąć przyciski **day of week** (dzień tygodnia), **hour** (godzina), **minute** (minuty) i **AM/PM/HR**, aby ustawić prawidłowe wartości dnia tygodnia i czasu. Ustawienie przycisku **AM/PM/HR** na HR powoduje zmianę trybu wyświetlania na 24-godzinny. Wcisnąć przyciski **day** (dzień), **month** (miesiąc) i **year** (rok), aby ustawić prawidłową wartość daty. Po zakończeniu wcisnąć przycisk , aby wrócić do ekranu głównego. Wcisnąć przycisk , aby wrócić do ekranu głównego, bez zachowywania zmian.

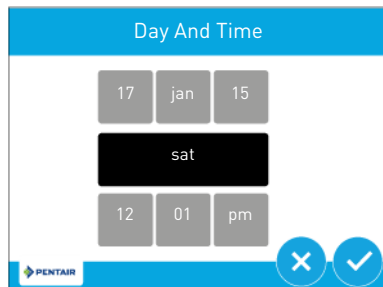

Ekran ustawień

Wcisnąć przycisk , aby otworzyć ekran ustawień. Opcja **Bluetooth** włącza sygnał Bluetooth. Musi być WYŁĄCZONY z wyjątkiem sytuacji, gdy sterownik XTRi otwiera sygnał Bluetooth podczas programowania. Zostanie automatycznie WYŁĄCZONY po włączeniu WIFI. Wcisnąć przycisk **day override/time-driven** (zdefiniowana liczba dni/tryb czasowy), aby ustawić liczbę dni od ostatniej regeneracji, po ich upływie zostanie automatycznie uruchomiona kolejna regeneracja, niezależnie od tego, czy została zaprogramowana. Wcisnąć przycisk **regen. time** (godzina regeneracji), aby ustawić porę dnia, o której rozpocznie się cykl automatycznej regeneracji.

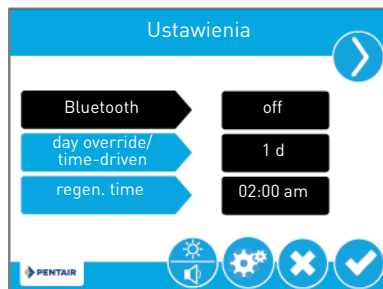

Wcisnąć i aby przetączyć ekrany.

Wcisnąć przycisk **hardness** (twardość), aby wprowadzić ustawienie twardości. Ta wartość powinna być dostosowana do twardości doprowadzanej, nieuzdatnianej wody. Wcisnąć przycisk , aby zachować zmiany lub przycisk , aby wrócić do ekranu głównego.

i Informacja: Zmiana ustawienia twardości spowoduje ponowne wyliczenie objętości uzdatnianej wody i częstotliwości regeneracji.

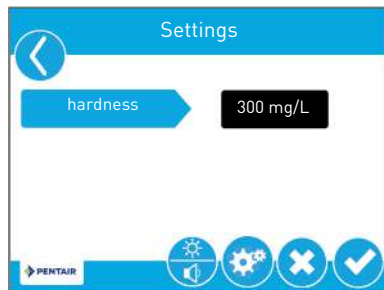

4.1.2. Tryb diagnostyczny

Wcisnąć przycisk na ekranie głównym, aby wyświetlić ekran diagnostyki. Wcisnąć strzałki nawigacji, znajdujące się w górnej części ekranu z prawej i lewej strony, aby wyświetlić poszczególne parametry diagnostyczne. Wcisnąć przycisk , aby wrócić do ekranu głównego.

4.2. Sterownik SXT

i Informacja: Sterownik można zaprogramować tylko wtedy, jeżeli jest on podłączony do zasilania. Jeżeli przez 5 minut nie zostanie naciśnięty żaden przycisk, urządzenie powróci do normalnej pracy bez zapisywania.

4.2.1. Programowanie podstawowe

i Informacja: Poszczególne menu są wyświetlane w kolejności zdefiniowanej lub rosnącej.

Dni bez regeneracji

i Informacja: Ustawianie maksymalnej liczby dni pracy bez regeneracji.

Godzina regeneracji

A Wcisnąć jednocześnie i przytrzymać przez pięć sekund przyciski i , aby wejść do sekwencji menu.

B Ustawić liczbę dni bez regeneracji przy pomocy przycisków i .

C Wcisnąć przycisk , aby zatwierdzić wybrane ustawienie i przejść do kolejnego parametru.

i Informacja: Ustawianie godziny regeneracji.

D Ustawić godzinę regeneracji przy pomocy przycisków i .

E Wcisnąć przycisk , aby zatwierdzić wybrane ustawienie i przejść do kolejnego parametru.

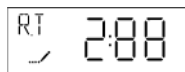

Twardość wody na wlocie

i Informacja: Ustawianie twardości wody na wlocie w °tH.

F Ustawić twardość wody przy pomocy przycisków i .

G Wcisnąć przycisk , aby zatwierdzić wybrane ustawienie i przejść do kolejnego parametru.

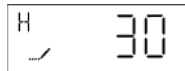

Wydajność rezerwowa

i Informacja: Ustalenie wydajności rezerwowej w litrach lub procentach.

H Ustawić wydajność rezerwową przy pomocy przycisków i .

I Nacisnąć przycisk , aby zatwierdzić wybrane ustawienie.

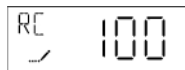

Bieżący dzień tygodnia

i Informacja: Ustawianie dnia regeneracji (1 oznacza poniedziałek, 2 - wtorek, 3 - środę, 4 - czwartek, 5 - piątek, 6 - sobotę, a 7 - niedzielę).

J Ustawić dzień tygodnia przy pomocy przycisków ▲ i ▼.

K Nacisnąć przycisk , aby zatwierdzić wybrane ustawienie.



4.2.2. Tryb diagnostyczny

Wcisnąć jednocześnie i przytrzymać przez 5 sekund przyciski  i ▲, aby otworzyć ekran zapisanych informacji. Wcisnąć ▲, aby zobaczyć kolejne dane. Wcisnąć przycisk , aby wyjść z trybu diagnostycznego.

4.3. Sterownik LXT

i Informacja: Sterownik można zaprogramować tylko wtedy, jeżeli jest on podłączony do zasilania. Jeżeli przez 5 minut nie zostanie naciśnięty żaden przycisk, urządzenie powróci do normalnej pracy bez zapisywania.

4.3.1. Programowanie podstawowe

i Informacja: Menu są wyświetlane po naciśnięciu przycisku MODE.

Godzina

i Informacja: Ustalenie godziny.

A Wcisnąć przycisk MODE, aż wskaźnik ekranowy wskaże ikonę godziny.

B Wcisnąć i przytrzymać przycisk ▼ lub ▲, aż pojawi się ikona programowania.

C Ustawić godzinę przyciskami ▼ lub ▲.

D Nacisnąć przycisk , aby zatwierdzić wybrane ustawienie i powrócić do trybu pracy.



Godzina regeneracji

i Informacja: Ustawianie godziny regeneracji.

A Wcisnąć przycisk MODE, aż wskaźnik ekranowy wskaże ikonę godziny regeneracji.

B Wcisnąć i przytrzymać przycisk ▼ lub ▲, aż pojawi się ikona programowania.

C Ustawić godzinę przyciskami ▼ lub ▲.

D Wcisnąć przycisk MODE, aby przejść do kolejnego parametru lub wcisnąć i przytrzymać przycisk , aby zatwierdzić wybrane ustawienie i powrócić do trybu pracy.



Twardość wody lub liczba dni między regeneracjami

i Informacja: Ustalenie twardości wody w mgl.(objętościowa) lub liczby dni między dwoma regeneracjami (czasowa).

A Wcisnąć przycisk MODE, aż wskaźnik ekranowy wskaże ikonę twardości lub dni między regeneracjami.



B Wcisnąć i przytrzymać przycisk ▼ lub ▲, aż pojawi się ikona programowania.

C Ustawić twardość wody lub liczbę dni między regeneracjami przyciskiem ▼ lub ▲.

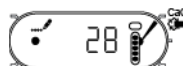
D Wcisnąć przycisk MODE, aby przejść do kolejnego parametru lub wcisnąć i przytrzymać przycisk , aby zatwierdzić wybrane ustawienie i powrócić do trybu pracy.



4.3.2. Tryb diagnostyczny

Wcisnąć i przytrzymać przez 5 sekund oba przyciski MODE i  jednocześnie, aby otworzyć ekran zapisanych informacji. Wcisnąć przycisk , aby zobaczyć dane. Wcisnąć przycisk MODE dwa razy, aby przejść do kolejnej informacji diagnostycznej. Wcisnąć przycisk , aby wyjść z trybu diagnostycznego.

5. Obsługa

5.1. Sterownik XTRi i XTR



5.1.1. Zalecenia

- Należy stosować tylko sól regenerującą przeznaczoną do zmiękczenia wody EN973.
- W celu zapewnienia optymalnego działania systemu zalecane jest używanie soli wolnej od zanieczyszczeń (np. soli tabletkowanej).
- Nie stosować soli drogowej, soli w blokach ani soli kamiennej.
- Podczas procesu sanityzacji (zarówno przy użyciu cieczy, jak i metody elektrochlorowania) do systemu zostają wprowadzone cząsteczki chloru, które mogą skrócić okres eksploatacji żywic jonowymiennych. Należy zapoznać się z instrukcjami technicznymi dotyczącymi powszechnie stosowanych żywic, gdzie są podane informacje na temat niezbędnych kontroli systemu.

5.1.2. Natychmiastowa regeneracja ręczna

Wcisnąć przycisk , aby przejść do ekranu regeneracji.

Wcisnąć przycisk **now** (teraz), aby rozpocząć regenerację natychmiast lub wcisnąć przycisk **at regen. time** (w ustawionym czasie regeneracji), aby poczekać z wykonaniem regeneracji do zaprogramowanej godziny. Ponowne wciśnięcie przycisku **at regen. time** (w ustawionym czasie regeneracji) spowoduje anulowanie ręcznej regeneracji.

W trakcie trwania regeneracji wcisnąć przycisk , aby przejść natychmiast do kolejnego etapu cyklu. Gdy zostanie włączony tryb regeneracji, pod przyciskiem  wyświetli się wskazanie objętości lub czasu.

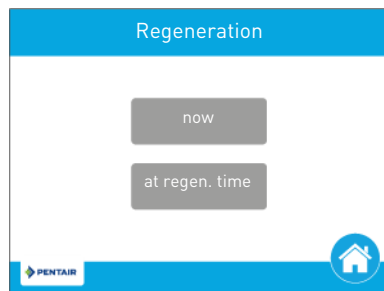

5.2. Sparowanie podłączonego zaworu FLECK 5800 XTRi z urządzeniami Wi-Fi

Podłączony zawór FLECK 5800 XTRi można sparować ze smartfonem lub z tabletem.

Nowi użytkownicy mogą pobrać i zainstalować aplikację Pentair Home z



5.3. Sterownik SXT

5.3.1. Zalecenia

- Należy stosować tylko sól regenerującą przeznaczoną do zmiękczenia wody EN973.
- W celu zapewnienia optymalnego działania systemu zalecane jest używanie soli wolnej od zanieczyszczeń (np. soli tabletkowanej).
- Nie stosować soli drogowej, soli w blokach ani soli kamiennej.
- Podczas procesu sanityzacji (zarówno przy użyciu cieczy, jak i metody elektrochlorowania) do systemu zostają wprowadzone cząsteczki chloru, które mogą skrócić okres eksploatacji żywic jonowymiennych. Należy zapoznać się z instrukcjami technicznymi dotyczącymi powszechnie stosowanych żywic, gdzie są podane informacje na temat niezbędnych kontroli systemu.

5.3.2. Natychmiastowa regeneracja ręczna

A Wcisnąć przycisk i przytrzymać go przez 5 sekund .

5.4. Sterownik LXT

5.4.1. Zalecenia



- Należy stosować tylko sól regenerującą przeznaczoną do zmiękczenia wody EN973.
- W celu zapewnienia optymalnego działania systemu zalecane jest używanie soli wolnej od zanieczyszczeń (np. soli tabletkowanej).
- Nie stosować soli drogowej, soli w blokach ani soli kamiennej.
- Podczas procesu sanityzacji (zarówno przy użyciu cieczy, jak i metody elektrochlorowania) do systemu zostają wprowadzone cząsteczki chloru, które mogą skrócić okres eksploatacji żywic jonowymiennych. Należy zapoznać się z instrukcjami technicznymi dotyczącymi powszechnie stosowanych żywic, gdzie są podane informacje na temat niezbędnych kontroli systemu.



5.4.2. Natychmiastowa regeneracja ręczna

A Wcisnąć przycisk i przytrzymać go przez 5 sekund .

6. Kody błędów

6.1. Sterownik XTRi i XTR

 Wyświetla się w przypadku wystąpienia błędu; równocześnie rozlega się alarm dźwiękowy. Wcisnąć przycisk , aby wyciszyć alarm dźwiękowy.

 Wyświetla się w przypadku wystąpienia błędu. Wcisnąć przycisk , aby wyświetlić ekran błędu i uzyskać więcej szczegółowych informacji na temat błędu.

6.2. Sterownik SXT

Następujące kody błędów mogą zostać wyświetlone w czasie pracy:

--0	Błąd położenia krzywki:	Odtąć urządzenie od zasilania i ponownie podłączyć. Jeżeli błąd nie ustąpi, skontaktować się z pomocą techniczną.
--1	Błąd położenia cyklu:	Odtąć urządzenie od zasilania i ponownie podłączyć. Jeżeli błąd nie ustąpi, skontaktować się z pomocą techniczną.
--2	Niepowodzenie regeneracji:	Przeprowadzić regenerację ręczną. Jeżeli błąd nie ustąpi, skontaktować się z pomocą techniczną.
--3	Błąd pamięci:	Wezwać pomoc techniczną.
--4	Błąd zabezpieczenia:	Odtąć urządzenie od zasilania i ponownie podłączyć. Jeżeli błąd nie ustąpi, skontaktować się z pomocą techniczną.

6.3. Sterownik LXT

Następujące kody błędów mogą zostać wyświetlone w czasie pracy:

--0	Błąd położenia krzywki:	Odtąć urządzenie od zasilania i ponownie podłączyć. Jeżeli błąd nie ustąpi, skontaktować się z pomocą techniczną.
--1	Błąd położenia cyklu:	Odtąć urządzenie od zasilania i ponownie podłączyć. Jeżeli błąd nie ustąpi, skontaktować się z pomocą techniczną.
--2	Niepowodzenie regeneracji:	Przeprowadzić regenerację ręczną. Jeżeli błąd nie ustąpi, skontaktować się z pomocą techniczną.
--4	Błąd zabezpieczenia:	Odtąć urządzenie od zasilania i ponownie podłączyć. Jeżeli błąd nie ustąpi, skontaktować się z pomocą techniczną.

7. Konserwacja



Obowiązkowe: Czyszczenie i konserwacja powinny być przeprowadzane z regularną częstotliwością, aby zapewnić prawidłowe działanie całego systemu, a ich wykonanie należy udokumentować w książce serwisowej.



Obowiązkowe: Czynności konserwacyjne i serwisowe muszą być przeprowadzane przez wykwalifikowanych techników. Niespełnienie tego warunku może doprowadzić do unieważnienia gwarancji.

8. Wykrywanie i usuwanie usterek

W celu uzyskania pomocy technicznej prosimy o wykonanie poniższych czynności:

A Zebranie informacji wymaganych do uzyskania pomocy technicznej.

→ Dane identyfikacyjne produktu (patrz 2.1. Umieszczenie naklejki z numerem seryjnym, page 59 i Original settings, page 2).

B Skontaktować się z lokalnym działem pomocy technicznej.

→ Kontakt z nim jest również konieczny, gdy woda ma słony smak, nie jest zmiękczana lub kiedy w systemie nie występuje zużycie soli.

Notes:



Access to
installer manual.



Zugang zum
Installationshandbuch.



Acceso al
manual del
instalador.



Accès au manuel
de l'installateur.



Accesso al
manuale dell'ins-
tallatore.



Toegang tot de
installatiehan-
dleiding.



Dostęp do
podręcznika
instalatora.

www.pentair.eu