

Riversoft 368 (604-606)



INSTRUCTIONS DE SÉCURITÉ IMPORTANTES

Lire et suivre toutes les instructions
Sauvegarder ces instructions

Table des matières

1	Généralités	5
1.1	Champ d'application de ce document	5
1.2	Gestion des versions	5
1.3	Identifiant du fabricant, identification du produit.....	5
1.4	Usage prévu	5
1.5	Abréviations utilisées.....	6
1.6	Normes.....	6
1.6.1	Normes applicables	6
1.6.2	Certificats disponibles	6
1.7	Procédure d'assistance technique	7
1.8	Copyright et marques commerciales	7
1.9	Limitation de responsabilité	7
1.10	Illustrations	8
2	Sécurité	9
2.1	Définition des pictogrammes relatifs à la sécurité	9
2.2	Emplacement de l'étiquette de série	10
2.3	Risques.....	10
2.3.1	Personnel	10
2.3.2	Transport.....	11
2.3.3	Matériel	11
2.4	Hygiène et désinfection.....	11
2.4.1	Questions sanitaires	11
2.4.2	Mesures d'hygiène	13
3	Description	14
3.1	Introduction aux adoucisseurs	14
3.1.1	Principes de l'adoucissement de l'eau.....	14
3.1.2	Cycles de service et de régénération du système (fonctionnement sur 8 cycles).....	16
3.2	Caractéristiques techniques.....	18
3.2.1	Généralités.....	18
3.2.2	Caractéristiques de performances de débit.....	19
3.3	Schéma d'encombrement.....	21
3.4	Description et emplacement des composants.....	23
3.5	Options disponibles de l'adoucisseur	25
3.5.1	Vanne de sécurité du saumrage	25
3.6	Accessoires inclus	25
4	Installation	26

4.1	Mises en garde	26
4.2	Consignes de sécurité pour l'installation.....	26
4.3	Environnement de l'installation.....	26
4.3.1	Généralités	26
4.3.2	Eau	26
4.3.3	Équipements électriques	27
4.3.4	Systèmes mécaniques	27
4.4	Contraintes relatives à l'intégration	28
4.5	Raccordement de l'adoucisseur à la tuyauterie	29
4.5.1	Schéma fonctionnel	30
4.5.2	Schéma de l'installation	31
4.5.3	Outils et matériel requis pour l'installation	32
4.5.4	Inspection/montage préliminaire	33
4.5.5	Installation de l'adoucisseur.....	33
4.5.6	Raccordements de la conduite d'arrivée d'eau et de by-pass	34
4.5.7	Contrôleur du débit de sortie à l'égout.....	39
4.5.8	Raccordement du tuyau de sortie à l'égout.....	40
4.5.9	Raccordement de la conduite de trop-plein.....	42
4.6	Raccordements électriques.....	42
4.6.1	Raccordement du compteur	42
4.6.2	Raccordement du contrôleur.....	43
5	Programmation	44
5.1	Affichage	44
5.2	Commandes	44
5.3	Guide de programmation rapide.....	45
5.4	Heure du jour	46
5.5	Taux de saumurage	46
5.6	Régénération volumétrique	46
5.7	Régénération chronométrique (uniquement Riversoft 4).....	46
5.8	Réglage du forçage calendaire.....	47
5.9	Sélection du système	47
5.10	Durées des cycles de régénération	48
5.11	Valeurs d'historique	48
5.12	Réinitialisation du contrôleur et sélection du système (u1 à u4).....	49
6	Mise en service	50
6.1	Mise en service de l'adoucisseur.....	50
6.1.1	Contrôle du remplissage en eau, de la purge et de l'étanchéité.....	50
6.1.2	Cyclage rapide.....	51
6.1.3	Mise en route.....	52
6.1.4	Conseils supplémentaires	52
6.2	Nettoyage et désinfection	53

6.2.1	Nettoyage des adoucisseurs.....	53
6.2.2	Désinfection avec de l'hypochlorite de sodium ou de calcium	53
7	Fonctionnement.....	55
7.1	Affichage	55
7.1.1	Pendant le fonctionnement.....	55
7.1.2	Pendant une régénération	55
7.2	Régénération manuelle	55
7.2.1	Régénération manuelle retardée	55
7.2.2	Régénération immédiate	56
7.2.3	Passage d'un cycle de régénération à l'autre	56
7.2.4	Annulation d'une régénération	56
7.3	Fonctionnement pendant une coupure de courant	56
8	Maintenance	57
8.1	Inspection générale du système.....	57
8.1.1	Qualité de l'eau	57
8.1.2	Contrôles mécaniques	57
8.1.3	Test de régénération.....	57
8.2	Plan de maintenance recommandé.....	58
8.2.1	Instructions de maintenance	60
8.3	Ajout de sel.....	61
8.4	Recommandations	63
8.4.1	Utilisation de pièces de rechange d'origine	63
8.4.2	Utilisation de lubrifiants homologués d'origine	63
8.5	Nettoyage et maintenance	63
8.5.1	Premières étapes.....	63
8.5.2	Retrait des capots (adoucisseur et vanne)	64
8.5.3	Nettoyage du bac à sel et du puits à saumure	65
8.5.4	Nettoyage du filtre d'injecteur	66
8.5.5	Nettoyage de l'injecteur.....	67
8.5.6	Remplacement du contrôleur.....	68
8.5.7	Autres pièces d'usure	69
9	Dépannage.....	77
9.1	Contrôleur	77
9.2	Vanne.....	78
9.3	Système.....	79
10	Pièces de rechange.....	80
10.1	Adoucisseur	80
10.2	Vanne.....	82
10.3	Conduites	84
11	Mise au rebut.....	86

1 Généralités

1.1 Champ d'application de ce document

Ce document contient les informations nécessaires à une utilisation appropriée du produit. Il a pour but d'informer l'utilisateur afin de garantir la bonne exécution des procédures d'installation, d'utilisation et de maintenance.

Le contenu de ce document repose sur les informations disponibles au moment de la publication. La version originale de ce document a été rédigée en anglais.

Pour des raisons de sécurité et de protection de l'environnement, les consignes de sécurité contenues dans le présent document doivent être strictement respectées.

Le fabricant se réserve le droit d'apporter des modifications à tout moment sans préavis.

Le présent manuel constitue une référence et ne couvre pas tous les cas d'installation du système. La personne chargée d'installer cet équipement doit avoir :

- Une formation sur les vannes 368, les contrôleurs (604-606) et l'installation de systèmes de traitement de l'eau ;
- une bonne connaissance du traitement de l'eau et du paramétrage approprié des contrôleurs ;
- des compétences de base en plomberie.

Ce document est disponible dans d'autres langues sur la page Web <https://www.pentair.eu/product-finder/product-type/softeners>.

1.2 Gestion des versions

Révision	Date	Auteurs	Description
A	13.03.2020	STF/GPI	Première édition.
B	16.01.2023	BRY/FIM	Site internet, nouvelle conception et retrait du scan et service.
C	03.03.2026	STF	Corrections générales, Mise à jour de l'adresse du fabricant.

1.3 Identifiant du fabricant, identification du produit

Fabricant : **Entité juridique dans la région EMEA**

Pentair Manufacturing Italy S.R.L.

Via Tiziano 32

20145 Milano (MI)

Italy

Identification du produit : Riversoft

1.4 Usage prévu

- Pour les applications résidentielles uniquement ;

- l'adoucisseur de série Riversoft est conçu exclusivement pour les applications résidentielles, conformément aux conditions spécifiées, voir Eau [→Page 26] ;
- l'adoucisseur de série Riversoft protège les tuyauteries d'eau et les équipements qui y sont raccordés contre le tartre et contre les dysfonctionnements et dommages provoqués par ce dernier ;
- l'adoucisseur de série Riversoft est conçu pour l'alimentation continue en eau de familles plus ou moins grandes selon le modèle sélectionné.

1.5 Abréviations utilisées

Ens.	Montage
BLFC	Contrôleur du débit de remplissage du bac à sel (Brine Line Flow Controller)
DF	Co-courant (Down Flow)
DLFC	Contrôleur du débit de la sortie à l'égout (Drain Line Flow Controller)
Inj	Injecteur
QC	Raccord rapide (Quick Connect)
Régén	Régénération
SBV	Vanne de sécurité du saumurage (Safety Brine Valve)
TC	Compteur de temps (Time Clock)

1.6 Normes

1.6.1 Normes applicables

Ce produit est conforme aux directives suivantes :

- 2014/35/UE : Directive basse tension ;
- 2014/30/UE : Compatibilité électromagnétique ;
- 2011/65/UE : Limitation de l'utilisation de certaines substances dangereuses dans les équipements électriques et électroniques (RoHS) ;
- UNI EN ISO9001.

Est conforme aux normes techniques suivantes :

- EN IEC 61326-1 ;
- EN IEC 61010-1.

1.6.2 Certificats disponibles

- CE ;
 - DM 174 ;
 - ACS.
- Veillez trouver ci-contre les certifications pour certaines de nos gammes de produits. Veuillez noter qu'il ne s'agit pas d'une liste exhaustive de toutes nos certifications. Pour toute information supplémentaire, veuillez nous contacter.



1.7 Procédure d'assistance technique

Procédure à suivre pour toute demande d'assistance technique :

1. Collecter les informations nécessaires à une demande d'assistance technique.
 - ⇒ Identification produit (voir Emplacement de l'étiquette de série [→Page 10] Recommandations [→Page 63]).
 - ⇒ Description du problème de l'appareil.
2. Se référer au chapitre Dépannage [→Page 77]. Si le problème persiste, contactez votre assistance technique locale.

1.8 Copyright et marques commerciales

Toutes les marques commerciales et tous les logos Pentair sont la propriété de Pentair. Les marques déposées, marques commerciales et logos de tiers sont la propriété de leurs détenteurs respectifs.

© 2026 Pentair. Tous droits réservés.

1.9 Limitation de responsabilité

Les produits EMEA pour le traitement de l'eau Pentair bénéficient, sous certaines conditions, d'une garantie du fabricant à laquelle les clients directs de Pentair peuvent recourir. Les utilisateurs doivent contacter le revendeur de ce produit pour les conditions applicables et dans le cas d'une éventuelle demande en garantie.

Toute garantie fournie par Pentair concernant le produit sera annulée dans les cas suivants :

- Installation réalisée par une autre personne qu'un professionnel des installations sanitaires ;
- Installation, programmation, utilisation, exploitation et/ou maintenance non conformes provoquant des dommages quels qu'ils soient au produit ;
- Intervention non conforme ou non autorisée sur le contrôleur ou les composants ;
- Raccordement/montage incorrect, inapproprié ou erroné de systèmes ou produits en lien avec le présent produit et vice versa ;
- Utilisation d'un lubrifiant, d'une graisse ou d'une substance chimique de quelque type que ce soit non compatible avec le produit et non répertorié comme compatible avec le produit par le fabricant ;
- Défaillance imputable à une configuration et/ou un dimensionnement erronés.

Pentair décline toute responsabilité concernant des équipements installés par l'utilisateur en amont ou en aval des produits Pentair, ainsi que pour tout procédé ou processus de production installé et raccordé autour de l'installation, voire lié avec celle-ci. Tout dysfonctionnement, toute défaillance ou tout dommage direct ou indirect résultant de tels équipements ou processus est également exclu de la garantie. Pentair n'assume aucune responsabilité pour toute perte ou tout préjudice en matière de profits, de revenus, d'utilisation, de production ou de contrats, ou pour toute perte ou tout dommage indirect, spécial ou consécutif, quelle qu'en soit la nature. Veuillez consulter la liste de prix de Pentair pour en savoir plus sur les modalités et les conditions applicables au présent produit.

1.10 Illustrations

En fonction de la configuration de votre adoucisseur, celui-ci peut être installé avec un by-pass ou un manifold. Nous avons choisi d'illustrer ce document au moyen de la configuration à by-pass. Toutefois, dans les cas nécessaires, nous avons illustré les deux configurations.

2 Sécurité

2.1 Définition des pictogrammes relatifs à la sécurité

DANGER

 Cette combinaison de symbole et de mot clé signale une situation dangereuse immédiate provoquant la mort ou de graves lésions corporelles si elle n'est pas évitée.

AVERTISSEMENT

 Cette combinaison de symbole et de mot clé signale une situation éventuellement dangereuse pouvant provoquer la mort ou de graves lésions corporelles si elle n'est pas évitée.

ATTENTION

 Cette combinaison de symbole et de mot clé signale une situation éventuellement dangereuse pouvant provoquer des lésions corporelles minimes ou légères si elle n'est pas évitée.

Attention - matériel

 Cette combinaison de symbole et de mot clé signale une situation potentiellement dangereuse qui, si elle n'est pas évitée, est susceptible d'aboutir à des dommages matériels.

Interdiction

 Indication contraignante à respecter.

Obligation

 Directive, mesure à appliquer !

Information

 Commentaire informatif

2.2 Emplacement de l'étiquette de série

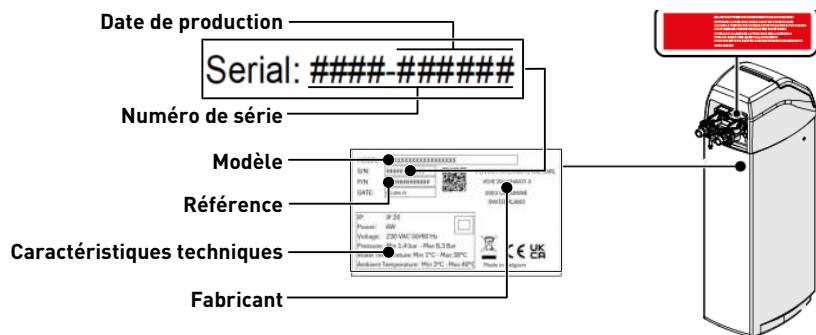

Obligation



S'assurer que les étiquettes de série et de sécurité sur l'appareil sont parfaitement lisibles et propres !

2.3 Risques

Toutes les instructions de sécurité et de protection contenues dans ce document doivent être respectées afin d'éviter des blessures, des dommages matériels ou une pollution environnementale, irrémédiables ou temporaires.

De même, toutes les autres réglementations et mesures de prévention des accidents et de protection de l'environnement, ainsi que tout règlement technique reconnu relatif aux méthodes de travail sûres et appropriées applicables dans le pays et sur le lieu d'utilisation de l'appareil doivent être respectés.

Toute violation des règles de sécurité et de protection ou de toute réglementation légale et technique existante pourra entraîner des blessures, dommages matériels ou une pollution environnementale irrémédiables ou temporaires.

2.3.1 Personnel

ATTENTION



Risque de blessure liée à une manipulation inappropriée !

Seuls des personnels qualifiés et des professionnels dûment formés sont autorisés à exécuter les interventions requises, en fonction de leur formation, de leur expérience, des instructions reçues et de leur connaissance des règles de sécurité ainsi que des opérations à réaliser.

AVERTISSEMENT



Appareil

L'appareil peut être utilisé par des enfants ayant au minimum 8 ans, ainsi que par des personnes ayant des capacités physiques, sensorielles ou mentales réduites, ou encore manquant d'expérience et de connaissances, s'ils ont bénéficié d'une surveillance ou d'instructions en vue d'une utilisation en toute sécurité de l'appareil et s'ils comprennent les dangers associés.

 **AVERTISSEMENT****Enfants**

Les enfants ne doivent pas jouer avec l'appareil.

Le nettoyage et l'ajout de sel ne doivent pas être réalisés par des enfants sans la supervision d'un adulte.

Obligation

Toute autre opération de maintenance doit être réalisée uniquement par du personnel qualifié et formé !

2.3.2 Transport

Afin d'assurer le bon fonctionnement du système, tenir compte des points suivants :

- ne jamais coucher ou retourner l'adoucisseur. La résine risque de coller au distributeur supérieur et d'obstruer ses orifices ou de pénétrer dans la vanne et donc de compromettre le fonctionnement de l'adoucisseur ;
- faire attention à éviter les chocs au niveau de l'adoucisseur ;
- utiliser tous les systèmes de levage de sécurité pour déplacer l'adoucisseur ;
- ne pas soulever l'adoucisseur au niveau de la vanne ou du by-pass.

2.3.3 Matériel

Les points suivants doivent être pris en compte pour assurer le bon fonctionnement du système et la sécurité de l'utilisateur :

- Faire attention aux tensions élevées sur le transformateur (220 – 230 Vc.a.).
- ne pas mettre une main dans le système (risque de blessures lié à la présence de pièces mobiles et de choc électrique sous l'effet de la tension électrique).

2.4 Hygiène et désinfection

2.4.1 Questions sanitaires

Contrôles préliminaires et stockage

- Vérifier l'intégrité de l'emballage. Vérifier l'absence de dommages et de signes de contact avec du liquide pour s'assurer qu'aucune contamination externe ne s'est produite.
- vérifier que le bac à sel et le puits à saumure sont propres et exempts de bavures et de débris ;
- L'emballage a une fonction de protection et doit être retiré juste avant l'installation. Pour le transport et le stockage, des mesures appropriées doivent être prises afin d'éviter une contamination des matériels ou des objets proprement dits.

Montage

- Pour le montage, utiliser uniquement des composants conformes aux normes sur l'eau potable.

- Après l'installation et avant l'utilisation, effectuer une ou plusieurs régénérations manuelles afin de nettoyer le lit de résine. Au cours de ces opérations, ne pas destiner l'eau à une consommation humaine. Effectuer une désinfection du système en cas d'installations de traitement de l'eau potable destinée à la consommation humaine.

Information

Cette opération doit être répétée lors de tout entretien courant ou exceptionnel.

Elle doit aussi être effectuée chaque fois que le système est resté inactif pendant une période significative.

Information

Valable seulement pour l'Italie

Pour les équipements utilisés conformément à la norme DM25, appliquer toutes les indications et les obligations prévues par ladite norme.

2.4.2 Mesures d'hygiène

DANGER



Ne pas utiliser de l'eau dont l'absence de contamination microbiologique n'a pas été avérée ou dont la qualité est inconnue sans une désinfection appropriée en amont ou en aval de l'adoucisseur.

AVERTISSEMENT



Les adoucisseurs d'eau qui utilisent du chlorure de sodium pour la régénération augmenteront la teneur en sodium de l'eau.

Les personnes suivant un régime pauvre en sel doivent inclure ce sodium supplémentaire dans leur apport total en sel.

Désinfection

- Les matériaux employés pour la fabrication de nos produits respectent les normes d'utilisation avec l'eau potable ; les processus de fabrication sont aussi pensés en vue de respecter ces critères. Toutefois, le processus de production, de distribution, de montage et d'installation peut créer des conditions de prolifération bactérienne, lesquelles peuvent entraîner des problèmes d'odeur et de contamination de l'eau ;
- il est donc fortement recommandé de désinfecter les produits. Voir Nettoyage et désinfection [→Page 53] ;
- une propreté maximale est recommandée durant le montage et l'installation ;
- pour la désinfection, utiliser de l'hypochlorite de calcium ou de sodium et effectuer une régénération manuelle.

3 Description

3.1 Introduction aux adoucisseurs

3.1.1 Principes de l'adoucissement de l'eau

L'adoucissement de l'eau est un processus d'échange au cours duquel les ions de dureté sont remplacés par des ions de sodium ou de potassium. Pour ce faire, l'eau doit être placée au contact d'une résine échangeuse d'ions pendant un délai approprié selon le débit souhaité.

La chimie élémentaire des résines adoucisseuses est très simple : la résine est constituée de petites billes de polymère qui capturent sélectivement les ions bivalents (notamment les ions de dureté Ca^{2+} et Mg^{2+}) et libèrent des ions monovalents à liaison moins forte, généralement du sodium (Na^+) ou moins fréquemment du potassium. Voici ci-après le mécanisme de réactions chimiques de l'adoucissement d'eau :

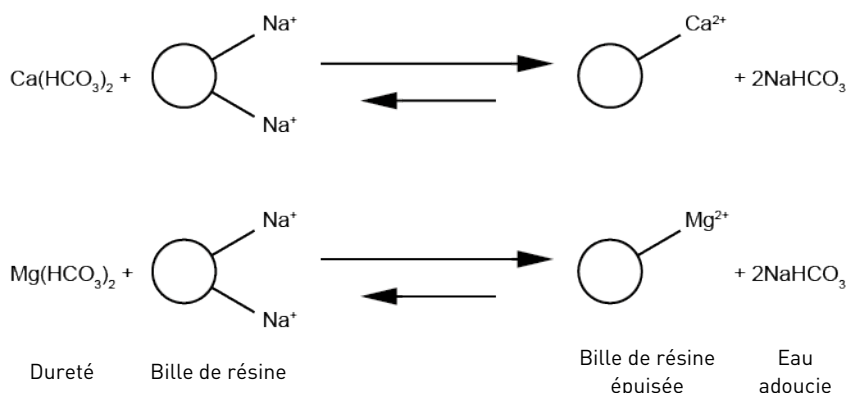

Le \rightleftharpoons signifie que, dans certaines conditions, les réactions peuvent être inversées. Cela tient à l'équilibre entre la composition de l'eau et la quantité de dureté pouvant être éliminée. Cette réaction inverse est observée à différentes vitesses et avec une concentration élevée d'ions monovalents. En général, pour l'adoucissement, ces conditions sont obtenues au moyen de solutions de NaCl (ou KCl) concentrées placées au contact de la résine. Il s'agit du procédé de régénération :

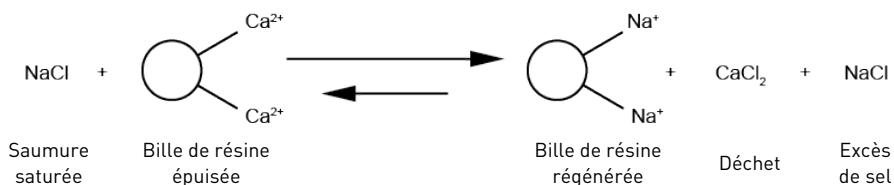

Les réactions en mode service (adoucissement) et régénération peuvent être renouvelées un grand nombre de fois, de sorte que les systèmes d'adoucissement ont une durée de vie de plusieurs années.

Un adoucisseur est constitué de différents composants :

- une bouteille remplie de résine ;

- une vanne, qui dirige l'eau en entrée à travers le lit de résine pour permettre la réaction d'adoucissement ou de régénération ;
- un contrôleur chargé de déterminer le moment nécessaire des différentes phases de régénération ;
- un bac à sel servant à préparer la solution de saumure saturée pour les régénérations.

Le présent adoucisseur permet simplement la réaction décrite précédemment, en alternant une période d'adoucissement de quelques jours avec une régénération pouvant durer quelques heures selon le réglage effectué. L'adoucisseur est équipé d'un contrôleur qui déclenche automatiquement les différentes phases du mode service et du mode régénération selon la programmation effectuée.

La configuration de la vanne a été sélectionnée en fonction du volume de résine de la bouteille. Ne pas essayer de la modifier, car cela risque de modifier le débit et de provoquer un défaut de régénération.

Pour garantir un fonctionnement approprié de l'adoucisseur, vérifier qu'il contient toujours du sel dans le bac à sel et qu'il est alimenté électriquement. L'installation, la mise en route et la programmation de l'adoucisseur doivent être réalisées par un professionnel agréé spécialiste du traitement de l'eau. Une installation incorrecte ou une programmation erronée peuvent provoquer des dysfonctionnements de l'adoucisseur, voire endommager ce dernier et ses composants.

Respecter les recommandations de programmation pour chaque taille d'adoucisseur, afin que les performances de ce dernier soient optimales.

Un nettoyage/une maintenance périodiques de l'adoucisseur sont nécessaires pour garantir son bon fonctionnement au fil des années. Ces opérations sont décrites dans le chapitre Maintenance [→Page 57] du présent manuel.

3.1.2 Cycles de service et de régénération du système (fonctionnement sur 8 cycles)

Service (co-courant) — cycle C0

L'eau non traitée est dirigée vers le bas à travers le lit de résine, avant de remonter par le tube de la colonne montante. Les ions de dureté se fixent sur la résine et sont éliminés de l'eau brute par un échange avec des ions de sodium présents sur les perles de résine. L'eau est ainsi adoucie en traversant le lit de résine.

Détassage (contre-courant) — cycle C1

L'écoulement de l'eau est inversé par la vanne et dirigé vers le bas du tube de colonne montante pour remonter ensuite à travers le lit de résine. Pendant le cycle de détassage, le lit est décompacté et les débris sont évacués vers l'égout, tandis que le lit de résine est rebrassé.

Saumurage (co-courant) et rinçage lent — cycle C2

La vanne dirige l'eau à travers l'injecteur de saumure et la saumure est extraite du bac à sel. La saumure est ensuite dirigée vers le bas à travers le lit de résine puis remonte via le tube de colonne montante jusqu'à l'égout. Les ions de dureté sur les perles de résine sont remplacés par les ions de sodium et évacués à l'égout. La résine est régénérée pendant le cycle de saumurage. Lorsque la vanne d'air-check se referme, le saumurage se termine et la phase de rinçage lent commence.

Cycle de repressurisation — cycle C3

Ce cycle permet un équilibrage hydraulique de l'air et de l'eau dans la vanne avant de poursuivre la régénération.

Rinçage rapide (co-courant) — cycle C4

La vanne dirige l'eau vers le bas à travers le lit de résine puis vers le haut via le tuyau de la colonne montante jusqu'à l'égout. Tout résidu de saumure est éliminé du lit de résine tandis que le lit est recompressé.

2e détassage (contre-courant) — cycle C5

2e rinçage rapide (co-courant) — cycle C6

Remplissage du bac à sel — cycle C7

L'eau est dirigée vers le bac à sel avec un débit régulé par le contrôleur du débit de remplissage, afin de préparer de la saumure pour la prochaine régénération. Pendant le cycle de remplissage du bac à sel, de l'eau traitée est déjà disponible en sortie de vanne.

Information



À des fins d'illustration seulement. Toujours vérifier les repères d'entrée et de sortie sur l'adoucisseur.

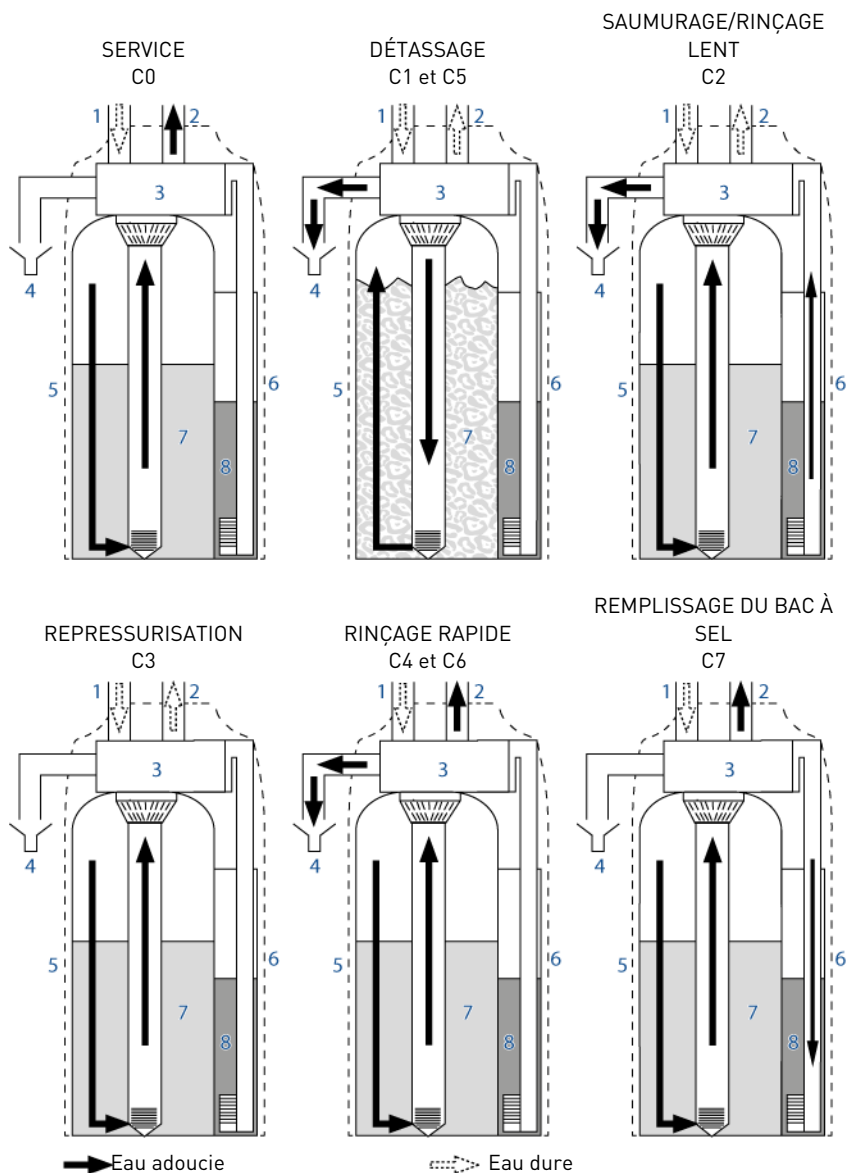

- 1 Entrée
- 2 Sortie
- 3 Vanne

- 4 Sortie à l'égout
- 5 Bouteille de résine
- 6 Bac à sel

- 7 Perle de résine
- 8 Saumure

3.2 Caractéristiques techniques

3.2.1 Généralités

Riversoft avec configuration à bypass

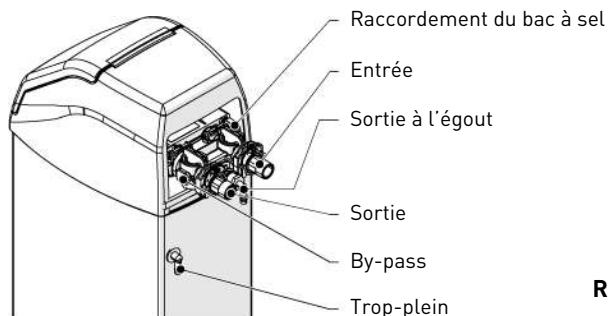

Riversoft avec configuration à manifold

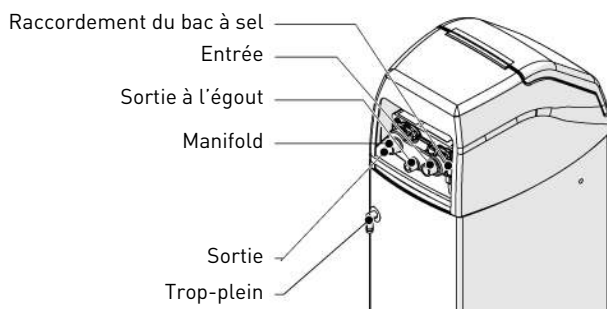

Type d'adoucisseur

Riversoft 4	4 L
Riversoft 8	8 L
Riversoft 15	15 L
Riversoft 30	30 L

Caractéristiques nominales/de conception

Corps d'adoucisseur	ABS			
Corps de bouteille	Résine Dowex® HCRS-s			
Corps de vanne	Noryl® chargé de fibre de verre – Matériau agréé NSF			
Composants en caoutchouc	Formulation pour eau froide – Matériau agréé NSF			
Certification des matériaux de la vanne	Certification WQA Gold Seal selon le document ORD 0902, NSF/ANSI 44, CE, ACS			
Volume de résine	4 L	8 L	15 L	30 L
Poids à l'expédition approximatif	9,5 kg	16,5 kg	27 kg	30 kg
Capacité en sel	6 kg	25 kg	50 kg	50 kg

Pression de fonctionnement	1,4– 8,6 bars
Pression d'essai hydrostatique	20 bars
Température de l'eau	4 - 38 °C
Température ambiante	2 - 50 °C

3.2.2 Caractéristiques de performances de débit

Information



Les débits sont fournis à titre indicatif. Il s'agit du débit maximum à atteindre afin de respecter la vitesse de service requise pour un échange d'ions optimal conforme aux recommandations du fabricant, indépendamment de la pression à l'entrée.

Adoucisseur	Riversoft			
	4	8	15	30
Débit nominal (dureté résiduelle 0 mg/l équivalent CaCO ₃) [m ³ /h]	0,2	0,5	0,9	1,8
Débit nominal (dureté résiduelle 50 - 100 mg/l équivalent CaCO ₃) [m ³ /h]	0,3	0,6	1,1	2,2
Débit de pointe (dureté résiduelle mg/l équivalent CaCO ₃) [m ³ /h]	0,4	0,8	1,5	3,0

Adoucissement

Nombre de personnes	POU*	1-2	3-4	5-8
---------------------	------	-----	-----	-----

* en supposant une consommation quotidienne de 200 litres au PU (point d'utilisation).

Capacité et consommation de sel selon les réglages de taux de saumurage

Adoucisseur	Riversoft 4			Riversoft 8		
	80	120	200	80	120	200
Taux de saumurage correspondant (g/l de résine)	80	120	200	80	120	200
Quantité de sel par régénération (kg)	0,3	0,5	0,8	0,6	0,9	1,6
Capacité (kg équivalent CaCO ₃)	0,16	0,2	0,24	0,32	0,4	0,5
Capacité en m ³ (pour une dureté à l'entrée de 300 ppm et une dureté résiduelle de 100 ppm)	0,79	0,98	1,22	1,60	1,98	2,48
Consommation de sel annuelle estimée pour une consommation d'eau quotidienne de 200 litres par personne, une dureté à l'entrée de 300 mg/l équivalent CaCO ₃ et une dureté résiduelle de 100 mg/l équivalent CaCO ₃	28,8	34,9	46,6	14,2 - 28,4	17,2 - 34,5	23 - 46

Adoucisseur	Riversoft 15			Riversoft 30		
	80	120	200	80	120	200
Taux de saumurage correspondant (g/l de résine)	80	120	200	80	120	200
Quantité de sel par régénération (kg)	1.2	1,8	3.0	2.4	3,6	6

Adoucisseur	Riversoft 15			Riversoft 30		
Capacité (kg équivalent CaCO ₃)	0,6	0,75	0,93	1,21	1,49	1,86
Capacité en m ³ (pour une dureté à l'entrée de 300 ppm et une dureté résiduelle de 100 ppm)	3,02	3,74	4,67	6,03	7,45	9,31
Consommation de sel annuelle estimée pour une consommation d'eau quotidienne de 200 litres par personne, une dureté à l'entrée de 300 mg/l équivalent CaCO ₃ et une dureté résiduelle de 100 mg/l équivalent CaCO ₃	45,8 - 61	55,5 - 74	74,1 - 98,8	86,6 - 115,5	105,1 - 140,1	145,9 - 233,5

Configuration de la vanne

Injecteur	E	G	F	H
DLFC	6 gpm	8 gpm	7 gpm	9 gpm
BLFC	0.14 gpm	0.14 gpm	0.14 gpm	0.14 gpm

	Riversoft 4			Riversoft 8			Riversoft 15			Riversoft 30		
C1	1	1	1	1	1	1	3	3	3	3	3	3
C2	27	28	30	29	31	34	52	56	63	59	66	81
C3	3	3	3	3	3	3	3	3	3	3	3	3
C4	1	1	1	1	1	1	3	3	3	3	3	3
C5	1	1	1	1	1	1	1	1	1	1	1	1
C6	1	1	1	1	1	1	1	1	1	1	1	1
C7	1,7	2,5	4,1	3,4	5	8,3	54,8	58,5	65,6	12,5	18,8	31,2

Riversoft 4			Riversoft 8			Riversoft 15			Riversoft 30		
24,6	25,5	27,4	36,1	38,0	41,3	54,8	58,5	65,6	104,5	113,1	131,0

Raccordements de l'adoucisseur

Entrée/Sortie	¾" BSPT, mâle
Raccordement à l'égout	½"
Conduite de trop-plein	½"

Équipements électriques

Tension de fonctionnement du contrôleur	12 Vc.a. (nécessite le transformateur fourni par Pentair Water)
Fréquence d'alimentation en entrée	50 ou 60 Hz
Tension d'alimentation du moteur	12 Vc.a.
Puissance absorbée du contrôleur	6 W en moyenne
Degré de protection	IP 23
Surtensions transitoires	dans les limites de la catégorie II
Degré de pollution	3

Les surtensions temporaires doivent être limitées en durée et en fréquence.

3.3 Schéma d'encombrement

Riversoft 4

Configuration à by-pass

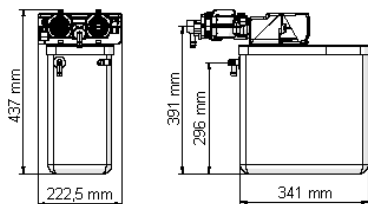

Configuration à manifold

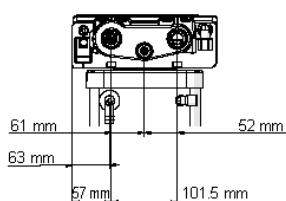
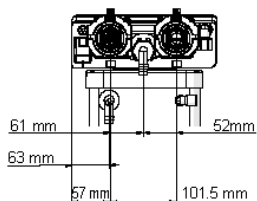
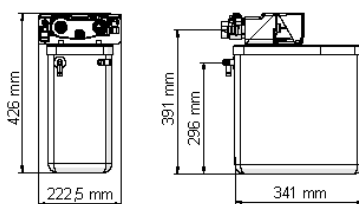

Riversoft 8

Configuration à by-pass

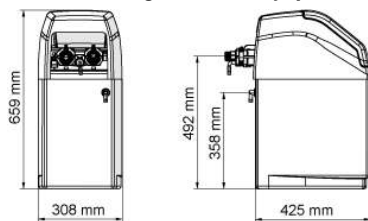

Configuration à manifold

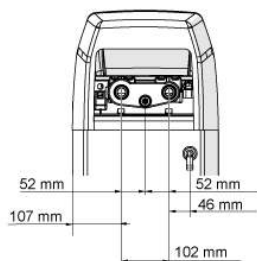
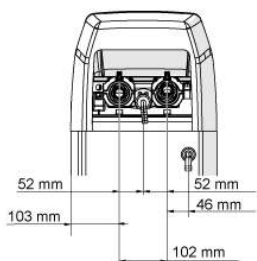
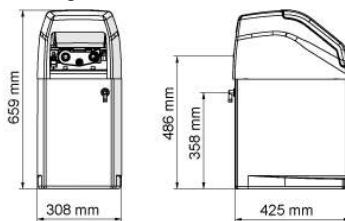

Riversoft 15

Configuration à by-pass

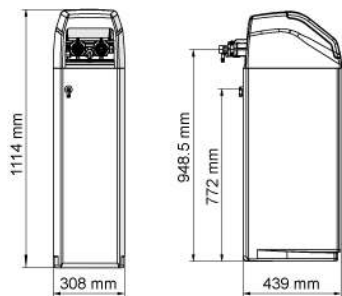

Configuration à manifold

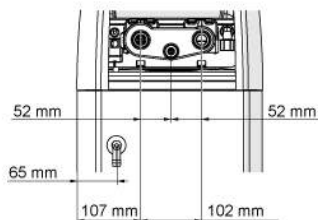
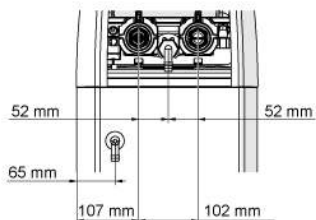
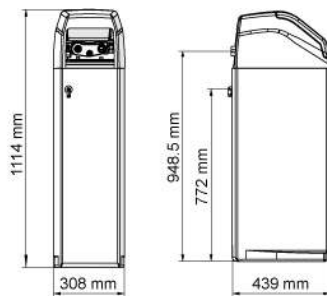

Riversoft 30

Configuration à by-pass

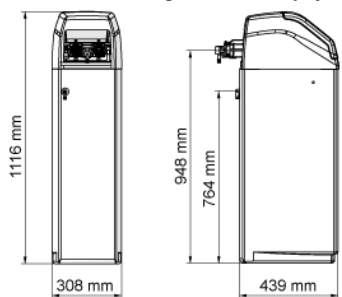

Configuration à manifold

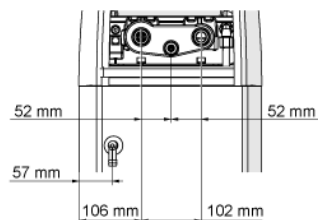
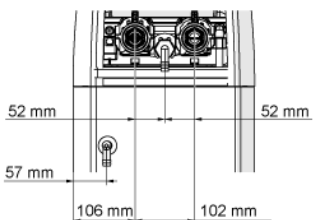
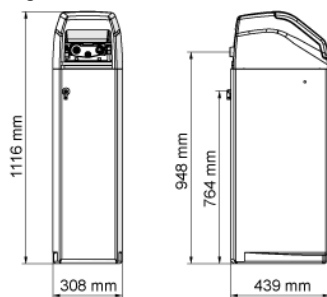

3.4 Description et emplacement des composants

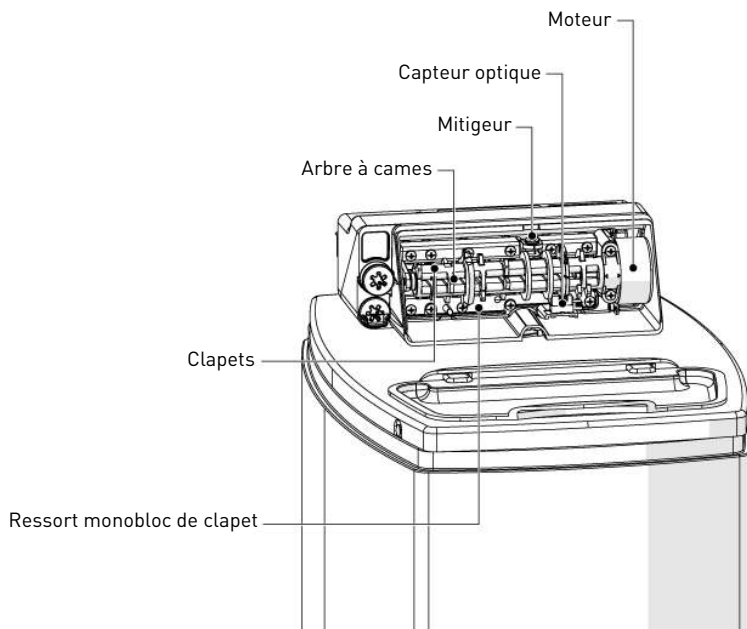
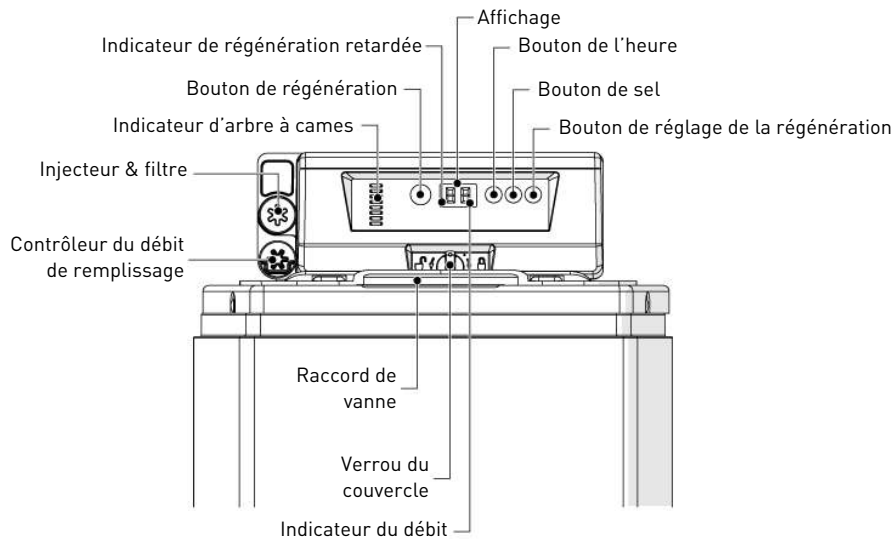

Configuration à manifold

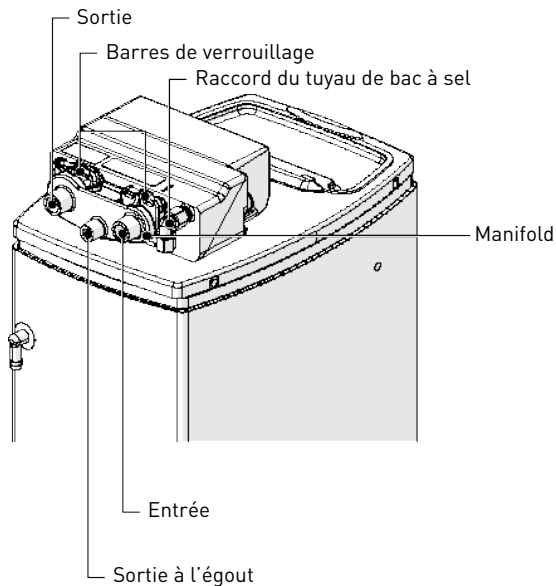

Configuration à by-pass

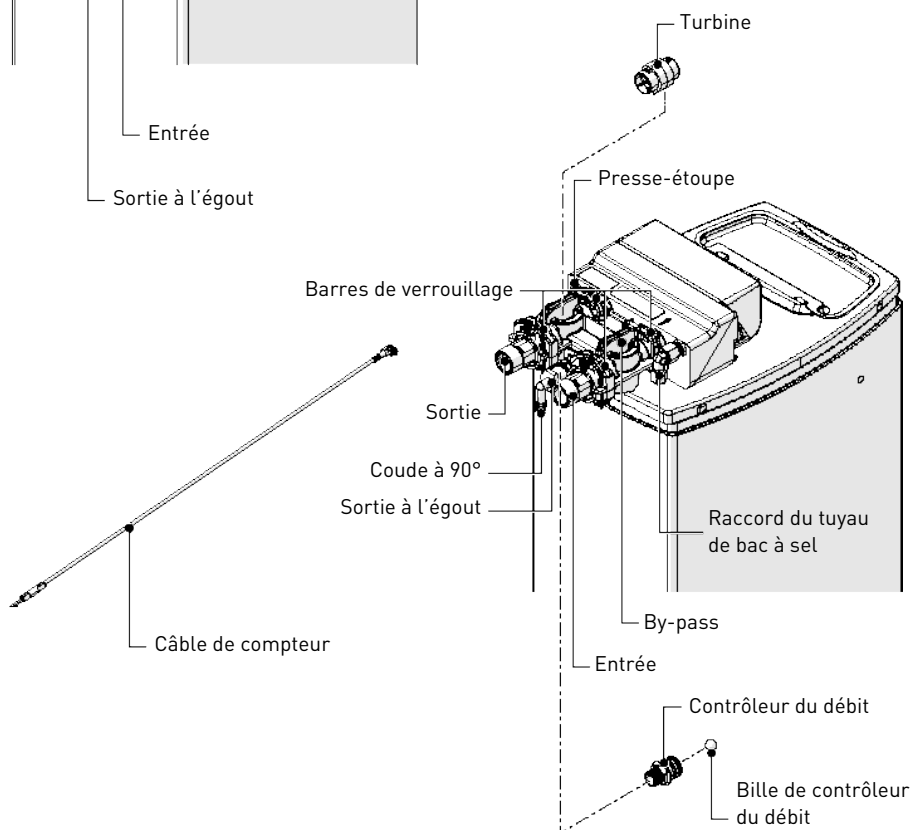

3.5 Options disponibles de l'adoucisseur

3.5.1 Vanne de sécurité du saumurage

Pour éviter un trop-plein et améliorer le fonctionnement de l'adoucisseur, il est possible d'installer une vanne de sécurité du saumurage.

1. Retirer les capots de l'adoucisseur, voir Retrait des capots (adoucisseur et vanne) [→Page 64].
2. Retirer le couvercle du puits à saumure.
3. Retirer le tube de saumure (réf. 3028267) et le remplacer par la vanne de saumurage (réf. 1036840) et son tube de saumure (réf. 1037194).
4. Remettre le couvercle de puits à saumure en place.
5. Remettre en place les capots de l'adoucisseur, voir Retrait des capots (adoucisseur et vanne) [→Page 64].

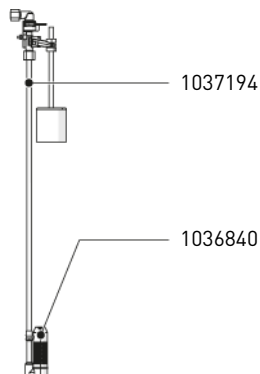

3.6 Accessoires inclus

Les accessoires suivants sont fournis avec le Riversoft :

- by-pass 3/4" BSPT mâle (fourni uniquement pour l'adoucisseur avec configuration à by-pass (non fourni avec la configuration à manifold).

4 Installation

4.1 Mises en garde

ATTENTION



Ne jamais coucher ou retourner l'adoucisseur. La résine risque de coller au distributeur supérieur, d'obstruer ses orifices et donc de compromettre le fonctionnement de l'adoucisseur.

L'adoucisseur doit être protégé contre le gel, car ce dernier peut fissurer l'adoucisseur et provoquer une fuite d'eau.

4.2 Consignes de sécurité pour l'installation

- Respecter tous les avertissements figurant dans ce manuel ;
- seuls des personnels qualifiés et des professionnels sont autorisés à effectuer des travaux d'installation.

4.3 Environnement de l'installation

4.3.1 Généralités

- Utiliser exclusivement du sel régénérant conçu pour l'adoucissement de l'eau. Ne pas utiliser de sel de fonte de glace, de blocs de sel ou de sels de roche ;
- conserver la bouteille de résine en position verticale. Ne pas la tourner sur le côté, la mettre tête en bas ou la laisser tomber. Retourner la bouteille peut entraîner une pénétration de la résine dans la vanne ou un colmatage du filtre supérieur ;
- respecter les recommandations nationales et locales concernant les tests de l'eau. Ne pas utiliser de l'eau dont l'absence de contamination microbiologique n'a pas été avérée ou dont la qualité est inconnue ;
- lors du remplissage de la bouteille de résine avec de l'eau, placer d'abord la vanne en position de détassage, puis ouvrir partiellement la vanne manuelle. Remplir lentement la bouteille afin d'empêcher un débordement de résine ;
- lors du raccordement de l'eau (by-pass ou manifold), effectuer d'abord le raccordement au circuit de plomberie. Laissez refroidir les pièces chauffées et les pièces cimentées avant d'installer des composants en plastique. Ne pas appliquer d'apprêt ou de solvant sur les joints toriques, les écrous ou la vanne ;

4.3.2 Eau

ATTENTION



Ne pas traiter de l'eau dont la température est inférieure à 1°C ou supérieure à 38 °C car l'eau chaude pourrait endommager l'adoucisseur et annuler la garantie.

- Si vous êtes raccordé à un système de puits privé, vérifier la pression d'eau minimum avec un manomètre de précision (les manomètres sur les anciens réseaux d'alimentation en eau sont souvent imprécis). Une pression statique inférieure à 2 bars peut produire un débit faible et

une régénération inappropriée, en fonction de la perte de charge du système, puisque la pression dynamique de l'eau doit être au minimum de 1,38 bar pour le bon fonctionnement de l'injecteur de vanne.

Obligation



La pression maximale à l'entrée ne doit pas dépasser 8,6 bars. Si cela se produit ou risque de se produire, il est nécessaire d'installer un régulateur de pression en amont du système.

4.3.3 Équipements électriques

Aucune pièce du transformateur, du moteur ou du contrôleur ne peut être réparée par l'utilisateur. En cas de panne, ces éléments doivent être remplacés.

- Tous les raccordements électriques doivent être réalisés conformément aux normes locales ;
- vérifier que la source d'alimentation électrique est conforme aux caractéristiques figurant sur l'unité ;
- utiliser exclusivement le transformateur 12 Vc.a. fourni.

Obligation



Raccorder le transformateur fourni à une source d'alimentation CA 220-230 V, 50/60 Hz. L'utilisation d'une autre alimentation électrique que celle fournie annulera la garantie de tous les composants électroniques de la vanne.

Obligation



L'unité doit être branchée sur une prise. Vérifier que l'alimentation électrique ne peut pas être coupée accidentellement et qu'elle n'est pas commandée par un interrupteur mural.

ATTENTION



Dans la mesure où certaines habitations utilisent la tuyauterie comme source de terre électrique, une tresse de terre doit être installée selon les besoins. Les composants électriques ne sont pas étanches.

- la sortie de courant doit être raccordée à la terre ;
- pour couper le courant, débrancher le câble CA de l'alimentation électrique ;
- ne pas utiliser de rallonge ;
- positionner le cordon à un emplacement où il ne peut pas être débranché accidentellement ou provoquer des dommages corporels.

4.3.4 Systèmes mécaniques

ATTENTION



Ne pas serrer excessivement la conduite sur le raccord de conduite. Ne pas exercer une force excessive sur les raccords d'entrée, de sortie ou de sortie à l'égout de la vanne.

Interdiction



Ne pas utiliser de lubrifiants à base de pétrole, par exemple des produits à base de vaseline, d'huiles ou d'hydrocarbures.

N'utiliser que des lubrifiants entièrement à base de silicone.

Attention - matériel



Risque de dommages dus à l'utilisation d'un lubrifiant inapproprié

Ne pas utiliser de lubrifiants à base de pétrole, par exemple des produits à base de vaseline, d'huiles ou d'hydrocarbures.

Utiliser uniquement de la graisse au silicone homologuée ou de l'eau savonneuse !

- Tous les raccords en plastique doivent être serrés à la main. Du PTFE (ruban de plombier) peut être utilisé sur les raccords dépourvus de joint torique. Ne pas utiliser de pinces ou de clés à tube.
- La tuyauterie existante doit être en bon état et exempte de calcaire. En cas de doute, il est préférable de la remplacer.
- Toute la plomberie doit être réalisée conformément aux normes locales et être installée sans tension ou cintrage.
- Toute soudure à proximité du tuyau de sortie à l'égout doit être réalisée avant le branchement du tuyau à la vanne. Une chaleur excessive peut endommager l'intérieur de la vanne.
- Ne pas utiliser de soudure à base de plomb pour les raccords à brasage tendre.
- le tuyau de sortie à l'égout doit avoir un diamètre d'au moins 12,7 mm (1/2"). Utiliser un tuyau de 19 mm (3/4") si le débit de détassage est supérieur à 26,5 l/min ou si la longueur du tuyau est supérieure à 6 m ;
- respecter les exigences du tuyau de sortie d'égout : maximum 1 m de haut à une pression d'entrée de 2 bars – 0,2 MPa. Ajouter 50 cm pour chaque tranche de 1 bar – 0,1 Mpa supplémentaire à l'entrée de l'adoucisseur ;
- la vanne est conçue pour supporter des défauts d'alignement mineurs de la tuyauterie. Ne pas faire reposer le poids du système sur les raccords de la vanne, la plomberie ou le by-pass ;
- il n'est pas recommandé d'utiliser des produits d'étanchéité sur les filetages. Utiliser du PTFE (ruban de plombier) sur les filets du coude NPT 25,4 mm (1"), sur les raccords de sortie à l'égout, ainsi que sur les autres filetages NPT/BSP.

4.4 Contraintes relatives à l'intégration

L'emplacement du système de traitement d'eau est important. Les conditions suivantes sont requises.



ATTENTION



La surface de l'installation (plate-forme ou sol) doit être solide, plane et de niveau.

Obligation

La sortie à l'égout doit supporter un débit de détassage de 19 l/min.

- Placer l'adoucisseur le plus près possible de l'orifice d'évacuation à l'égout et à moins de 12,2 m de celui-ci, en respectant les conseils de diamètre minimum de tuyau de sortie à l'égout du chapitre Raccordement du tuyau de sortie à l'égout [→Page 40] ;
- Espace pour accéder aux équipements en vue de la maintenance et pour l'ajout de saumure (sel) dans le bac ;
- Alimentation électrique constante pour faire fonctionner le contrôleur ;
- Longueur minimale totale de 3 m de la tuyauterie jusqu'au chauffe-eau pour empêcher le reflux de l'eau chaude dans le système ;
- Installation systématique d'un clapet anti-retour en amont du chauffe-eau pour protéger l'adoucisseur d'eau contre tout reflux d'eau chaude ;
- Égout local aussi proche que possible pour l'évacuation ;
- Raccordements de la conduite d'eau sur les vannes d'arrêt ou by-pass ;
- Respect obligatoire de toutes les réglementations locales et nationales pour le site d'installation ;
- Utilisation de flexibles pour raccorder la tuyauterie principale à l'adoucisseur ;
- Refroidissement complet de tous les tuyaux soudés avant la fixation de la vanne en plastique à la plomberie.

4.5 Raccordement de l'adoucisseur à la tuyauterie

Astuce

Pour éviter la pénétration de sédiments et de particules de fer dans l'adoucisseur, Pentair recommande d'installer un préfiltre 100 µm en amont de l'appareil.

Obligation

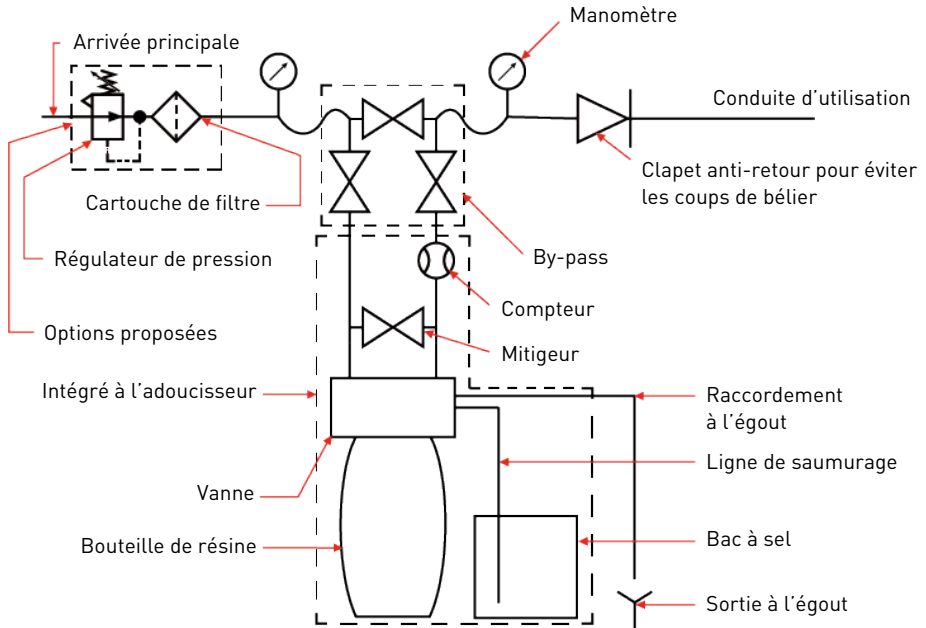

L'appareil doit être installé conformément aux recommandations du fabricant et respecter tous les codes applicables en matière de plomberie.

4.5.1 Schéma fonctionnel

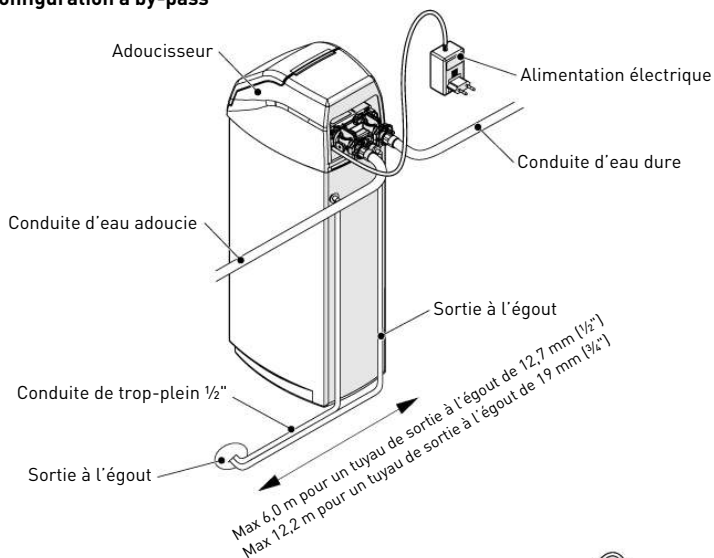

4.5.2 Schéma de l'installation

Configuration à by-pass



Configuration à manifold

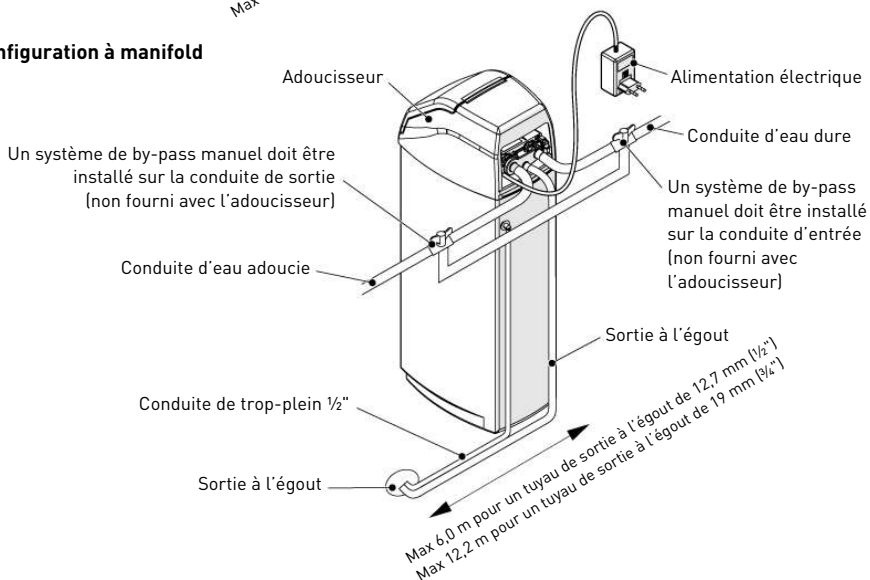

4.5.3 Outils et matériel requis pour l'installation

Information



Les outils mentionnés peuvent ne pas être tous nécessaires pour l'installation. Lire les procédures d'installation avant de commencer, afin de déterminer si des outils supplémentaires sont nécessaires.

Les robinets, tresses de terre, fils, colliers et tuyaux ne sont pas fournis avec l'adoucisseur.

Astuce



Utiliser des robinets à boule ou à tournant sphérique.

Outils :

- clés serre-tubes ;
- tournevis ;
- lunettes de protection ;
- chaussures de protection ;
- mètre ruban ;
- niveau ;
- lime ;
- cutter ou coupe-tube.

Matériels :

- adoucisseur ;
- conduites ;
- ruban Téflon® ;
- tresse de terre (option) ;
- conduite de trop-plein 1/2" ;
- tuyau de sortie à l'égout de vanne 1/2".

Matériel inclus :

- by-pass 3/4" BSPT mâle (fourni uniquement pour l'adoucisseur avec configuration à by-pass (non fourni avec la configuration à manifold).

4.5.4 Inspection/montage préliminaire

4.5.4.1 Inspection

Obligation



Tout équipement manquant ou défectueux doit être signalé sur les documents de transport.

- Vérifier que tous les équipements livrés sont conformes à la liste de colisage et qu'ils sont intacts.
- Informer immédiatement le transporteur et le fournisseur.

Information



Dans certains cas, des dommages peuvent uniquement être constatés à la mise en service de l'adoucisseur.

4.5.4.2 Montage préliminaire

Information



L'adoucisseur ne nécessite pas de montage préliminaire.

4.5.5 Installation de l'adoucisseur

1. Couper l'alimentation électrique et en combustible du chauffe-eau, voir les instructions du fabricant.
2. Couper l'arrivée d'eau principale.
3. Ouvrir un robinet aux points le plus haut et le plus bas du circuit sur lequel l'adoucisseur va être installé, afin d'éliminer la pression et de vidanger le système.
4. Mettre l'appareil en place, voir Raccordement de l'adoucisseur à la tuyauterie [→Page 29] et Schéma de l'installation [→Page 31].
5. Placer l'adoucisseur sur un sol ou une dalle en ciment solide. Vérifier que l'unité est suffisamment de niveau.



ATTENTION



Ne pas mettre de cales directement sous l'adoucisseur pour le mettre de niveau. Si des cales sont nécessaires, fabriquer une plate-forme sur laquelle reposera la bouteille, puis placer des cales sous la plate-forme.

6. Apporter les modifications nécessaires à la tuyauterie pour raccorder l'entrée et la sortie de l'adoucisseur à la tuyauterie de l'habitation. Faire attention de ne pas inverser l'entrée et la sortie.
7. L'installation du by-pass fourni est hautement recommandée, voir By-pass [→Page 36].
8. Raccorder la tuyauterie d'entrée et de sortie, voir Conduite d'arrivée d'eau [→Page 34].

Information



Le raccord de vanne présente un filetage 3/4" BSPT mâle.

Obligation



Vérifier que l'arrivée d'eau est raccordée au côté gauche (en regardant de l'avant de l'adoucisseur).

Obligation



Ne pas utiliser de pâte d'étanchéité pour raccords ou de mastic de plomberie sur les filets du corps de vanne et ne pas serrer excessivement.

Utiliser du ruban Téflon®.

9. Assurez-vous du maintien de l'alignement correct des conduites. Ne pas appliquer de chaleur sur des raccords au niveau de l'adoucisseur, car cela endommagera la vanne.
10. Positionner l'adoucisseur et le mettre de niveau.

Astuce



Pour éviter des fuites d'eau, les raccords à l'adoucisseur doivent être droits une fois ce dernier de niveau.

11. Raccorder soigneusement le tuyau de sortie à l'égout de la vanne à l'arrière de l'adoucisseur, voir Raccordement du tuyau de sortie à l'égout [[→Page 40](#)].
12. Raccorder le coude de trop-plein du bac à sel, voir Raccordement de la conduite de trop-plein [[→Page 42](#)].

⚠ ATTENTION



Ne pas raccorder le tuyau de sortie à l'égout de la vanne et la conduite de trop-plein ensemble avec un té.

4.5.6 Raccordements de la conduite d'arrivée d'eau et de by-pass

4.5.6.1 Conduite d'arrivée d'eau

Les raccords filetés doivent être serrés à la main avec du PTFE (ruban de plombier) sur les filetages.

En cas de thermo-soudure (raccord métallique), les raccordements à la vanne ne doivent pas être réalisés lors du soudage.

Information



Voir le chapitre Description et emplacement des composants [[→Page 23](#)] pour identifier les raccords.

Lorsqu'elle est mise sous pression, toute bouteille en matériau composite voit sa longueur et son diamètre augmenter. Pour compenser l'allongement, les raccordements des conduites à la vanne doivent être suffisamment souples pour éviter une contrainte excessive au niveau de la vanne et de la bouteille.

De plus, la vanne et la bouteille ne doivent en aucun cas supporter le poids des conduites. Il est donc impératif de fixer les conduites à une structure rigide (p. ex. châssis, plate-forme, mur, etc.) afin que leur poids n'exerce pas de contraintes sur la vanne et la bouteille.

Configuration à by-pass

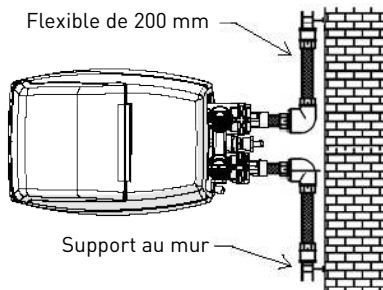
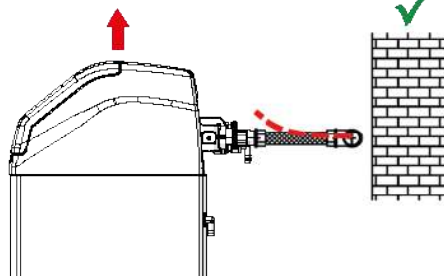

Configuration à manifold

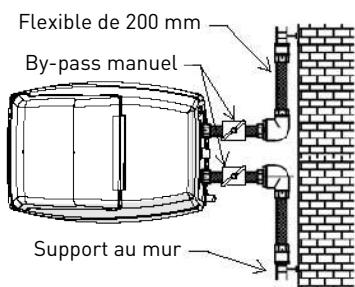
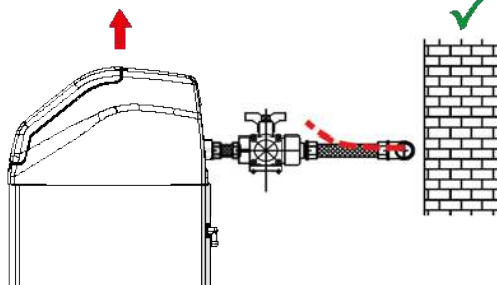

- Les schémas ci-dessus illustrent comment un raccordement avec des conduites flexibles doit être effectué ;
- Pour compenser de façon appropriée l'allongement de la bouteille, les conduites flexibles doivent être montées **horizontalement** ;
- Si une conduite flexible doit être montée en position verticale, cela aura pour effet non pas de compenser l'allongement, mais de générer des contraintes supplémentaires sur l'ensemble vanne/bouteille. Il convient donc d'éviter un tel raccordement ;
- Un raccordement avec une conduite flexible doit également être monté en tension afin d'éviter une longueur excessive. Une longueur de 20 à 40 cm suffit par exemple.
- Un raccordement avec une conduite flexible excessivement longue et qui n'est pas montée en tension générera des contraintes sur l'ensemble vanne/bouteille lorsque le système est sous pression, comme illustré dans l'image ci-dessous : à gauche, l'ensemble alors que le système n'est pas sous pression, à droite, le raccordement avec une conduite flexible ayant tendance à soulever la vanne lorsqu'il est mis sous pression. L'effet de cette configuration est encore plus catastrophique si des conduites semi-rigides sont utilisées ;

- Une compensation verticale insuffisante peut entraîner divers types de dommages soit sur le filetage de la vanne raccordée à la bouteille, soit sur le raccord du filetage femelle de la bouteille. Dans certains cas, des dommages peuvent également survenir sur les raccords d'entrée et de sortie de la vanne ;

Configuration à by-pass

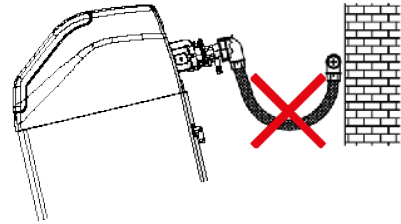
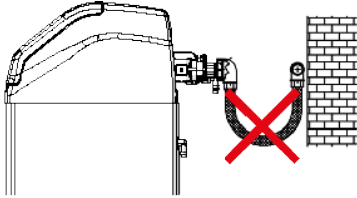

Configuration à manifold

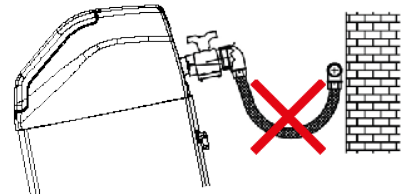
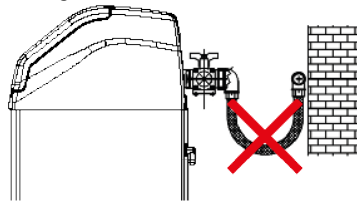

- Dans tous les cas, toute défaillance résultant de mauvaises installations et/ou de raccordements de conduites défectueux peut annuler la garantie sur les produits de Pentair ;
- De même, l'utilisation de lubrifiant* sur le filetage de la vanne est proscrit et annulerait la garantie concernant la vanne et la bouteille. En effet, l'utilisation d'un lubrifiant à cet emplacement provoquera un serrage excessif de la vanne, d'où un risque d'endommagement du filetage de la vanne ou de celui de la bouteille, même si le raccordement aux conduites a été exécuté selon la procédure ci-dessus.

*Remarque : Ne pas utiliser de lubrifiants à base de pétrole ou d'hydrocarbure. L'utilisation de ce type de lubrifiants endommagera la structure de la vanne et entraînera des pannes. N'utiliser que des lubrifiants 100 % en silicone.

4.5.6.2 By-pass

- Adoucisseur avec une configuration à by-pass : un système de by-pass est fourni avec le kit d'installation ;
- adoucisseur avec une configuration à manifold : un système de by-pass doit être mis en place en amont de l'installation (non fourni dans le kit d'installation).

Un système de by-pass doit être installé sur tous les systèmes de traitement d'eau. Les by-pass isolent l'adoucisseur du circuit d'eau et permettent l'utilisation de l'eau non traitée. Les procédures d'intervention ou de maintenance de routine peuvent également nécessiter la mise en by-pass du système.

Configuration à by-pass
Fonctionnement normal

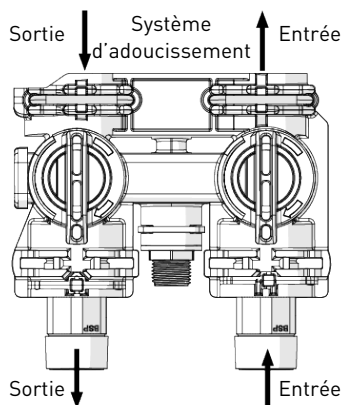

En mode by-pass

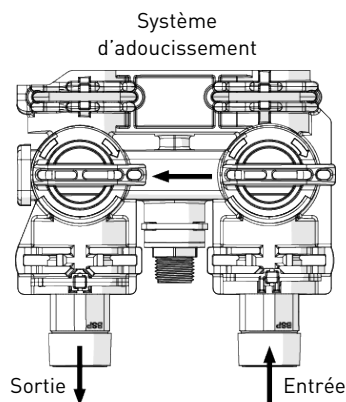

Configuration à manifold
Fonctionnement normal

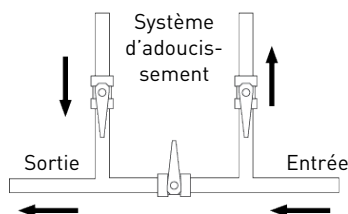

En mode by-pass

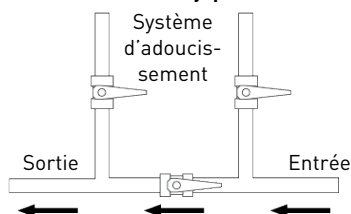

Attention - matériel



Risque de dommages dus à un mauvais montage !

Ne pas souder les tuyaux avec une brasure à base de plomb.

Ne pas utiliser d'outils pour serrer les raccords en plastique. Au fil du temps, les contraintes peuvent provoquer une rupture des raccords. Lorsque le by-pass est utilisé, serrer les écrous en plastique uniquement à la main.

N'utilisez pas de graisse à base de pétrole sur les joints d'étanchéité lors du raccordement du tuyau de by-pass. Utiliser uniquement des graisses intégralement à base de silicone pour le montage de vannes en plastique. Avec le temps, une graisse sans silicone peut entraîner une détérioration des composants en plastique.

4.5.6.3 Ensemble by-pass

Information



La procédure suivante est valide uniquement pour l'adoucisseur avec configuration à by-pass.

L'ensemble de by-pass est relié au système d'eau via un ensemble de raccord. Le raccord est fixé à la tuyauterie, puis introduit dans le by-pass. Des clips sont utilisés pour le maintenir en place.

Avant d'insérer le raccord :

- vérifier que tous les joints toriques sont en place et intacts ;
 - les joints toriques sont prélubrifiés. Les surfaces de glissement doivent être lubrifiées avec de la graisse intégralement à base de silicone.
1. Insérer fermement le raccord (3) dans le by-pass.
 2. Presser le clip de fermeture (1) en position. Vérifier que le clip est complètement engagé.

⚠ ATTENTION

Avant d'alimenter la vanne en eau, tourner 2 ou 3 fois les deux poignées (4) sur le by-pass.

Cela contribuera à bien positionner les joints toriques et à éviter des fuites.

Pour retirer un clip :

1. Couper l'arrivée d'eau et évacuer la pression d'eau au niveau de la vanne.
2. Pousser les raccords de conduite d'eau (3) dans le by-pass et la vanne. Cela aidera à libérer les joints toriques éventuellement bloqués sur leur siège.
3. Retirer les clips (1) en insérant un tournevis plat (2) sous la partie centrale supérieure du clip et soulever (effet de levier).

Attention - matériel

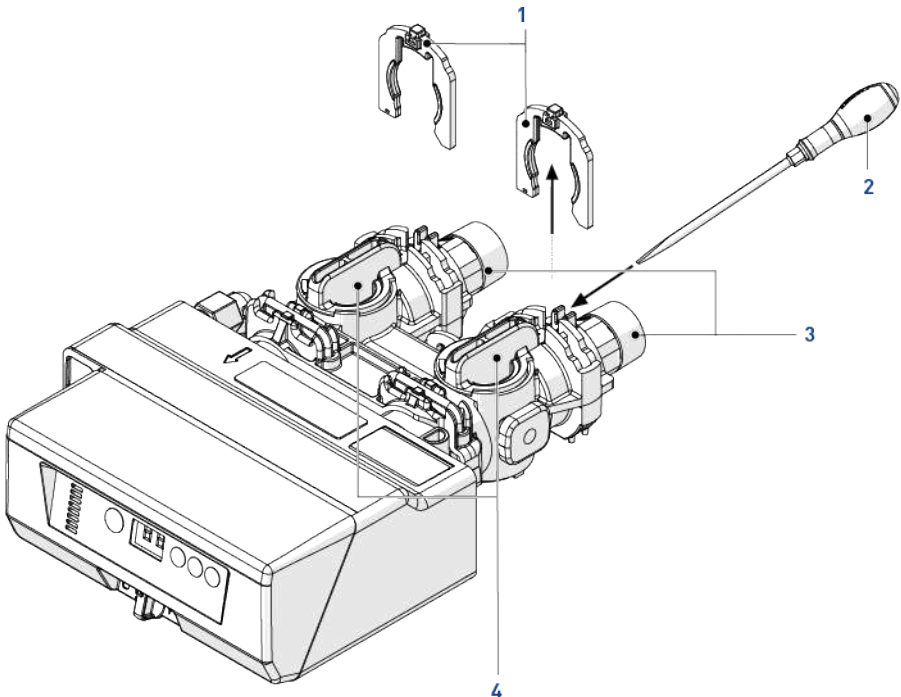

Ne pas utiliser de pince pour retirer un clip.

Le clip risque de se casser.

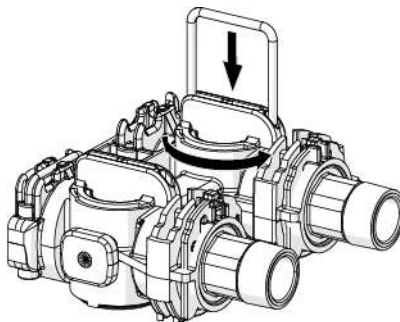

4.5.6.4 Conseils relatifs au by-pass

- Avant de retirer un clip sur l'adoucisseur, fermer l'alimentation en eau et évacuer la pression du système.
Ne pas oublier de remettre en place le clip sur l'adoucisseur avant d'ouvrir l'alimentation en eau.
- Vous pouvez employer un clip pour ouvrir/fermer le by-pass plus facilement.



4.5.7 Contrôleur du débit de sortie à l'égout

Le DLFC doit être assemblé avant utilisation.

Information



Remarque

Les raccords de plomberie ne doivent pas être montés. Voir By-pass [→Page 36].

1. Enrouler du PTFE (ruban de plombier) autour des filetages du contrôleur du débit (2).
2. Visser ensemble le contrôleur du débit (2) et le coude à 90° (1) (à la main).
3. Placer la bille (5) dans le contrôleur du débit (2) et insérer l'ensemble dans l'ouverture du tuyau de sortie à l'égout (4).
4. Pousser l'ensemble et le fixer à l'aide du clip du tuyau de sortie à l'égout (3).

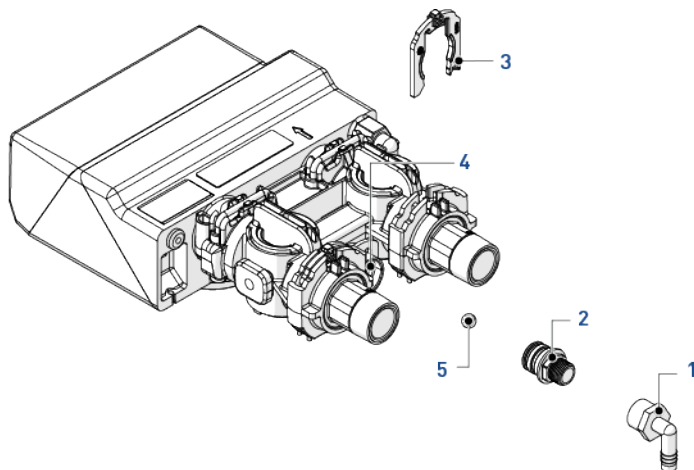

4.5.8 Raccordement du tuyau de sortie à l'égout

Information



Les pratiques commerciales standard sont exposées ici.

Les recommandations locales peuvent nécessiter des modifications par rapport aux suggestions indiquées ci-après.

Consulter les autorités locales avant d'installer un système.

ATTENTION



Toujours serrer à la main le coude en plastique du tuyau de sortie à l'égout sans utiliser le coude comme levier.

Le coude en plastique de sortie à l'égout n'est pas conçu pour supporter le poids du tuyau. Le tuyau doit avoir son propre support.

Ne pas serrer excessivement le tuyau sur le coude en plastique du tuyau de sortie à l'égout.

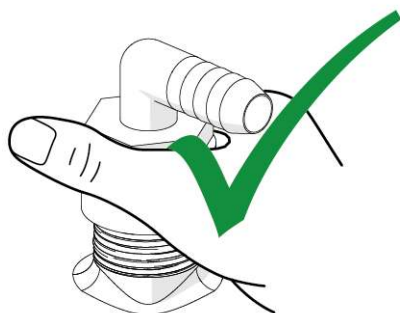

Utiliser une évacuation au sol ou un avaloir, si ce type d'élément est présent. Toutefois, il est aussi possible d'employer un puisard, un puits sec, une évacuation de lave-linge, un bac de lavage ou une canalisation d'égout d'eaux usées avec siphon.

Le tuyau de sortie à l'égout doit être le plus court possible et l'appareil ne doit pas être à plus de 12,2 m de l'égout. Utiliser un raccord d'adaptateur approprié pour brancher un tuyau en plastique de 12,7 mm (1/2") sur le raccordement du tuyau de sortie à l'égout de la vanne si le tuyau fait moins de 6 m. Utiliser un tuyau de 19 mm (3/4") si l'égout est à plus de 6 m ou si le débit de détassage est supérieur à 22,7 l/min.

Utiliser des raccords appropriés pour brancher la tuyauterie de 19 mm (3/4") sur le raccordement du tuyau de sortie à l'égout sur la vanne.

Lorsque le tuyau de sortie à l'égout est surélevé, mais se déverse dans un égout situé au-dessous du niveau de la vanne, former une boucle de 18 cm à l'extrémité du tuyau, de sorte que la base de la boucle soit de niveau avec le raccordement du tuyau de sortie à l'égout. Cela formera un siphon approprié.

En cas de déversement dans une canalisation d'égout aérienne, un siphon du type pour évier doit être utilisé.

De même, sélectionner un tuyau rigide qui ne s'assouplit pas et ne se s'affaisse pas ou ne se rétrécit pas à une température élevée, au niveau des points de suspension ou lors de coudes importants. Fixer le tuyau de sortie à l'égout convenablement à une surface rigide pour l'empêcher de bouger pendant la régénération.

Information



Les règles de plomberie n'autorisent pas un raccordement direct à un tuyau d'évacuation des eaux usées ou à un collecteur d'eaux de pluie, une canalisation d'eaux usées ou un siphon.

Les raccordements d'effluents ou de sortie à l'égout doivent être conçus et réalisés de façon à assurer le raccordement au système d'évacuation des eaux usées via un espace libre d'au moins 5 cm.

Cette mesure est généralement requise pour éviter un reflux des eaux usées dans l'adoucisseur.



ATTENTION



Lorsque le tuyau de sortie à l'égout aboutit à une évacuation au sol, la zone avoisinante peut être mouillée pendant la régénération.

Maintenir la zone d'évacuation au sol propre en permanence pour éviter tout dommage.

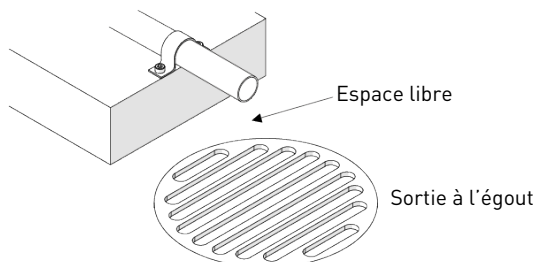

4.5.9 Raccordement de la conduite de trop-plein

En cas de dysfonctionnement, le raccord de conduite de trop-plein du bac à sel dirigera le « trop-plein » vers l'égout au lieu de le répandre sur le sol. Ce raccord doit être situé à l'arrière de l'adoucisseur.

Pour raccorder la conduite de trop-plein, localiser le coude cannelé à l'arrière de l'adoucisseur et raccorder un tuyau de 1/2" (non fourni) entre le coude et l'égout.

Ne pas placer la conduite de trop-plein à l'égout plus haut que le raccord de conduite de trop-plein.

Ne pas le brancher sur le tuyau de sortie à l'égout de l'adoucisseur. La conduite de refoulement doit être une conduite directe, séparée du raccord de refoulement vers une canalisation de mise à l'égout, une canalisation d'égout ou une cuve. Prévoir un espace libre conformément aux instructions pour le tuyau de sortie à l'égout.

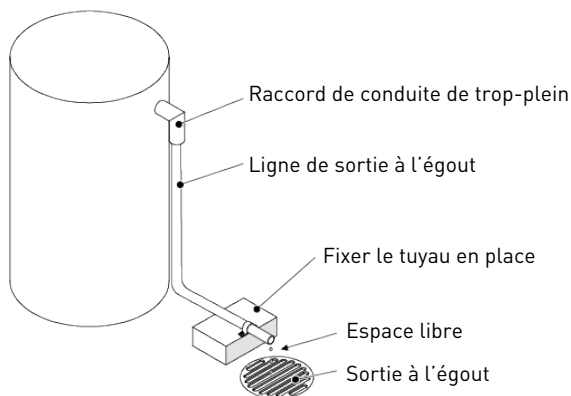

Attention - matériel



Risque d'inondation due à une absence d'évacuation au sol !

Une évacuation au sol est toujours recommandée pour éviter une inondation en cas de trop-plein.

4.6 Raccordements électriques

4.6.1 Raccordement du compteur

Information



Pendant l'expédition, le câble sortant à l'arrière du contrôleur et raccordé au compteur peut avoir été débranché. Si c'est le cas, rebrancher l'extrémité du câble sur le dessus du compteur [1].

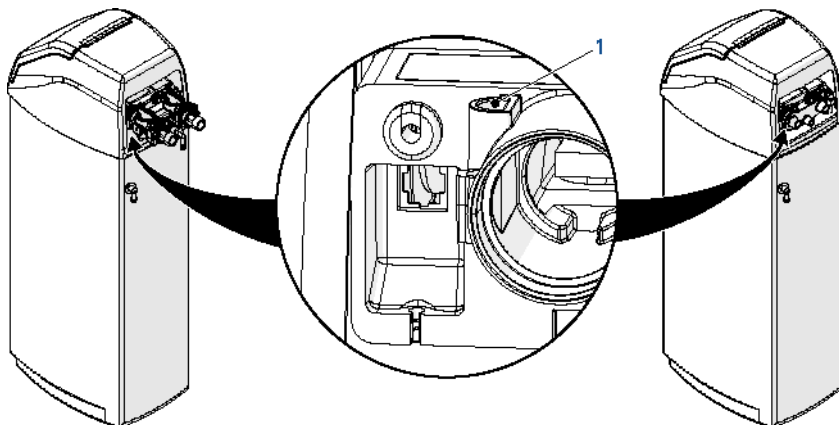

4.6.2 Raccordement du contrôleur

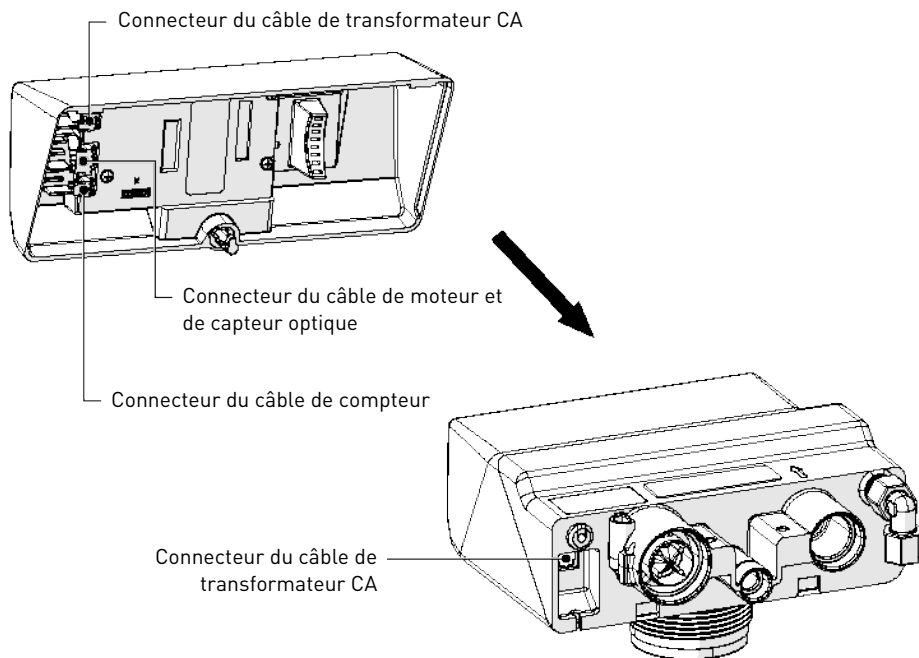

5 Programmation

Information



Remarque

Les menus sont affichés dans un ordre incrémentiel défini. Après 5 secondes sans entrée au clavier, l'appareil revient au mode de fonctionnement normal et affiche l'heure du jour.

Information



Maintien de la mémoire en cas de coupure de courant

Le contrôleur mémorise l'heure du jour sans pile en cas de coupure de courant. Tous les autres paramètres programmés sont stockés dans la mémoire non volatile (Novram) et sont conservés pendant la coupure de courant. La durée du stockage dans la mémoire flash est d'environ 99 ans.

5.1 Affichage

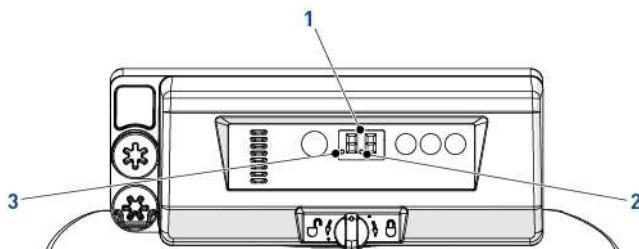



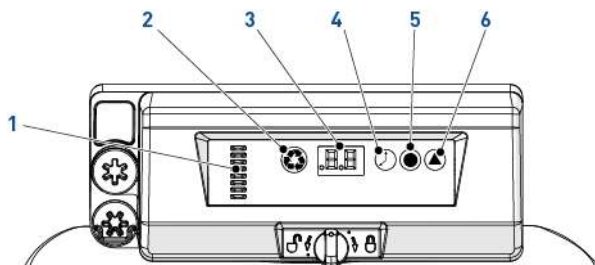

1. Chiffres
Deux chiffres sont utilisés pour afficher l'heure, la valeur du programme ou les codes d'erreur.
2. Indicateur du débit
L'indicateur du débit clignote (s'allume et s'éteint) lorsqu'un débit d'eau fait fonctionner le compteur.
3. Indicateur de régénération retardée
Si ce point est affiché, une régénération retardée est programmée.

5.2 Commandes



1. Indicateur d'arbre à cames
Une colonne de voyants fournit une indication visuelle de la rotation de l'arbre à cames.

2.  - Bouton de régénération manuelle
Lorsqu'il est pressé, le bouton de régénération manuelle déclenche une régénération retardée ou une régénération immédiate.
3. Affichage
Sert à l'affichage d'informations, voir Affichage [→Page 44].
4.  - Bouton de l'heure
Lorsqu'il est pressé, le bouton de l'heure affiche l'heure courante du jour pendant 5 secondes.
Il sert aussi à changer l'heure du jour [→Page 46].
5.  - Bouton de sel
Lorsqu'il est pressé, le bouton de sel affiche le réglage courant du sel pendant 5 secondes.
Il sert aussi à changer le taux de saumurage [→Page 46].
6.  - Bouton de dureté
Lorsqu'il est pressé, le bouton de dureté affiche le réglage courant de dureté pendant 5 secondes.
Il sert aussi à changer la régénération volumétrique [→Page 46].

5.3 Guide de programmation rapide

Description du paramètre	Plage de valeurs	Valeur par défaut	Unités de mesure	Remarques
Heure du jour	0:00 - 23:59	12:00	heure: minute	
Taux de saumurage	0,2 - 6,0	0.6	kg	De 0,2 kg à 1,0 kg par incréments de 0,05 kg ; de 1,0 kg à 3,0 kg par incréments de 0,1 kg ; de 3,0 kg à 6,0 kg par incréments de 0,5 kg.
Régénération volumétrique	0,4 - 9,5	3,6	m ³	De 0,4 m ³ à 1,0 m ³ par incréments de 0,05 m ³ ; de 1,0 m ³ à 3,0 m ³ par incréments de 0,1 m ³ ; de 3,0 m ³ à 5,0 m ³ par incréments de 0,2 m ³ ; de 5,0 m ³ à 9,5 m ³ par incréments de 0,5 m ³ .
Forçage calendaire	0 - 30	3	jours	0 = Désactivé ; 0,3 = Régénération toutes les 8 heures : à 2, 10 et 18 heures ; 0.5 = Régénération toutes les 12 heures : à 2 et 14 heures ; 1 - 30 = Régénération tous les X jours.
Sélection du système	1 - 4	1	-	Voir Durée des cycles de régénération [→Page 48].

5.4 Heure du jour

Permet de régler l'heure courante.

1. Presser  jusqu'à ce que l'heure souhaitée apparaisse et relâcher.
 - ⇒ La plage est comprise entre 0 et 23 heures.
 - ⇒ Les minutes écoulées sont remises à zéro lors de la mise à l'heure.

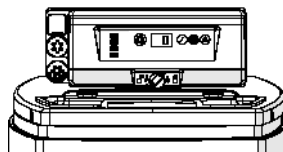

5.5 Taux de saumurage

Permet de régler le taux de saumurage.

1. Presser  jusqu'à ce que le taux de saumurage souhaité apparaisse et relâcher.
 - ⇒ Plage de 0,2 kg à 6,0 kg ;
 - de 0,2 kg à 1,0 kg par incréments de 0,05 kg ;
 - de 1,0 kg à 3,0 kg par incréments de 0,1 kg ;
 - de 3,0 kg à 6,0 kg par incréments de 0,5 kg.

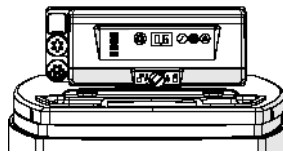

5.6 Régénération volumétrique

Permet de régler la capacité en [m³] entre chaque régénération.

1. Presser  jusqu'à ce que la capacité souhaitée apparaisse et relâcher.
 - ⇒ Plage de 0,4 à 9,5 m³ ;
 - de 0,4 m³ à 1,0 m³ par incréments de 0,05 m³ (12 incréments) ;
 - de 1,0 m³ à 3,0 m³ par incréments de 0,1 m³ (20 incréments) ;
 - de 3,0 m³ à 5,0 m³ par incréments de 0,2 m³ (10 incréments) ;
 - de 5,0 m³ à 9,5 m³ par incréments de 0,5 m³ (10 incréments).

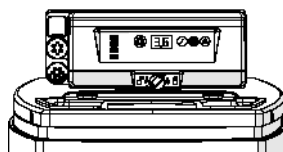

5.7 Régénération chronométrique (uniquement Riversoft 4)

Sert à définir la durée entre chaque régénération.

1. Presser ▲ jusqu'à ce que l'intervalle souhaité apparaisse et relâcher.

- ⇒ Plage de 0 à 30 ;
- 0 = Désactivé ;
- 0,3 = Régénération toutes les 8 heures : à 2, 10 et 18 heures ;
- 0.5 = Régénération toutes les 12 heures : à 2 et 14 heures ;
- 1 - 30 = Régénération tous les X jours (tous les 3 jours dans cet exemple).

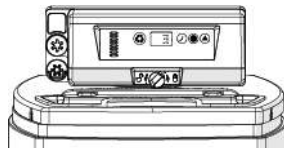

5.8 Réglage du forçage calendaire

Le contrôleur a besoin d'une méthode pour régler le nombre de jours entre chaque régénération en présence d'exigences légales et en cas de défaillance du capteur de débit.

1. Presser et maintenir enfoncés ⌚ et ▲ pendant 3 secondes.

- ⇒ Le forçage calendaire programmé est affiché.

1. Presser ▲ pour augmenter la valeur.

- ⇒ Plage de 0 à 30 ;
- 0 = Désactivé ;
- 0,3 = Régénération toutes les 8 heures : à 2, 10 et 18 heures ;
- 0.5 = Régénération toutes les 12 heures : à 2 et 14 heures ;
- 1 - 30 = Régénération tous les X jours (tous les 3 jours dans cet exemple).

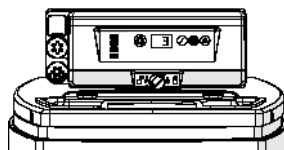

5.9 Sélection du système

Le contrôleur comporte quatre réglages du système. Les sélections du système incluent plusieurs tailles de bouteille et différentes conditions d'alimentation en eau.

Sélection du système :

1. Presser et maintenir enfoncés ⌚ et ● simultanément pendant 3 secondes.
 - ⇒ Un petit « u » apparaît au niveau du chiffre gauche.
 - ⇒ Le chiffre droit indique le réglage actuel du système.
1. Presser ● jusqu'à ce que le réglage souhaité du système apparaisse et relâcher.
 - ⇒ Le réglage affiché du système est stocké dans la mémoire flash lorsque le contrôleur quitte la programmation au bout de 5 secondes.

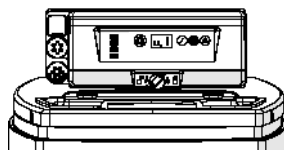







5.10 Durées des cycles de régénération

C#	Cycle	Sens d'écoulement à travers le lit de résine	Système u# [minutes]			
			u1	u2	u3	u4
C1	Détas- sage	↑	8	8	1	3
C2	Saumu- rage	↓	Calculé	Calculé	Calculé	Calculé
	Rinçage lent		25	45	25	45
C3	Repres- surisa- tion	Aucune	3	3	3	3
C4	Rinçage rapide	↓	3	3	1	3
C5	2e dé- tassage	↑	1	1	1	1
C6	2e rin- çage ra- pide	↓	1	1	1	1
C7	Rem- plissage du bac à sel	Aucune	Calculé	Calculé	Calculé	Calculé

5.11 Valeurs d'historique

Le contrôleur comporte un niveau de consultation de l'historique des opérations du système. Pour accéder aux valeurs d'historique :

1. Presser et maintenir enfoncés  et  simultanément pendant 3 secondes.
 - ⇒ Pour voir les niveaux « H ».
1. Presser  pour parcourir la table.
 - ⇒ Une fois le code souhaité atteint, presser  pour afficher la valeur.
 - ⇒ Certaines des valeurs ont quatre chiffres. Presser  pour afficher les deux premiers chiffres, puis presser  pour afficher les deux derniers.

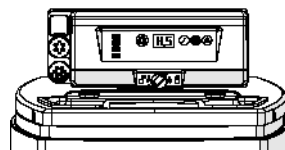

Information



Remarque



Après 30 secondes sans action sur un bouton, le contrôleur quitte la table d'historique.

Code	Description	Remarques
H1	Jours écoulés depuis la dernière régénération	Jours écoulés depuis la dernière régénération.
H2	Jour courant de la semaine	0-6.
H3	Eau consommée aujourd'hui depuis 02h00	En litres.
H4	Eau utilisée depuis la dernière régénération	En litres, valeur maxi. affichée 9999, valeur maxi. stockée 65 535.
A0	Consommation moyenne d'eau pour le jour 0	
A1	Consommation moyenne d'eau pour le jour 1	
A2	Consommation moyenne d'eau pour le jour 2	
A3	Consommation moyenne d'eau pour le jour 3	
A4	Consommation moyenne d'eau pour le jour 4	
A5	Consommation moyenne d'eau pour le jour 5	
A6	Consommation moyenne d'eau pour le jour 6	

5.12 Réinitialisation du contrôleur et sélection du système (u1 à u4)

Tous les paramètres programmés peuvent être réinitialisés, à l'exception de l'heure du jour. La saisie de la valeur « 0 » restaurera les valeurs usine au niveau de la mémoire flash.

Pour réinitialiser le contrôleur :

1. Presser et maintenir enfoncés  et  simultanément pendant 3 secondes.
 - ⇒ Un petit « u » apparaît au niveau du chiffre gauche.
 - ⇒ Le chiffre droit indique le réglage actuel du système.
1. Presser  jusqu'à ce que le système « u0 » apparaisse.
 - ⇒ Attendre 5 secondes pour que le paramétrage soit stocké dans la mémoire flash. L'affichage revient à l'heure du jour.
 - ⇒ Le contrôleur a déjà le réglage de système 1 (réglage par défaut).
1. Suivre la procédure de sélection du système pour sélectionner le réglage système souhaité [Sélection du système [→Page 47]].

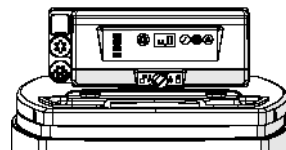



6 Mise en service

6.1 Mise en service de l'adoucisseur

6.1.1 Contrôle du remplissage en eau, de la purge et de l'étanchéité

Une fois réalisées les étapes de programmation initiale précédentes et une fois l'adoucisseur en place et raccordé hydrauliquement à l'alimentation en eau principale (voir Installation de l'adoucisseur [->Page 33]), l'adoucisseur peut être mis en route.

ATTENTION

-  **Ne pas tourner l'arbre à cames à la main, sinon l'appareil risque d'être endommagé.**
-  **Utiliser le contrôleur pour commander électroniquement l'arbre à cames à travers les cycles.**

Suivre scrupuleusement cette procédure :

1. Avec l'arrivée d'eau principale fermée, ouvrir le robinet le plus proche en aval de l'appareil et le robinet en amont le plus proche sur la tuyauterie s'il n'est pas resté ouvert après l'étape d'installation (Installation de l'adoucisseur [->Page 33]).
2. Alors que l'alimentation en eau du système est encore fermée, positionner le by-pass sur la position « non by-pass » (fonctionnement normal) pour le côté arrivée, alors que la sortie reste en position de by-pass.

Configuration à by-pass

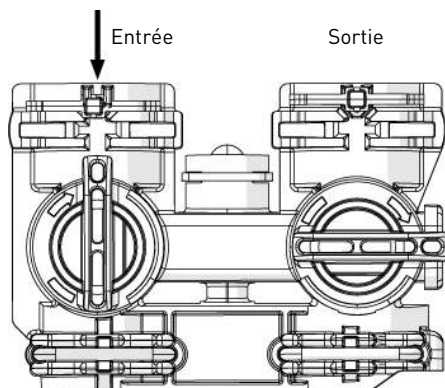

Configuration à manifold

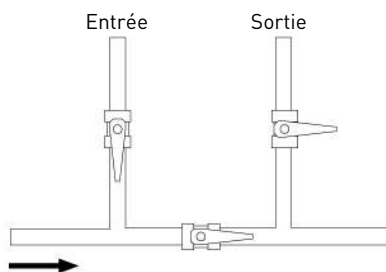

3. Presser  sur le contrôleur pendant 3 secondes. Cela déclenche une régénération manuelle. Le contrôleur active le moteur et amène l'arbre à cames sur la position de cycle C1 (détassage). Le contrôleur affiche la durée de régénération totale restante dans le cycle en cours.
4. Remplir la bouteille de résine avec de l'eau.
 - ⇒ Alors que le contrôleur est sur le cycle C1 (détassage), ouvrir très lentement le robinet d'arrivée d'eau à environ ¼.

 **ATTENTION**



en cas d'ouverture trop rapide ou trop grande, du substrat peut être perdu en sortant du réservoir dans la vanne ou la tuyauterie. En position d'ouverture ¼, de l'air s'échappant lentement du tuyau de sortie à l'égout doit être audible.

- ⇒ Débrancher le transformateur de la prise électrique, afin que la vanne reste en position de détassage.
- ⇒ Une fois la majeure partie de l'air purgée de la bouteille de résine (de l'eau commence à s'écouler en continu par le tuyau de sortie à l'égout), ouvrir complètement le robinet d'arrivée d'eau. Cela purgera l'air restant de la bouteille.
- ⇒ Laisser l'eau s'écouler jusqu'à ce qu'elle soit claire au niveau du tuyau de sortie à l'égout. Cela permet aussi d'éliminer du lit de résine tous les débris liés à l'installation et aux travaux de raccordement.
- ⇒ Fermer l'arrivée d'eau et laisser le système au repos pendant environ 5 minutes. Cela permet à l'air restant éventuellement dans la bouteille de s'échapper.
- ⇒ Ouvrir de nouveau l'arrivée d'eau et rebrancher le transformateur sur sa prise électrique.

Information







Ne pas introduire de sel dans le bac avant la mise en route de la vanne. En l'absence de sel dans le bac, il est plus facile de voir l'écoulement et le débit d'eau.

6.1.2 Cyclage rapide



1. Effectuer un cyclage rapide de la vanne jusqu'à la position C7 (cycle de remplissage) en pressant  et  à chaque cycle, et laisser la vanne dans la position de remplissage, afin d'amorcer la ligne entre le bac à sel et la vanne.

Information

Lors de l'avance à travers chaque cycle, il se produit un léger retard avant de pouvoir avancer au cycle suivant. Il peut y avoir une pause au cycle C3 (pause du système). Ce cycle permet une égalisation de la pression d'eau/air de chaque côté des clapets avant de poursuivre.

- ⇒ Avec l'arrivée d'eau encore complètement ouverte, laisser l'eau s'écouler à travers la ligne jusqu'à la fin de C7 (cycle de remplissage), afin d'évacuer toutes les bulles d'air et d'avoir la quantité d'eau nécessaire au premier saumurage dans le bac à sel.
 - ⇒ Repérer le niveau de l'eau dans le bac à sel.
 - ⇒ Une fois l'air purgé de la ligne, presser  et  simultanément pour avancer à la position de cycle C0 (eau traitée).
2. Extraire de l'eau du bac à sel.
 - ⇒ À partir de la position d'eau traitée (cycle C0), démarrer manuellement une régénération et faire avancer la vanne en position de saumurage.
 - ⇒ Presser  pendant 3 secondes. Le contrôleur commence une régénération manuelle et avance la vanne en position de cycle C1 (détassage). Presser  et  pour passer au cycle C2 (saumurage).

- ⇒ Avec le contrôleur dans cette position, vérifier que l'eau présente dans le bac à sel est extraite. Le niveau d'eau dans le bac doit baisser très lentement.
- ⇒ Observer l'eau extraite du bac pendant au moins 3 minutes. Si le niveau d'eau ne baisse pas, ou s'il monte, vérifier tous les raccords de conduite. C2 doit être affiché.

Si le niveau d'eau diminue dans le bac à sel, vous pouvez ramener le contrôleur sur la position d'eau traitée (C0) en pressant  et  simultanément pendant 5 secondes pour avancer le contrôleur en position C0.

6.1.3 Mise en route

1. Pour terminer, si ce n'est pas déjà fait, ouvrir un robinet en aval de l'adoucisseur d'eau et ouvrir lentement la sortie côté by-pass dans la position de fonctionnement normale. Laisser le robinet ouvert jusqu'à ce que de l'eau claire s'écoule, puis le fermer. Avec un seau, remplir le bac à sel d'eau jusqu'au repère effectué à l'étape 1 du Cyclage rapide [→Page 51]. Ajouter du sel dans le bac à sel. Faire attention de respecter la charge de sel maximale de votre modèle.
2. Positionner le flotteur entre 3 et 5 cm au-dessus du niveau de l'eau dans le bac à sel et au maximum jusqu'à 1 à 3 cm sous le coude de trop-plein.
3. L'adoucisseur est maintenant en service. Vérifier la dureté résiduelle au niveau du robinet le plus proche en aval de l'adoucisseur. Si nécessaire, régler le mitigeur (1) par itérations jusqu'à ce que la dureté résiduelle soit conforme à la valeur utilisée lors de la programmation du paramètre de dureté.

Information



Pentair recommande de régler une dureté résiduelle entre 50 et 100 mg/l équivalent CaCO₃.

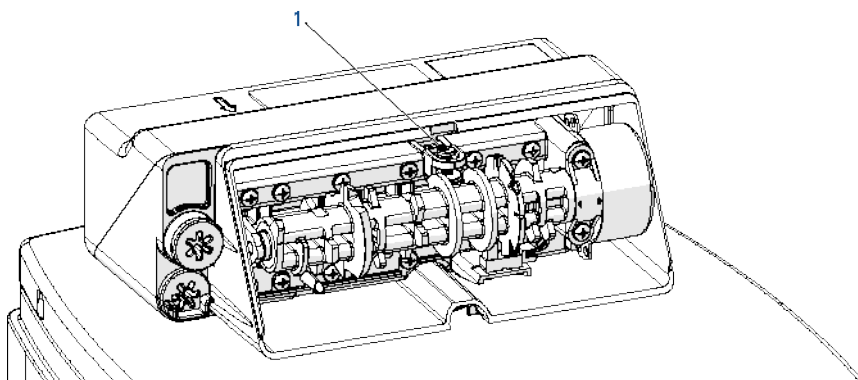

6.1.4 Conseils supplémentaires

- Lors du branchement initial du contrôleur, celui-ci peut afficher un sablier clignotant et le message « Err 3 ». Autrement dit le contrôleur effectue une rotation sur la position initiale. Si « Err 2 » est affiché, vérifier si la fréquence d'alimentation est conforme aux caractéristiques du contrôleur.
- L'heure de régénération prédéfinie par défaut est 2:00 AM.

- en l'absence d'alimentation électrique, il est possible de faire tourner l'arbre à cames à la main dans le sens anti-horaire si le moteur est déposé ;
- le contrôleur envoie des commandes au moteur pour le déplacement de l'arbre à cames. Toutefois, une pression/un débit d'eau sont nécessaires pendant le cycle de régénération pour que les opérations de détassage, de purge et de remplissage, ou encore de saumurage, puissent avoir lieu ;
- s'assurer que la source d'énergie de commande est branchée. Le transformateur doit être connecté à une source d'énergie non activée ;
- vous pouvez commencer à programmer depuis le début en réinitialisant le contrôleur, voir chapitre Réinitialisation du contrôleur et sélection du système (u1 à u4) [→Page 49]

6.2 Nettoyage et désinfection

Les matériaux de construction des adoucisseurs d'eau modernes limitent la croissance bactérienne et donc la contamination du réseau d'alimentation en eau. En utilisation normale, un adoucisseur peut être contaminé par des matières organiques ou, dans certains cas, par des bactéries provenant du réseau de distribution d'eau. Cela peut donner à l'eau un mauvais goût ou une mauvaise odeur. Dans ce cas, la bouteille de l'adoucisseur doit être nettoyée et désinfectée.

Certains adoucisseurs peuvent nécessiter une désinfection après leur installation et d'autres requièrent une désinfection régulière tout au long de leur durée de vie normale.

Selon les conditions d'utilisation, le type d'adoucisseur, le type d'échangeur d'ions et le désinfectant disponible, les différentes méthodes suivantes sont disponibles.

6.2.1 Nettoyage des adoucisseurs

Vérifier que le bac à sel est exempt de débris et d'impuretés pouvant être entraînés vers la vanne pendant les cycles de saumurage des régénérations. Vérifier que l'adoucisseur et ses composants restent propres pour assurer un fonctionnement approprié. À noter que le positionnement de l'arbre à cames est réalisé au moyen d'un capteur optique. Si ce dernier est obstrué, il peut en résulter un dysfonctionnement.

6.2.2 Désinfection avec de l'hypochlorite de sodium ou de calcium

Ces matériaux sont compatibles avec les résines de polystyrène, la zéolithe synthétique, les sables verts et les bentonites.

6.2.2.1 Hypochlorite de sodium à 5,25 %

Si des solutions plus fortes sont utilisées, telles que celles vendues pour les blanchisseries commerciales, ajuster le dosage en conséquence.

Dosage

Résine de polystyrène : définir à 1,25 ml par litre de résine.

Adoucisseurs à bac à sel

Détasser l'adoucisseur et ajouter la quantité requise de solution d'hypochlorite au puits du bac à sel. Le bac à sel doit contenir de l'eau pour que la solution puisse être transférée jusqu'à l'adoucisseur.

Procéder à la régénération normale.

6.2.2.2 Hypochlorite de calcium

L'hypochlorite de calcium, 70 % de chlore actif, est disponible sous diverses formes, y compris des comprimés et des granules. Ces matériaux solides peuvent être utilisés directement sans dissolution préalable.

Dosage

Mesurer 0,11 ml par litre de résine.

Adoucisseurs à bac à sel

Détasser l'adoucisseur et ajouter la quantité requise d'hypochlorite au puits du bac à sel. Le bac à sel doit contenir de l'eau pour que la solution de chlore puisse être transférée jusqu'à l'adoucisseur.

Procéder à la régénération normale.

7 Fonctionnement

7.1 Affichage

7.1.1 Pendant le fonctionnement

- L'heure courante est affichée avec deux chiffres au format 24 heures (les minutes ne sont pas affichées).
- L'indicateur du débit clignote en présence d'un débit d'eau.

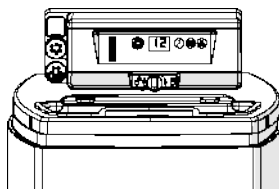

7.1.2 Pendant une régénération

- Le contrôleur affiche un symbole « -- » jusqu'à la fin de la régénération.
- Si un bouton est pressé, l'heure courante et le cycle s'affichent en alternance.

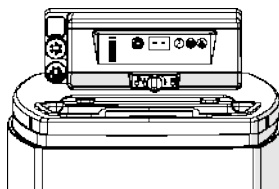

7.2 Régénération manuelle

Obligation



Le contrôleur doit être en service afin de permettre cette procédure.

Information



Remarque

L'appareil reprend son fonctionnement normal si aucun bouton n'est pressé pendant 30 secondes.

7.2.1 Régénération manuelle retardée

1. Presser  une fois pour la régénération retardée.
 - ⇒ La régénération débute à l'heure programmée. Voir Affichage [→Page 44].
 - ⇒ Le point de régénération clignote lorsque la régénération retardée est activée.

Information







Remarque

Pour annuler : presser à nouveau . Le point de régénération disparaît.



7.2.2 Régénération immédiate

1. Presser et maintenir enfoncé  pendant 3 secondes pour lancer une régénération manuelle immédiate.
 - ⇒ Le contrôleur affiche un symbole « -- » pendant le cyclage vers la position de détassage.
 - ⇒ Le contrôleur effectue une régénération complète.

7.2.3 Passage d'un cycle de régénération à l'autre

1. Presser simultanément  et  pour passer au cycle suivant.
 - ⇒ Lorsque l'arbre à cames atteint le cycle suivant, « C# » s'affiche.
2. Répéter  et  pour passer d'un cycle à un autre.

7.2.4 Annulation d'une régénération

1. Presser et maintenir enfoncés  et  pendant 3 secondes pendant n'importe quel cycle de régénération pour l'annuler.
 - ⇒ Le contrôleur ignore les cycles de régénération restants et revient à la position de service. Cela peut prendre 1 à 2 minutes.
 - ⇒ L'heure du jour s'affiche lorsque le contrôleur atteint la position de service.

7.3 Fonctionnement pendant une coupure de courant

- Tous les réglages de programme sont stockés dans une mémoire non volatile (NOVRAM).
- La position courante de la vanne, la durée d'étape de cycle écoulée et l'heure du jour sont mémorisées lors d'une coupure de courant et seront restaurées une fois l'alimentation électrique rétablie.
- L'heure du jour/le jour de la semaine sont conservés pendant une coupure de courant, grâce à un supercondensateur, à condition que l'alimentation électrique soit rétablie dans un délai de 8 heures et que le supercondensateur soit à pleine charge. Plusieurs coupures de courant dans un court laps de temps diminuent la charge du supercondensateur.
- L'heure du jour sur l'écran principal clignote pendant 5 minutes en cas de coupure de courant. Le clignotement de l'heure du jour peut être arrêté en pressant n'importe quel bouton sur l'affichage.
- Si la coupure de courant dure plus de 8 heures, l'affichage indique « 0 ». Pour afficher l'heure, celle-ci doit être reconfigurée et être redémarrée en interne comme s'il s'agissait de 12:00 lorsque le courant est rétabli.

8 Maintenance

Obligation



Le nettoyage et la maintenance auront lieu à des intervalles réguliers afin de garantir le bon fonctionnement du système complet et seront documentés dans le chapitre Maintenance du Guide d'utilisation.

Obligation



La maintenance et les opérations d'entretien doivent être assurées par du personnel qualifié uniquement.

Tout non-respect de cette consigne est susceptible d'entraîner une annulation de la garantie.

8.1 Inspection générale du système

Astuce



Cette opération doit être réalisée au moins une fois par an !

Désinfecter et nettoyer le système au moins une fois par an ou si l'eau traitée a un mauvais goût ou une odeur inhabituelle.

8.1.1 Qualité de l'eau

1. Dureté totale de l'eau non traitée.
2. Dureté de l'eau traitée.

8.1.2 Contrôles mécaniques

1. Vérifier l'état général de la vanne et des éléments associés, contrôler l'absence de fuites, s'assurer que le raccordement de la vanne à la tuyauterie offre la flexibilité suffisante conformément aux instructions du fabricant.
2. Lors de l'inspection des raccordements électriques, vérifier les branchements de câblage et rechercher des signes d'une surcharge.
3. Vérifier les réglages du contrôleur électronique ou électromécanique, ainsi que la fréquence de régénération, et s'assurer que la configuration de la vanne correspond aux réglages.
4. Vérifier le compteur d'eau, s'il est présent, consigner ses réglages et les comparer avec l'inspection précédente.
5. Vérifier la consommation d'eau totale par rapport à la visite précédente.
6. Si des manomètres sont montés en amont et en aval du système d'adoucissement, vérifier et consigner la pression statique et dynamique, et contrôler une perte de charge. Vérifier que la pression à l'entrée est conforme aux limites de la vanne et du système d'adoucissement.
7. En l'absence de manomètres, mais s'il existe des points de mesure appropriés, monter des manomètres temporaires pour assurer le point précédent.

8.1.3 Test de régénération

1. Contrôler l'état du bac à sel et de tout équipement associé.

2. Contrôler le niveau de sel dans le bac à sel.
3. Lancer le test de régénération.
 - ⇒ Contrôler l'extraction de saumure pendant l'étape de saumurage.
 - ⇒ Contrôler le remplissage du bac à sel.
 - ⇒ Vérifier le fonctionnement de la vanne de sécurité du saumurage, si elle est présente.
 - ⇒ Vérifier les niveaux à la fin du saumurage.
 - ⇒ Vérifier s'il y a une perte de résine à l'égout pendant la régénération.
 - ⇒ Si elle est installée, vérifier le bon fonctionnement de l'électrovanne, à savoir la fermeture de la sortie pendant la régénération et/ou la fermeture de la vanne de saumurage.
4. Tester et consigner la dureté totale de l'eau en sortie de la (des) bouteille(s) de l'adoucisseur.

8.2 Plan de maintenance recommandé

Élément	1 an	2 ans	3 ans	4 ans	5 ans
Injecteur et filtre	Nettoyer	Nettoyer	Nettoyer	Nettoyer	Nettoyer/remplacer si nécessaire
Contrôleur du débit de remplissage et bille **	Nettoyer	Nettoyer	Nettoyer	Nettoyer	Nettoyer/remplacer si nécessaire
DLFC et bille **	Nettoyer	Nettoyer	Nettoyer	Nettoyer	Nettoyer/remplacer si nécessaire
Air-check et billes ***	-	-	-	-	Nettoyer/remplacer si nécessaire
By-pass	-	-	-	-	Nettoyer/remplacer si nécessaire
Clapets **	-	-	-	-	Remplacer
Ressort de clapet	-	-	-	-	Remplacer
Joints toriques**	Vérifier l'étanchéité/nettoyer ou remplacer en cas de fuite	Vérifier l'étanchéité/nettoyer ou remplacer en cas de fuite	Vérifier l'étanchéité/nettoyer ou remplacer en cas de fuite	Vérifier l'étanchéité/nettoyer ou remplacer en cas de fuite	Vérifier l'étanchéité/nettoyer ou remplacer en cas de fuite
Moteur, câble de moteur et faisceau de capteur optique	Contrôler	Contrôler	Contrôler	Contrôler	Remplacer

Élément	1 an	2 ans	3 ans	4 ans	5 ans
Capteur optique	Contrôler	Contrôler	Contrôler	Contrôler	Remplacer
Dureté à l'entrée	Contrôler	Contrôler	Contrôler	Contrôler	Contrôler
Dureté résiduelle	Vérifier/régler le mitigeur si nécessaire	Vérifier/régler le mitigeur si nécessaire	Vérifier/régler le mitigeur si nécessaire	Vérifier/régler le mitigeur si nécessaire	Vérifier/régler le mitigeur si nécessaire
Électronique/réglages*	Contrôler	Contrôler	Contrôler	Contrôler	Contrôler/remplacer si nécessaire
Transformateur*	Contrôler	Contrôler	Contrôler	Contrôler	Contrôler/remplacer si nécessaire
Conduit de turbine****	Contrôler et nettoyer	Contrôler et nettoyer	Contrôler et nettoyer	Contrôler et nettoyer	Remplacer
Câble de turbine	Contrôler	Contrôler	Contrôler	Contrôler	Remplacer
Étanchéité de la vanne	Contrôler	Contrôler	Contrôler	Contrôler	Contrôler
Étanchéité entre la vanne et la tuyauterie	Contrôler	Contrôler	Contrôler	Contrôler	Contrôler
Bac à sel et puits à saumure	Nettoyer	Nettoyer	Nettoyer	Nettoyer	Nettoyer
Vanne de sécurité du saumurage (si présente)	Contrôler et nettoyer	Contrôler et nettoyer	Contrôler et nettoyer	Contrôler et nettoyer	Contrôler et nettoyer
Tube de saumure	Nettoyer	Nettoyer	Nettoyer	Nettoyer	Nettoyer
Ligne de saumurage	Nettoyer	Nettoyer	Nettoyer	Nettoyer	Nettoyer
Corps et capot de l'adoucisseur (extérieur)	Nettoyer	Nettoyer	Nettoyer	Nettoyer	Nettoyer

* Composants électroniques - la durée de vie est fortement tributaire de la qualité et de la stabilité de la source d'alimentation.

** La durée de vie de l'élastomère dépend fortement de la quantité de chlore et de ses dérivés présente dans l'eau non traitée.

*** La vanne 368 est dépourvue d'air-check, d'où la nécessité pour la vanne de sécurité du saumurage d'en porter un.

*** Pièce d'usure.

8.2.1 Instructions de maintenance

- Désinfecter et nettoyer le système au moins une fois par an ou si l'eau traitée a un mauvais goût ou une odeur inhabituelle.

8.3 Ajout de sel

Astuce



Ne pas remplir excessivement le bac avec du sel si la date de nettoyage du bac approche.

Information



Remarque

La procédure suivante présente les étapes à effectuer sur un système Riversoft 30. En fonction de votre adoucisseur (4, 8, 15 ou 30), les étapes peuvent différer légèrement, mais le principe reste le même.

1. Ouvrir le capot de l'adoucisseur **(3)**.
 - ⇒ Si nécessaire, retirer complètement le capot de protection supérieur **(4)**.
2. Ouvrir le couvercle du remplissage en sel **(2)**.
3. Vérifier que le couvercle du puits à saumure **(1)** est en place.
4. Verser du sel dans le tube d'alimentation **(5)** en laissant au minimum 2 cm du puits à saumure **(1)** non recouverts.
5. Fermer le couvercle du remplissage en sel **(2)**.
6. Fermer le capot de l'adoucisseur **(3)**.
 - ⇒ Si nécessaire, remettre en place le capot de protection supérieur **(4)**.

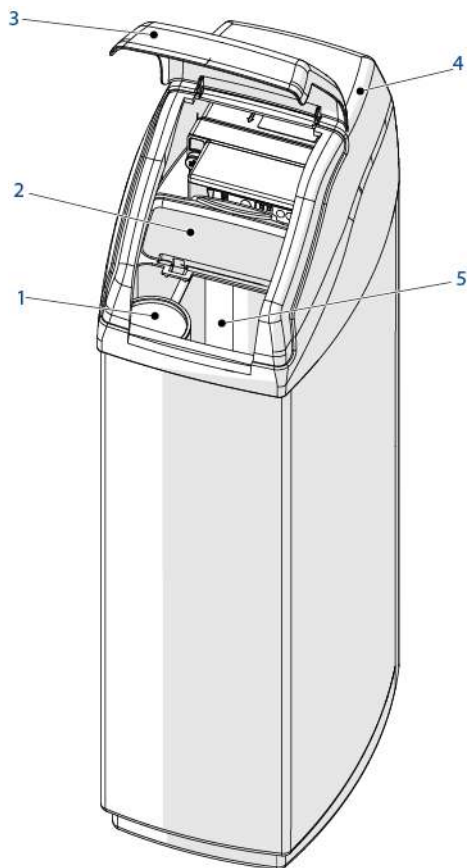

8.4 Recommandations

8.4.1 Utilisation de pièces de rechange d'origine

Attention - matériel



Risque de dommages découlant de l'utilisation de pièces de rechange non d'origine

Pour garantir le bon fonctionnement et la sécurité de l'appareil, n'utiliser que des pièces de rechange d'origine et des accessoires recommandés par le fabricant.

L'utilisation de pièces de rechange non d'origine annule toute garantie.

Les pièces à conserver en stock pour d'éventuels remplacements sont le moteur et le capteur optique, le contrôleur, le transformateur, les injecteurs, le kit de clapets, le kit de joints toriques, le contrôleur du débit de remplissage et le contrôleur du débit de sortie à l'égout (DLFC).

8.4.2 Utilisation de lubrifiants homologués d'origine

- Production :
Réf. 1014082 [NFO « Chemplex » 862 Silicone Comp.].
- Pièce de rechange :
Réf. 42561 [PACK DE LUBRIFIANT AU SILICONE].

8.5 Nettoyage et maintenance

8.5.1 Premières étapes

Avant toute procédure de nettoyage ou de maintenance, exécuter la procédure suivante :

Obligation



Ces actions doivent être effectuées avant toute procédure de nettoyage ou de maintenance !

1. Débrancher le transformateur mural.
2. Couper l'alimentation en eau ou mettre le(s) by-pass en position de by-pass.
3. Évacuer la pression du système avant d'exécuter toute opération.

8.5.2 Retrait des capots (adoucisseur et vanne)

ATTENTION



Ne pas tirer sur les câbles.

Débrancher les connecteurs du contrôleur (2) en pressant les clips de fermeture.

1. Retirer le capot de l'adoucisseur (1).
2. Tourner le clip de fermeture (3) sur la gauche pour déverrouiller le contrôleur (2).
3. Déposer le capot avant (2) du corps de vanne (4).

Attention - matériel



Attention

Faire attention aux branchements des câbles lors de la dépose du contrôleur (2).

4. Pour le remontage, effectuer les étapes dans l'ordre inverse de la procédure ci-dessus. Voir Raccordement du contrôleur [[->Page 43](#)].

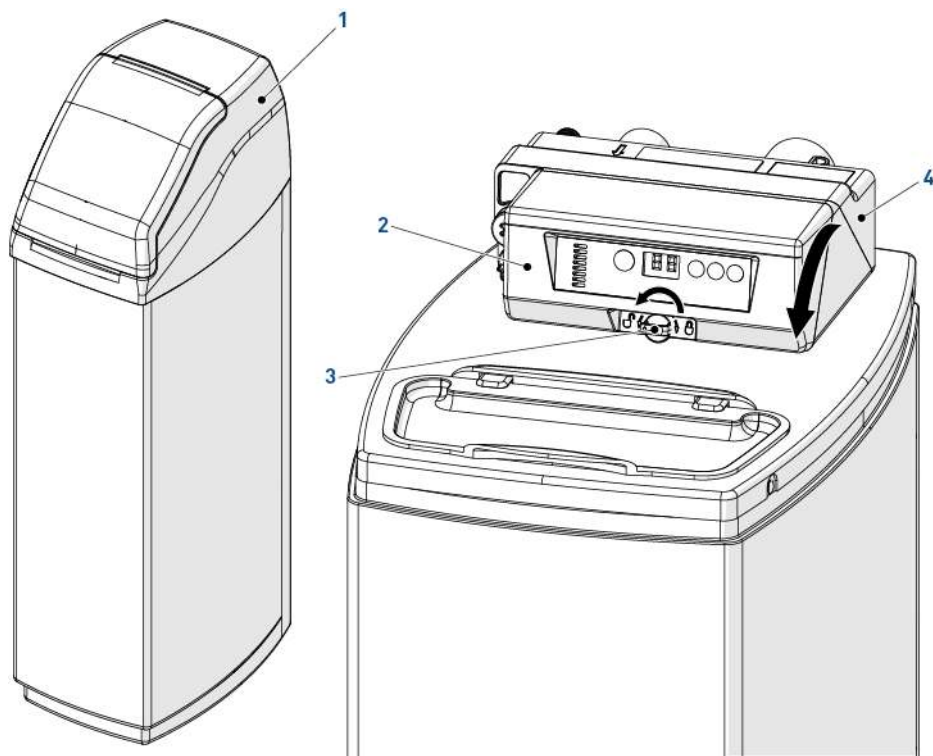

8.5.3 Nettoyage du bac à sel et du puits à saumure

1. Retirer le capot de l'adoucisseur (1).
2. Ouvrir le couvercle du bac à sel (4).
3. Retirer le reste de sel du bac à sel (5).
4. Retirer le couvercle du puits à saumure (3).
5. Retirer le reste de saumure du puits à saumure (2).
6. Nettoyer le bac à sel (5) et le puits à saumure (2) avec une éponge et de l'eau.

ATTENTION



Ne pas coucher ou retourner l'adoucisseur pour vider le bac à sel.

7. Utiliser un aspirateur à eau pour éliminer les résidus de nettoyage ainsi que l'eau restante dans le bac à sel (5) et le puits à saumure (2).
8. Remettre en place le couvercle du puits à saumure (3).
9. Remplir le bac (5) de sel, voir Ajout de sel [→Page 61].
10. Fermer le couvercle du bac à sel (4).
11. Remettre en place le capot de l'adoucisseur (1).

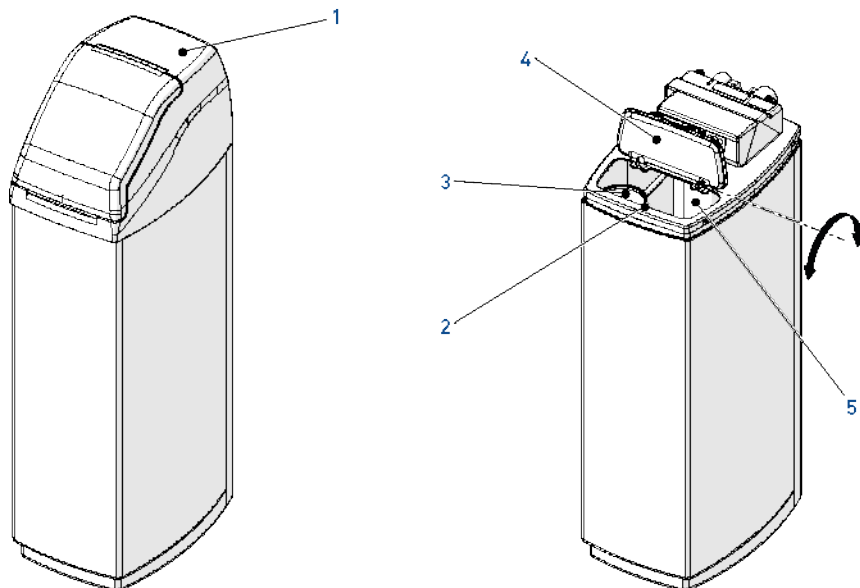

8.5.4 Nettoyage du filtre d'injecteur

1. Retirer le capot de l'adoucisseur, voir Retrait des capots (adoucisseur et vanne) [→Page 64].
2. À l'aide d'une clé Torx, dévisser et extraire le contrôleur du débit de remplissage **(3)**.
3. Nettoyer le contrôleur du débit de remplissage **(3)** à l'air comprimé ou avec une brosse souple.
⇒ S'assurer que la rainure du contrôleur du débit de remplissage est parfaitement propre.
4. Vérifier l'intégrité des joints toriques.
5. Vérifier l'état de la bille **(2)** (si présente).
6. Nettoyer la chambre **(1)** avant de remettre en place le contrôleur du débit de remplissage **(3)** et sa bille **(2)**.
7. Pour le remontage, effectuer les étapes dans l'ordre inverse de la procédure ci-dessus.

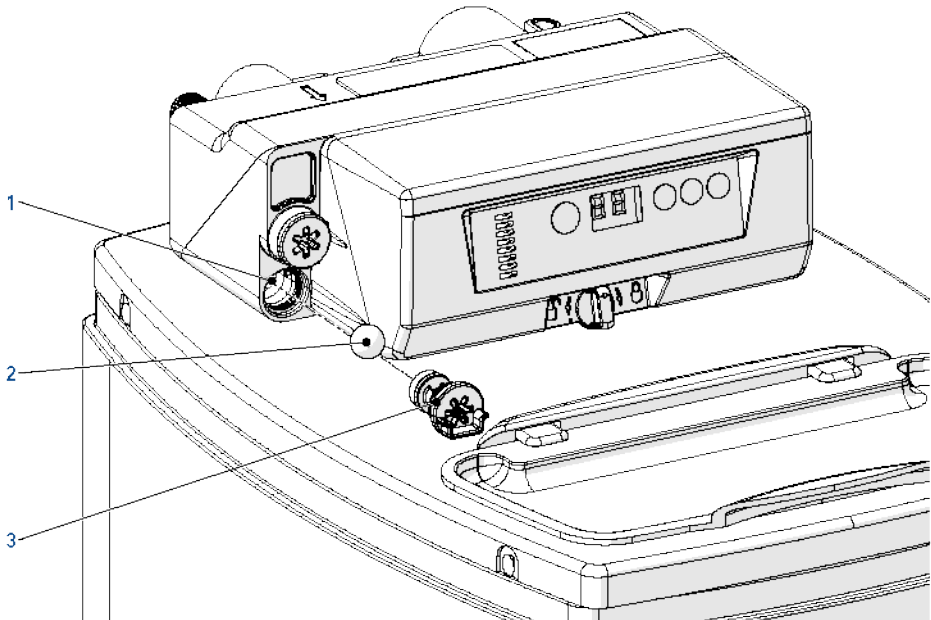

8.5.5 Nettoyage de l'injecteur

1. Retirer le capot de l'adoucisseur, voir Retrait des capots (adoucisseur et vanne) [->Page 64].
2. À l'aide d'une clé Torx, dévisser et extraire le capuchon de l'injecteur (3).

⚠ ATTENTION



Faire attention de ne pas endommager l'injecteur (2).

3. Avec une pince, extraire doucement l'injecteur (2) du corps de vanne.
4. Déclipser le filtre (1) de l'injecteur (2).
5. Nettoyer l'injecteur (2) à l'air comprimé, avec une brosse souple ou éventuellement avec une épingle.
6. Nettoyer le filtre d'injecteur (1) avec une brosse souple.

Information



Remarque

L'utilisation d'un détartrant tel que du vinaigre d'alcool peut être nécessaire en présence d'impuretés ou de tartre sur le filtre d'injecteur (1) et l'injecteur (2).

7. Vérifier que les joints toriques sont en bon état.
8. Assembler le filtre d'injecteur (1) sur l'injecteur (2).
9. Rincer soigneusement l'éventuel agent nettoyant utilisé.
10. Pour le remontage, effectuer les étapes dans l'ordre inverse de la procédure ci-dessus.

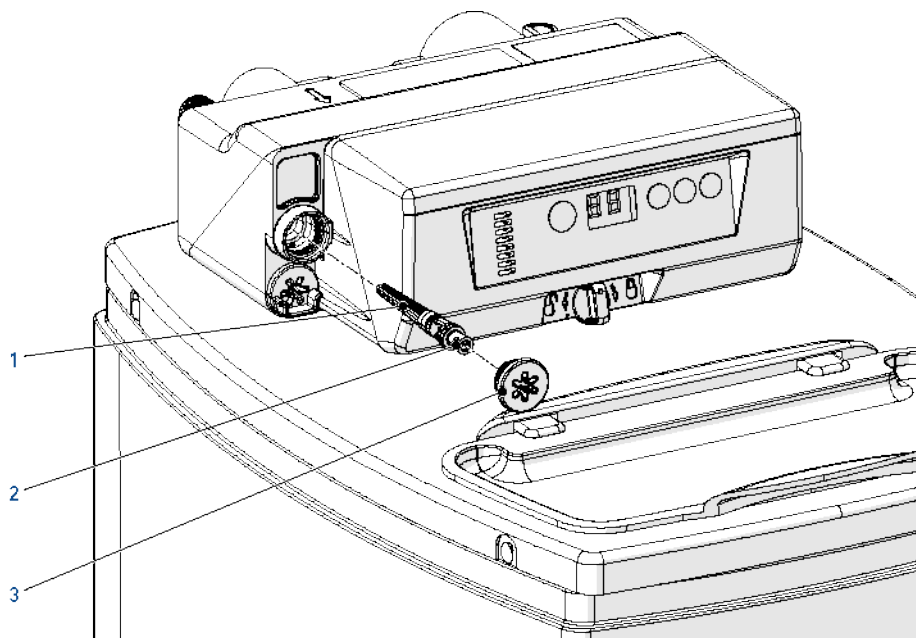

8.5.6 Remplacement du contrôleur

1. Retirer les capots de l'adoucisseur et de la vanne, voir Retrait des capots (adoucisseur et vanne) [→Page 64].

ATTENTION



Ne pas tirer sur les câbles.

Débrancher les connecteurs (1) du contrôleur en pressant les clips de fermeture.

2. À l'arrière du capot avant, desserrer les quatre vis (4).
3. Retirer la plaque de protection (3) et remplacer le contrôleur (2).
4. Brancher le nouveau contrôleur, voir Raccordement du contrôleur [→Page 43].
5. Pour le remontage, effectuer les étapes dans l'ordre inverse de la procédure ci-dessus.

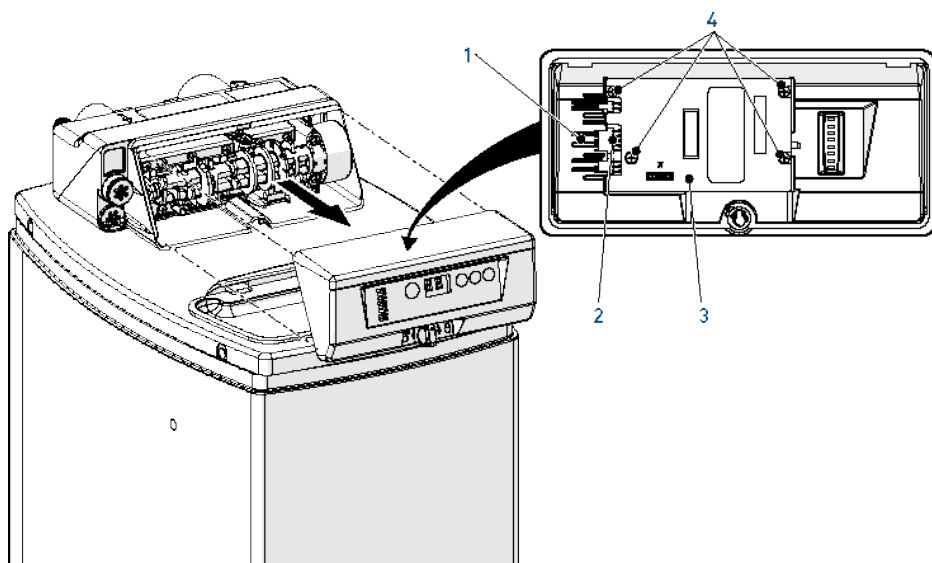

8.5.7 Autres pièces d'usure

8.5.7.1 Nettoyage du contrôleur de débit de détassage

Information



La procédure suivante s'applique uniquement à la configuration à by-pass.

1. Retirer le capot de l'adoucisseur, voir Retrait des capots (adoucisseur et vanne) [->Page 64].
2. Retirer le clip (1).
3. Dévisser le contrôleur de détassage (4) à la main.

Attention - matériel



Faire attention de ne pas perdre la bille (3) située à l'intérieur du contrôleur.

4. Nettoyer le contrôleur de détassage (4) avec une brosse souple ou à l'air comprimé.
5. Nettoyer les rainures et la chambre (2) du contrôleur de détassage.
6. Pour le remontage, effectuer les étapes dans l'ordre inverse de la procédure ci-dessus.

Information



Ne pas oublier d'insérer la bille du contrôleur de détassage (3) dans le logement lors du réassemblage.

Attention - matériel



Lors du remontage du contrôleur de débit de détassage (4), le visser lentement à la main.

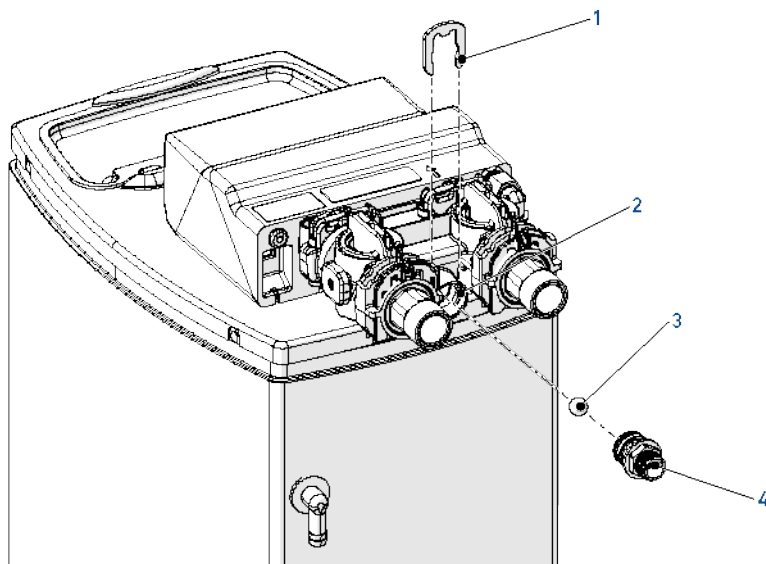

8.5.7.2 Dépose du manifold/by-pass

Information



Selon la configuration d'installation, la vanne peut être équipée d'un manifold ou d'un by-pass. La procédure suivante s'applique aux deux configurations.

1. Retirer le capot de l'adoucisseur, voir Retrait des capots (adoucisseur et vanne) [→Page 64].
2. Retirer les clips en « U » (1) (faire le cas échéant levier avec un tournevis).
3. Déposer le manifold/by-pass (2) du corps de vanne (3).

Configuration à by-pass

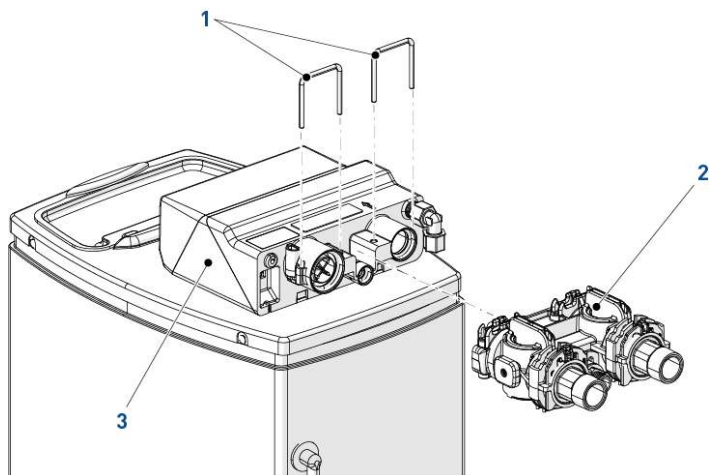

Configuration à manifold

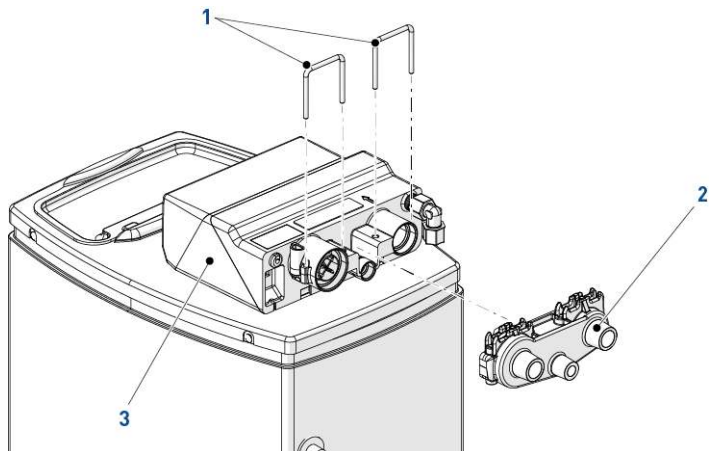

8.5.7.3 Remplacement du moteur et de l'arbre à cames

1. Retirer les capots de l'adoucisseur et de la vanne, voir Retrait des capots (adoucisseur et vanne) [→Page 64].
2. Débrancher le moteur (2) du capteur optique (1).
3. Desserrer les deux vis (4) et retirer la bride (3).
4. Retirer l'arbre à cames (5) du moteur (2).
5. Remplacer le moteur (2) et/ou l'arbre à cames (5).
6. Pour le remontage, effectuer les étapes dans l'ordre inverse de la procédure ci-dessus.

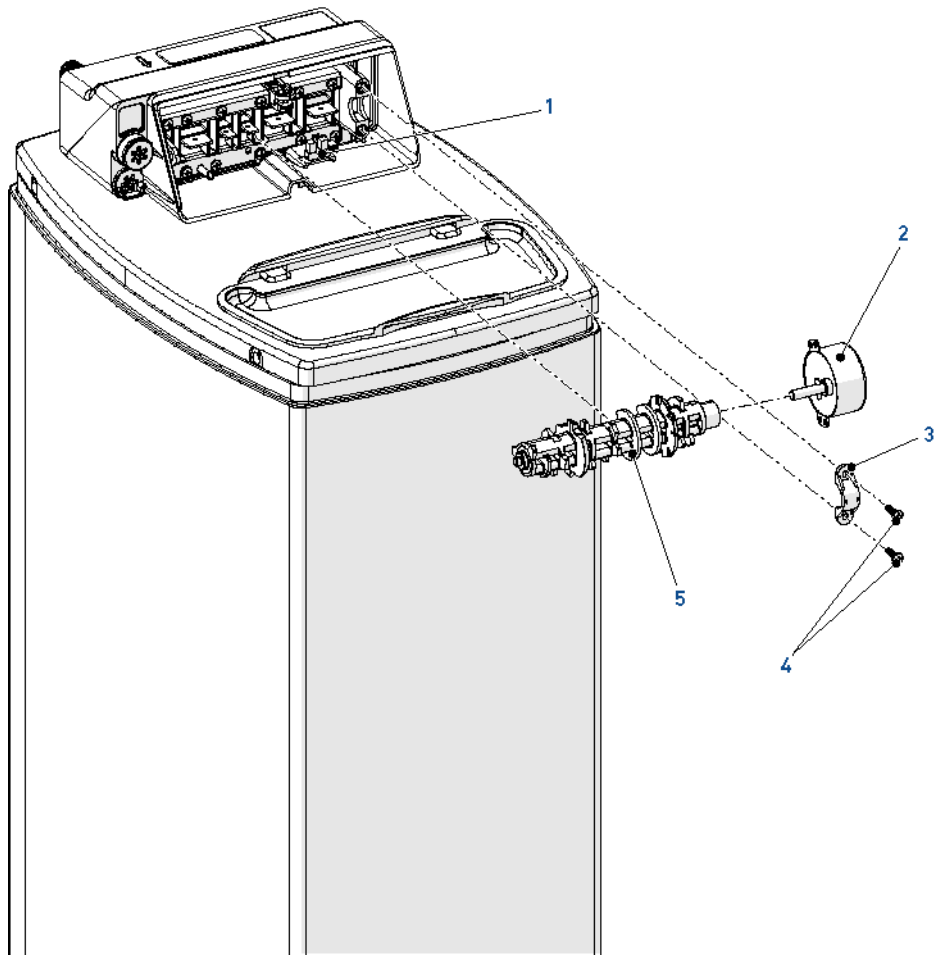

8.5.7.4 Remplacement du capteur optique

1. Retirer les capots de l'adoucisseur et de la vanne, voir Retrait des capots (adoucisseur et vanne) [→Page 64].
2. Déposer le moteur et l'arbre à cames, voir Remplacement du moteur et de l'arbre à cames [→Page 71].
3. Le capteur optique (1) est clipsé sur le bord avant de la plaque supérieure : appuyer doucement sur les clips pour sortir le capteur optique (1) de son emplacement.
4. Remplacer le capteur optique (1) et effectuer la procédure dans l'ordre inverse pour le remontage.

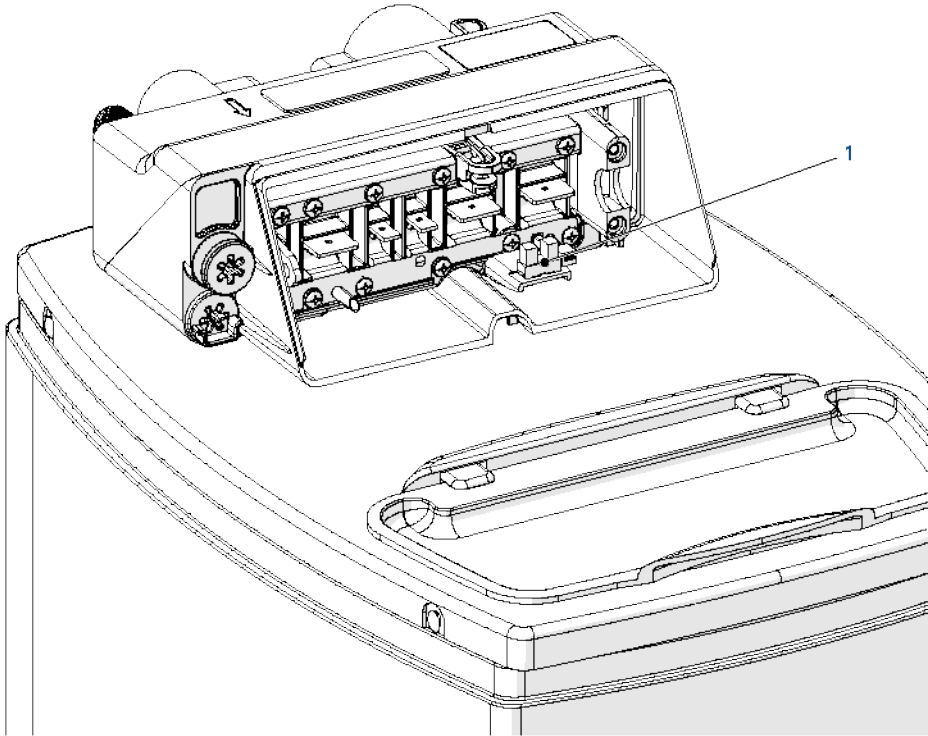

8.5.7.5 Nettoyage/remplacement des clapets

1. Retirer les capots de l'adoucisseur et de la vanne, voir Retrait des capots (adoucisseur et vanne) [→Page 64].
2. Déposer le moteur et l'arbre à cames, voir Remplacement du moteur et de l'arbre à cames [→Page 71].
3. Retirer le capteur optique, voir Remplacement du capteur optique [→Page 72].

ATTENTION



L'utilisation de gants de protection est hautement recommandée pour retirer le ressort (4).

Faire attention aux arêtes vives lors du démontage du ressort de clapets.

4. Desserrer les quatre vis (5).
5. Au moyen d'un tournevis plat, libérer les ressorts des clapets un à un, puis retirer le ressort (4).
6. Desserrer toutes les vis de la plaque supérieure (3).
7. Retirer la plaque supérieure (2) de la vanne.
8. Nettoyer ou remplacer les clapets (1) selon les besoins.

Information



Le contour du siège de clapet est visible sur le côté. Un contour irrégulier peut indiquer que des débris empêchent ou ont empêché la fermeture du clapet (1) et peut donc être un signe d'éventuels dommages.

9. Remettre en place les clapets (1).
10. Une fois tous les clapets (1) de nouveau en place, positionner la plaque supérieure (2) et la revisser conformément à la séquence indiquée en vert sur la figure.
11. Remettre en place le ressort monobloc (4), en le verrouillant sur son axe de montage et ses patins. Revisser conformément à la séquence indiquée en rouge sur la figure.
12. À l'aide d'un petit tournevis plat, pousser sur chaque partie du ressort (4) pour le reclipser dans le levier des clapets (1).
13. Remettre en place le capteur optique, voir Remplacement du capteur optique [→Page 72].
14. Remettre en place le moteur et l'arbre à cames, voir Remplacement du moteur et de l'arbre à cames [→Page 71].
15. Remettre en place les capots de l'adoucisseur et de la vanne, voir Retrait des capots (adoucisseur et vanne) [→Page 64].

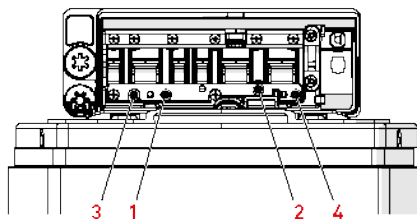
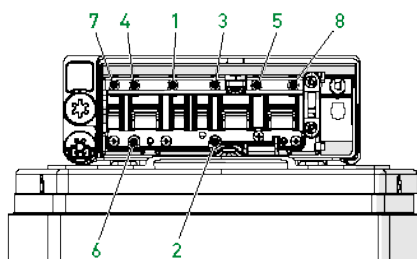
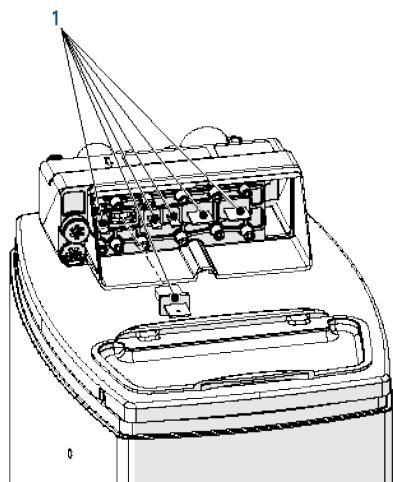
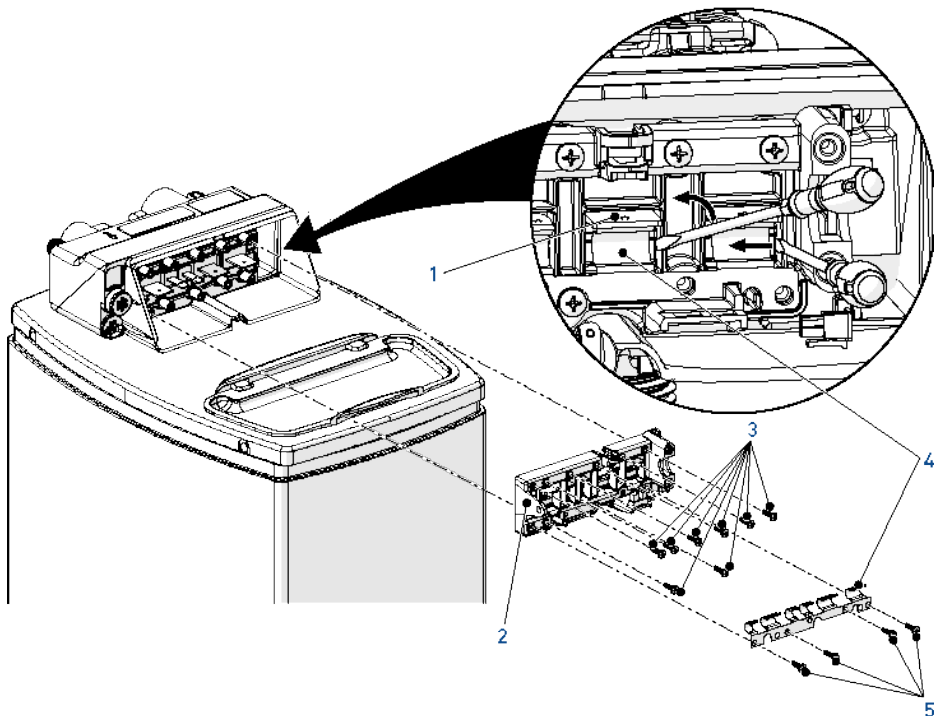

8.5.7.6 Dépose/repose de la vanne au niveau de la bouteille

1. Retirer le capot de l'adoucisseur, voir Retrait des capots (adoucisseur et vanne) [→Page 64].
2. Détacher le tuyau (2) du raccord emboîtable (1).
3. Dévisser dans le sens antihoraire la vanne (4) de la bouteille (3).
4. Procéder à la maintenance ou au remplacement de la vanne (4).
5. Lubrifier l'adaptateur de bouteille et les joints toriques du tube de colonne montante uniquement avec du lubrifiant homologué.
6. Visser la vanne (4) sur la bouteille (3) en veillant à ne pas abîmer le filetage.
7. Tourner la vanne (4) librement et sans forcer dans le sens horaire, jusqu'en butée.

Information



Cette position de butée est considérée comme étant le point zéro.

8. Tourner la vanne (4) dans le sens horaire d'un quart à un demi-tour à partir du point zéro.

Attention - matériel



Limitation du couple

NE PAS dépasser un couple de 27 Nm lors du montage de la vanne. Un dépassement de cette limite risque d'endommager le filetage et de provoquer une défaillance.

9. Pour le remontage, effectuer les étapes 1 et 2 dans l'ordre inverse.

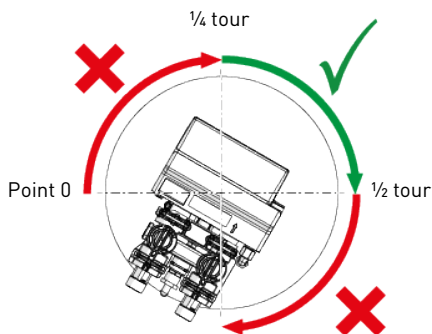
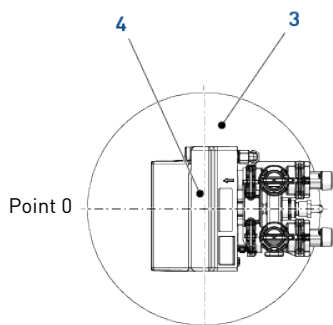
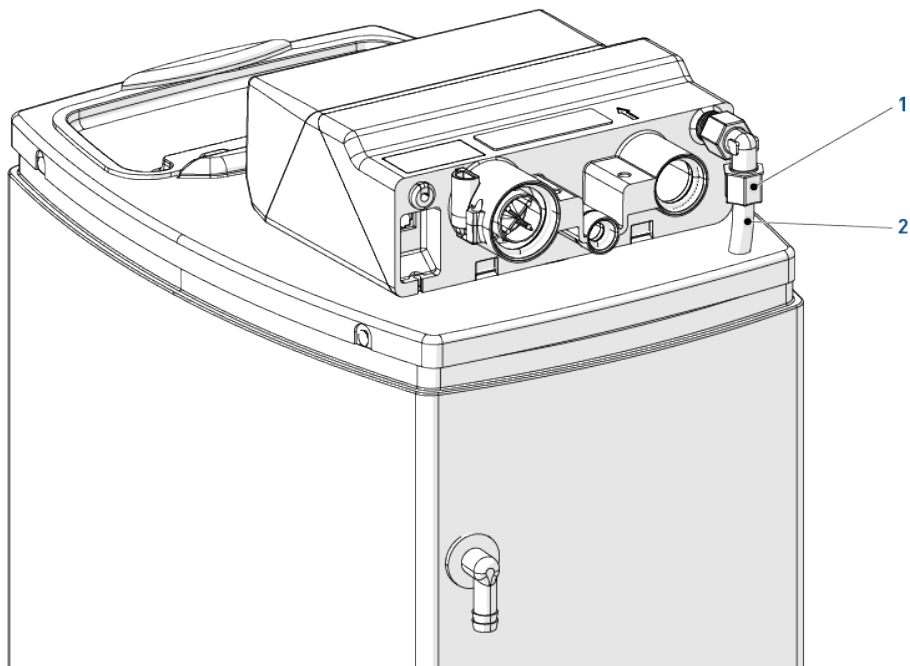

9 Dépannage

9.1 Contrôleur

Code d'erreur	Cause	Solution
E 1	Les réglages du programme ont été corrompus.	Presser n'importe quel bouton. Si « E 1 » ne s'efface pas, remplacer le contrôleur.
E 2	L'alimentation du contrôleur ne correspond pas à la fréquence 50 ou 60 Hz.	Débrancher et rebrancher l'alimentation. Si le problème n'est pas résolu, remplacer le contrôleur et/ou le transformateur CA.
E 3	Le contrôleur ne détecte pas la position de l'arbre à cames et revient à la position de service.	Attendre que le contrôleur revienne en position de service.
	L'arbre à cames ne tourne pas pendant l'affichage de « E 3 ».	Vérifier si le moteur est raccordé. Vérifier si le faisceau électrique du moteur est raccordé au moteur et au module de contrôleur. Vérifier si le capteur optique est raccordé et en place. Vérifier si le pignon du moteur est engrené sur l'arbre à cames. Si tout est raccordé, remplacer les composants dans l'ordre suivant : 1. Ensemble moteur et capteur optique. 2. Contrôleur.
	L'arbre à cames tourne pendant plus de 5 minutes pour trouver la position de référence.	Vérifier si le capteur optique est en place et raccordé au fil. Inspectez les fentes de l'arbre à cames à la recherche de débris. Si le moteur continue de tourner indéfiniment, remplacer les composants dans l'ordre suivant : 1. Capteur optique. 2. Contrôleur.

9.2 Vanne

Problème	Cause	Réinitialisation et reprise
Écoulement ou gouttes d'eau au niveau du tuyau de sortie à l'égout ou de la ligne de saumurage après la régénération.	Le clapet ne peut pas se fermer en raison de la présence de débris.	Éliminer les débris.
	Ressort de rappel de la tige du clapet trop faible.	Remplacer le ressort. Voir Nettoyage/remplacement des clapets [→Page 73].
La vanne n'extrait pas de saumure.	Restrictions sur le tuyau de sortie à l'égout.	Remplacer le tuyau de sortie pour éliminer la restriction.
	Injecteur colmaté.	Nettoyer l'injecteur et le filtre. Voir Nettoyage du filtre d'injecteur [→Page 66]
	Des débris empêchent l'ouverture complète ou le clapet est endommagé.	Vérifier le clapet, nettoyer le siège et le clapet, remplacer si nécessaire.
Absence de régénération automatique par le contrôleur.	L'adaptateur CA ou le moteur ne sont pas branchés.	Brancher sur l'alimentation électrique.
	Moteur défectueux.	Remplacer le moteur. Voir Remplacement du moteur et de l'arbre à cames [→Page 71].
	Compteur obstrué par des débris.	Déposer et nettoyer le compteur.
Heure de régénération par le contrôleur incorrecte.	Réglage incorrect de l'heure du jour.	Régler l'heure du jour appropriée. Voir Heure du jour [→Page 46].
Saumurage intermittent ou irrégulier.	Faible pression d'eau.	Régler la pompe ou le régulateur de pression afin de maintenir une pression dynamique de 1,38 bar (20 psi) à l'entrée de l'adoucisseur.
	Injecteur défectueux.	Remplacer l'injecteur.
Détassage ou purge à un débit excessivement faible ou élevé.	Contrôleur du débit de sortie à l'égout inapproprié.	Le remplacer par un contrôleur de taille correcte.
	Corps étrangers affectant le fonctionnement de la vanne.	Déposer le contrôleur du débit de la sortie à l'égout et nettoyer la bille et le siège.

9.3 Système

Problème	Cause	Solution
Fuite d'eau dure après la régénération.	Régénération inappropriée.	Contrôler le réglage du dosage de saumure et répéter la régénération.
	Fuite de by-pass externe.	Remplacer le by-pass.
	Joint torique endommagé autour de la colonne montante.	Remplacer le joint torique.
	Réglages incorrects du contrôleur.	Vérifier que le réglage du contrôleur est conforme à votre modèle d'adoucisseur réel.
Pas d'eau adoucie après la régénération.	Pas de sel dans le bac à sel.	Ajouter du sel dans le bac à sel.
	Injecteur colmaté.	Nettoyer l'injecteur et le filtre. Voir Nettoyage du filtre d'injecteur [→Page 66]
L'indicateur du débit sur le contrôleur n'affiche pas de débit en mode service.	By-pass en position « by-pass ».	Mettre le by-pass en position « non-by-pass ». Voir By-pass [→Page 36].
	Sonde de compteur débranchée ou mal raccordée au boîtier du compteur.	Introduire complètement la sonde dans le boîtier du compteur.
	Rotation restreinte de la turbine du compteur en raison de corps étrangers dans le compteur.	Déposer le boîtier du compteur, dégager la turbine et la rincer à l'eau claire. La turbine doit tourner librement. Si ce n'est pas le cas, remplacer le compteur.
Manque d'eau adoucie entre les régénérations.	Programmation du contrôleur erronée.	Vérifiez les réglages du dosage de sel et de l'intervalle de régénération. Voir Programmation [→Page 44].
	Rotation restreinte de la turbine du compteur en raison de corps étrangers dans le compteur.	Déposer le boîtier du compteur, dégager la turbine et la rincer à l'eau claire. La turbine doit tourner librement. Si ce n'est pas le cas, remplacer le compteur.
Débordement du bac à sel.	Contrôleur du débit de la sortie à l'égout inapproprié pour l'injecteur.	L'utilisation d'un petit contrôleur du débit de la sortie à l'égout avec un injecteur plus grand réduira les débits de saumuration.
	Contrôleur du débit de la sortie à l'égout colmaté avec de la résine ou d'autres débris.	Nettoyer le contrôleur du débit de la sortie à l'égout.

10 Pièces de rechange

Information



Remarque

Aucun élément des adaptateurs muraux CA, du moteur ou de la carte de contrôleur ne peut être réparé par l'utilisateur.

10.1 Adoucisseur

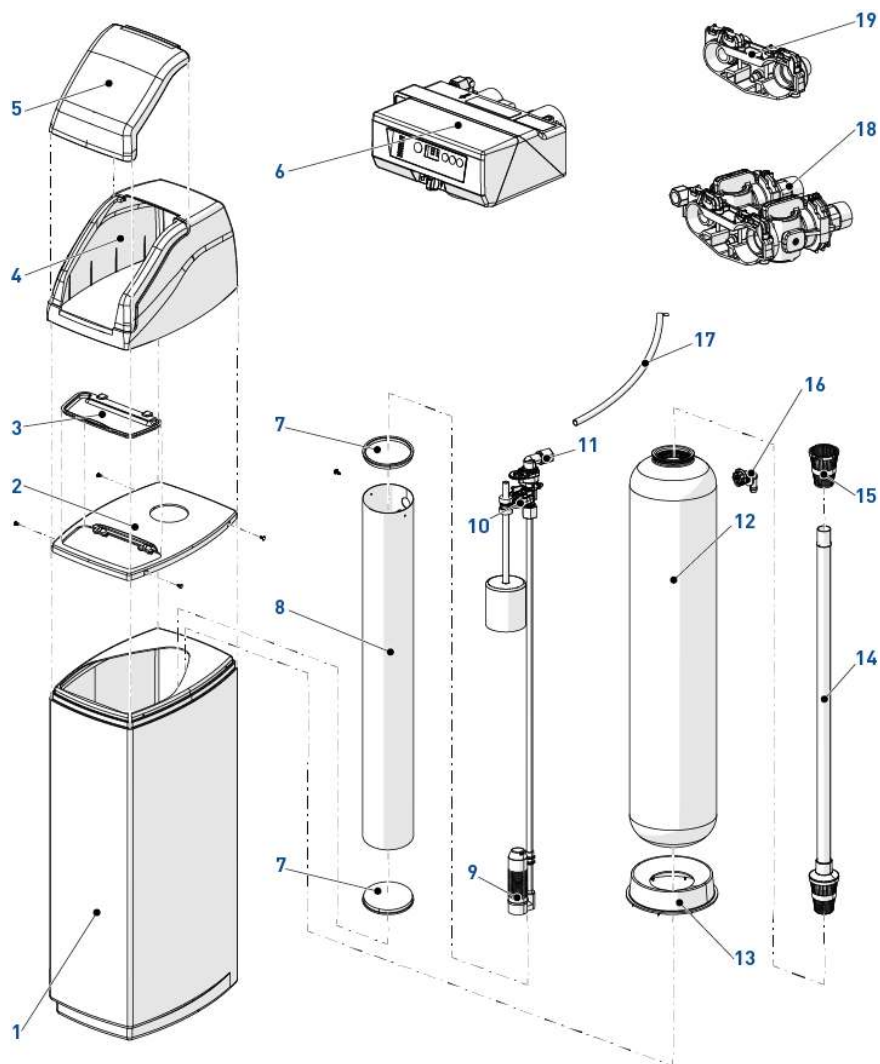

Article	Référence	Description	Unité de vente
1	CABSMAW	Corps du modèle 30	1
-	CABMAXWNB	Corps du modèle 15	1
-	CABMINWNB	Corps du modèle 8	1
-	CM-BODY	Corps du modèle 4	1
2	CABPLATELP	Plaque de corps pour le modèle 30	1
-	CM-COV13	Plaque de corps pour le modèle 4	1
3	CABLIDLDP	Couvercle du bac à sel pour le modèle 30	1
-	CABLID232BK	Couvercle du bac à sel pour les modèles 15 et 8	1
-	CM-LID	Couvercle du bac à sel pour le modèle 4	1
4	CABCOVCYWH	Capot arrière de l'adoucisseur pour les modèles 30, 15 et 8	1
5	CABCOVCYLID	Capot avant de l'adoucisseur pour les modèles 30, 15 et 8	1
6	368606H14#9-EU	Vanne Autotrol 368 pour le modèle Riversoft 30 (sans by-pass)	1
-	368606BPJ33#10-EU	Vanne Autotrol 368 pour le modèle Riversoft 30 (avec by-pass)	1
-	368606F14#7-EU	Vanne Autotrol 368 pour le modèle Riversoft 15 (sans by-pass)	1
-	368606BPF14#7-EU	Vanne Autotrol 368 pour le modèle Riversoft 15 (avec by-pass)	1
-	368606G14#8-EU	Vanne Autotrol 368 pour le modèle Riversoft 8 (sans by-pass)	1
-	368606BPG14#8-EU	Vanne Autotrol 368 pour le modèle Riversoft 8 (avec by-pass)	1
-	368606E14#6-EU	Vanne Autotrol 368 pour le modèle Riversoft 4 (sans by-pass)	1
-	368606BPE14#6-EU	Vanne Autotrol 368 pour le modèle Riversoft 4 (avec by-pass)	1
7	E02588	Couvercle du puits à saumure pour les modèles 30 et 15	2
8	E02231	Puits à saumure pour les modèles 30 et 15	1
-	E02131	Puits à saumure pour le modèle 8	1
9	18168	Air-check 500 pour les modèles 30 et 15	1
-	18168_Riversoft8	Air-check 500 pour le modèle 8	1
-	18168-L280	Air-check 500 pour le modèle 4	1
10	60067-03	Ensemble vanne de sécurité du saumurage pour le modèle 15	1
11	27121	Coude union 3/8" T - 3/8" T	1
12	DPEX735S	Bouteille pour les modèles 30 et 15	1
13	CM-BASE13	Support de bouteille pour le modèle 4	1

Article	Référence	Description	Unité de vente
-	Q-0818-A8	Bouteille pour le modèle 8	1
-	Q-0613-A8S	Bouteille pour le modèle 4	1
14	27827	Tube de colonne montante pour les modèles 30 et 15	1
-	3028254	Tube de colonne montante pour les modèles 8 et 4	1
15	18280	Filtre supérieur pour les modèles 30 et 15	1
-	1009116	Filtre supérieur pour le modèle 8	1
16	E01180	Coude de trop-plein	1
17	E01480	Tube de saumure, 3/8" x 34,75"	1
18	4000886	By-pass 368, voir. Conduites [→Page 84]	1
19	4000970	Manifold, voir Conduites [→Page 84].	1

10.2 Vanne

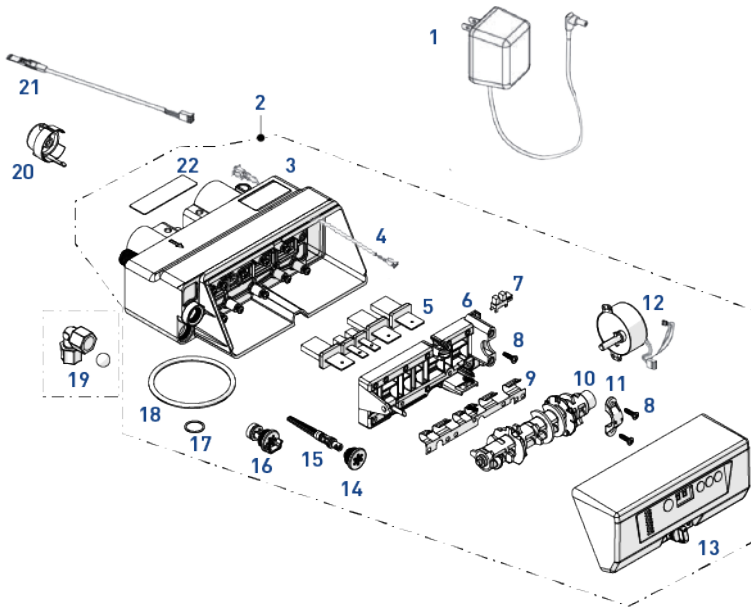

Article	Référence	Description	Unité de vente
1	-	Adaptateurs muraux CA	-
-	1000813	230 VCA, 50 Hz, prise anglaise	1
-	1000814	230 VCA, 50 Hz, prise européenne	1
2	-	Kit de vanne 368-606b	-
-	4001891	Kit de vanne 368-606b, 14, WD	1
-	4001893	Kit de vanne 368-606b, 33, WD	1

Article	Référence	Description	Unité de vente
3	3031018	L'ensemble corps de vanne, mode volumétrique, inclut les éléments 4, 5, 7 et 8 (ils peuvent être achetés séparément).	1
4	4001260	Ensemble câble de capteur optique/moteur 12 volts	1
5	3007947	Kit de clapets	1
6	3022012	Plaque supérieure	1
7	1235373	Module, capteur, optique	1
8	1234170	Vis de plaque supérieure n° 8 x 9/16"	10
9	3022017	Ressort, plaque supérieure	1
10	3022014	Arbre à cames, 7 cycles	1
11	1000589	Palier	1
12	3026537	Ensemble de câble/moteur 12 volts	1
13	4001738	Contrôleur 606 pour BLFC 0,14 gpm	1
-	4001742	Contrôleur 606 pour BLFC 0,33 gpm	1
14	1000269	Ensemble capuchon d'injecteur	1
15	-	Ensembles d'injecteur/filtre	-
-	3025326	Injecteur « E », jaune, bouteille 6"	1
-	3025327	Injecteur « F », pêche, bouteille 7"	1
-	3025328	Injecteur « G », marron, bouteille 8"	1
-	3025329	Injecteur « H », violet clair, bouteille 9"	1
-	4000880	Injecteur « J », bleu clair, bouteille 10"	1
16	-	Ensemble contrôleur du débit de remplissage	-
-	1000221	Ensemble contrôleur du débit de remplissage 0,14 gpm	1
-	1243510	Ensemble contrôleur du débit de remplissage 0,33 gpm (nécessaire avec 1030502)	1
-	1030502	Bille, saumurage-détassage, diamètre 0,557" (nécessaire avec 1243510)	1
17	1232370	Joint torique, colonne montante	1
18	1010154	Joint torique, bouteille	1
19	-	Kit, contrôleur du débit de sortie à l'égout ½" BSPT/bille	-
-	3031526	Kit DLFC ½" BSPT #6	1
-	3031527	Kit DLFC ½" BSPT #7	1
-	3031528	Kit DLFC ½" BSPT #8	1
-	3031529	Kit DLFC ½" BSPT #9	1
20	3027839	Ensemble compteur	1
21	3027837	Câble de compteur	1
22	3038447	Étiquette, avertissement de barres de verrouillage	1

10.3 Conduites

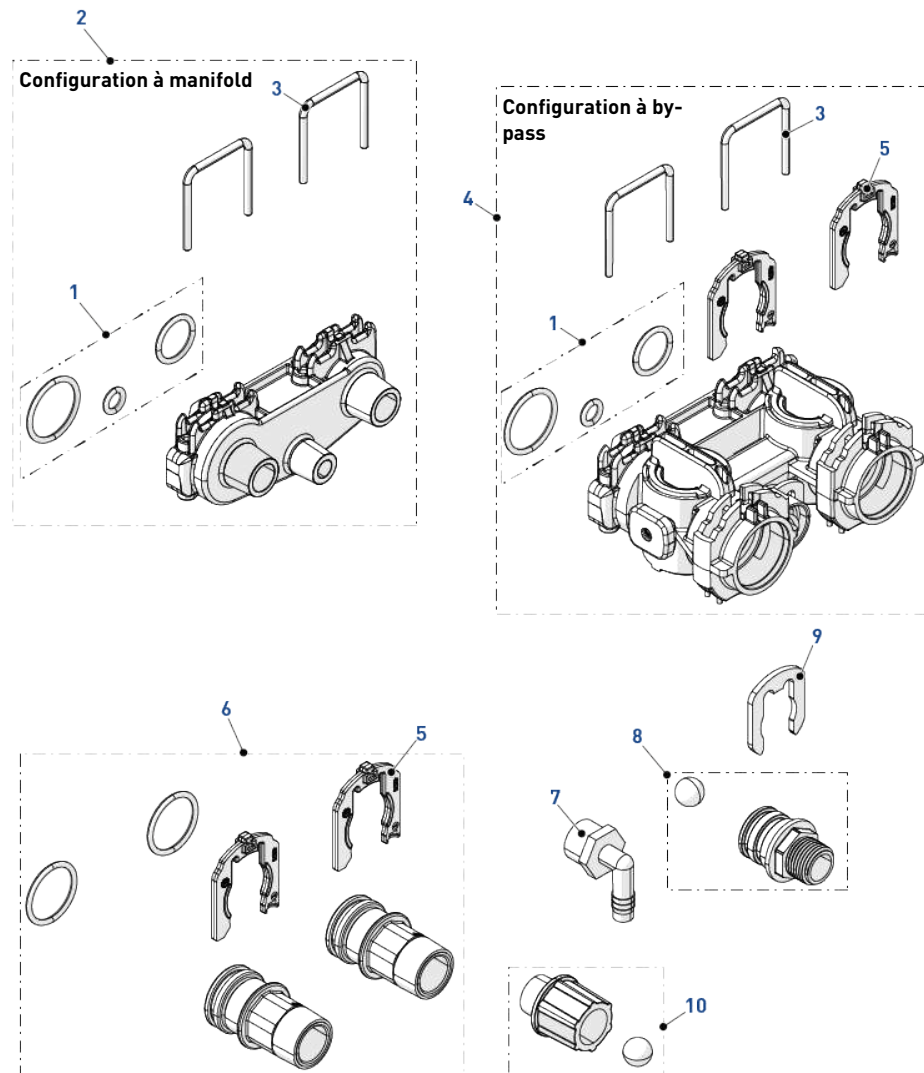

Article	Référence	Description	Unité de vente
1	3031825	Kit joints toriques de manifold	1
2	4000970	Adaptateur 3/4" BSP - noir	1
3	3027832	Clip de fixation	2
4	4000886	368 By-pass	1

Article	Référence	Description	Unité de vente
5	40576	Clip d'E/S	2
6	4001604	Kit raccordements 1" BSP	1
7	4000996	Coude de tuyau de sortie à l'égout, en plastique, 1/2"	1
8	-	DLFC ext., by-pass, BSP	-
-	4001297	DLFC ext. #6, by-pass, BSP	1
-	4001298	DLFC ext. #7, by-pass, BSP	1
-	4001299	DLFC ext. #8, by-pass, BSP	1
-	4001300	DLFC ext. #9, by-pass, BSP	1
-	4001545	DLFC ext. #10, by-pass, BSP	1
9	4000390	Clip de DLFC	1
10	-	Kit DLFC 1/2" BSPT	-
-	3031526	Kit DLFC 1/2" BSPT #6	1
-	3031527	Kit DLFC 1/2" BSPT #7	1
-	3031528	Kit DLFC 1/2" BSPT #8	1
-	3031529	Kit DLFC 1/2" BSPT #9	1

11 Mise au rebut

L'appareil doit être mis au rebut conformément à la directive 2012/19/UE ou aux normes environnementales en vigueur dans le pays d'installation. Les composants inclus dans le système doivent être triés et recyclés dans un centre de recyclage des déchets conforme à la législation en vigueur dans le pays d'installation. Cette démarche contribuera à réduire l'impact sur l'environnement, la santé et la sécurité, et aussi à promouvoir le recyclage. Pentair ne collecte pas les produits usagés pour le recyclage. Contactez votre centre de recyclage local pour plus d'informations.



Notes

WWW.PENTAIR.EU

Toutes les marques commerciales et tous les logos Pentair sont la propriété de Pentair. Les marques déposées, marques commerciales et logos de tiers sont la propriété de leurs détenteurs respectifs.

© 2026 Pentair. Tous droits réservés.