

Siata V132-SFE-EV-VIRIDION



IMPORTANT SAFETY INSTRUCTIONS

Read and follow all instructions

Save these instructions

No. FR	DE	ES	IT	NL
1 Réglages d'installation	Anlageneinstellungen	Configuración de instalación	Impostazioni installazione	Installatie instellingen
2 N° installation	Anlagennr.	N.º de instalación	Installazione N.	Installatie nr.
3 Date d'installation	Aufstellungsdatum	Fecha de instalación	Data di installazione	Installatiedatum
4 Type de résine	Harzart	Tipo de resina	Tipo di resina	Hars type
5 Volume de résine	Harzmenge	Volumen de resina	Volumi de resina	Harsvolume
6 N° de série de vanne	Seriennummer Ventil	N.º serie válvula	Numero di serie valvola	Klep serienr.
7 N° de série de contrôleur	Seriennr. Steuerung	N.º de serie del programador	N. di serie controller	Serienr. controller
8 Dureté de l'eau à la sortie	Wasserhärte am Auslass	Dureza del agua de salida	N. di serie controller	Hardheid uitgangswater
9 Taille de la bouteille	Behältergröße	Tamaño de la botella	Dimensioni del serbatoio	Tankgrootte
10 Taille du bac à set	Solebehältergröße	Tamaño del depósito de sal	Capacità del serbatoio salamoia	Grootte pekeltank
11 Réglages hydrauliques	Hydraulikeinstellungen	Configuración hidráulica	Impostazioni idrauliche	Hydraulische instellingen
12 Taille d'injecteur	Injektorgröße	Tamaño del inyector	Dimensioni iniettore	Injectorgrootte
13 BLFC	BLFC	BLFC	BLFC	BLFC
14 DLFC	DLFC	DLFC	DLFC	DLFC
15 Accessoires	Zubehör	Accesorios	Accessori	Accessoires
16 Paramètres électriques	Elektrische Einstellungen	Configuración eléctrica	Impostazioni elettriche	Elektrische instellingen
17 Tension	Spannung	Tensión	Tensione	Spanning
18 Fréquence	Frequenz	Frecuencia	Frequenza	Frequentie
19 Puissance	Strom	Potencia	Alimentazione	Vermogen
20 Paramètres logiciels	Softwareeinstellungen	Configuración del software	Impostazioni software	Software-instellingen
21 Mode de démarrage de la régénération	Regenerationsstartmodus	Modo de inicio de regeneración	Modo avvio rigenerazione	Regeneratie startmodus
22 Préréglonnage du compteur volumétrique	Voreinstellung des Volumenmessers	Prerreglaje del contador volumétrico	Preimpostazione del contatore volumetrico	Voorinstelling van de volumetrische watermeter
23 Vol. à traiter avant de démarrer la régén.	Aufzubereitende Menge bis Regenerationsstart	Vol. que tratar antes de comenzar la regen.	Vol. da trattare prima dell'avvio rigenerazione	Behandeld volume voor start regeneratie
24 Cycle	Zyklus	Ciclo	Ciclo	Cyclus
25 Nbre de régén. avant le déclenchement d'une alarme de sel	Anz. Regen. vor Salzmangelanzeige	N.º de regeneraciones antes de que se genere una alarma de la sal	N. di rigenerazioni prima di un allarme sale	Aantal regeneraties voordat een zoutalarm wordt gegeneerd
26 Jours d'intervalle pour la régénération obligatoire	Intervall in Tagen für obligatorische Regen	Días de intervalo para la regeneración obligatoria	Giorni di intervallo per rigenerazione obbligatoria	Intervaldagen voor de voorgeschreven regeneratie
27 Durée de l'impulsion de fin de cycle	Dauer des Zyklusendimpulses	Duración del impulso final del ciclo	Durata dell'impulso di fine ciclo	Duur van de cycluseinde puls
28 Durée d'intervalle entre deux régénérations	Intervallzeit zwischen Regeneration	Tiempo de intervalo entre regeneraciones	Tempo di intervallo tra le rigenerazioni	Intervaltijd tussen regeneraties
29 Date	Datum	Fecha	Data	Datum
30 Description	Beschreibung	Descripción	Descrizione	Beschrijving
31 Pièces remplacées	Ersetzte Teile	Piezas sustituidas	Parti sostituite	Vervangen onderdelen
32 Nom	Name	Nombre	Nome	Naam
33 Signature	Unterschrift	Firma	Firma	Handtekening
No. PL		RU		
1 Ustawienia instalacji		Установочные настройки		
2 Nr instalacji		№ установки		
3 Data instalacji		Дата монтажа		
4 Typ żywicy		Тип ионообменной смолы		
5 Ilość żywicy		Объем ионообменной смолы		
6 Numer seryjny zaworu		Серийный № клапана		
7 Nr seryjny sterownika		Серийный номер контроллера		
8 Twardość wody na wylocie		Жесткость воды на выходе		
9 Wymiary zbiornika		Вместимость бака		
10 Wymiary zbiornika solanki		Вместимость солевого бака		
11 Ustawienia układu hydraulicznego		Гидравлические настройки		
12 Rozmiar dyszy wtryskowej		Размер инжектора		
13 BLFC		BLFC		
14 DLFC		DLFC		
15 Akcesoria		Аксессуары		
16 Ustawienia układu elektrycznego		Электрические настройки		
17 Napięcie		Напряжение		
18 Częstotliwość		Частота		
19 Moc		Мощность		
20 Ustawienia oprogramowania		Настройки программного обеспечения		
21 Tryb uruchomienia regeneracji		Режим запуска регенерации		
22 Przelicznik licznika wolumetrycznego		Предварительное масштабирование счетчика объема		
23 Ilość wody do uzdatnienia przed uruchomieniem regeneracji		Объем подготовленной воды до запуска регенерации		
24 Cykl		Цикл		
25 Liczba regeneracji przed powstaniem alarmu dotyczącego soli		Количество регенераций перед срабатыванием аварийного сигнала низкого содержания соли		
26 Częstotliwość wykonywania obowiązkowej regeneracji		Интервал в днях между плановыми регенерациями		
27 Czas trwania impulsu końca cyklu		Длительность импульсного сигнала завершения цикла		
28 Częstotliwość regeneracji		Временной интервал между регенерациями		
29 Data		Дата		
30 Opis		Описание		
31 Wymienione części		Замененные детали		
32 Nazwisko		ФИО		
33 Podpis		Подпись		

1. Generalities



Caution:

Before handling the system, each user must read and understand the instructions in this document. The safety instructions must be observed. Retain this document for future reference.

1.1. Scope of the documentation

The documentation provides the information necessary for appropriate use of the system. It informs the user to ensure efficient execution of operation or maintenance procedures. This document is not aimed at the installer.

Visit our website <https://www.pentair.eu/product-finder/product-type/control-valves> to download the installer manual.

1.2. Release management

Release	Date	Authors	Description
A	13.06.2016	BRY/GPI	First edition.
B	23.02.2018	BRY/FLA	Revision of chapter programming.
C	03.05.2018	BRY/FIM	Address change.
D	01.11.2019	STF	Corrections.
E	17.07.2020	MER	New cover.
F	16.01.2023	BRY/FIM	Website.

1.3. Manufacturer identifier, product SFE-EV VIRIDIION

Manufacturer: Pentair International LLC
Avenue de Sevelin 20
1004 Lausanne
Switzerland

Product: SIATA V132 SFE-EV VIRIDIION

1.4. Applicable norms

This product complies with the following guidelines:

- 2006/42/EC: Machinery Directive;
- 2014/35/UE: Low Voltage Directive;
- 2014/30/UE: Electromagnetic compatibility;
- UNI EN ISO 9001.

And meets the following technical standards:

- EN 55014-1;
- EN 55014-2;
- EN 61000-3-2;
- EN 61000-3-3;
- EN 61000-6-1;
- EN 61000-6-2;
- EN 61000-6-3;
- EN 61000-6-4;
- EN 61010-1.

1.5. Limitation of liability

Pentair Quality System EMEA products benefit, under specific conditions, from a manufacturer warranty that may be invoked by Pentair's direct customers. Users should contact the vendor of this product for applicable conditions and in case of a potential warranty claim. Pentair accepts no liability for equipment installed by the user upstream or downstream of Pentair products, as well as for process/production processes which are installed and connected around or even related to the installation. Disturbances, failures, direct or indirect damages that are caused by such equipment or processes are also excluded from the warranty. Pentair shall not accept any liability for any loss or damage of profits, revenues, use, production, or contracts, or for any indirect, special or consequential loss or damage whatsoever. Please refer to the Pentair List Price to know more about terms and conditions applicable to this product.

2. Safety

2.1. Serial label location

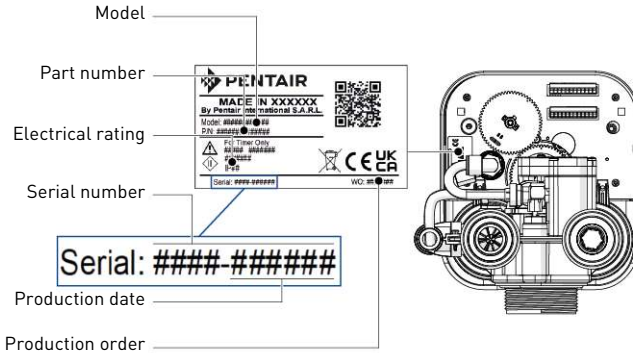

Note:

Ensure that the serial label and the safety tags on the device are completely legible and clean. If necessary, replace them with new labels and put them in the same places.

2.2. Hazards

All the safety and protection instructions contained in this document must be observed in order to avoid serious or permanent injuries, damage to property or environmental pollution.

At the same time, any other legal regulations, accident prevention and environmental protection measures, as well as any recognized technical regulations relating to appropriate and risk-free methods of working which apply in the country and place of use of the device must be adhered to.

Any non-observation of the safety and protection rules, as well as any existing legal and technical regulations, will result in a risk of temporary or permanent injury, damage to property or environmental pollution.

2.2.1. Personnel



Caution:

Only qualified and professional personnel, based on their training, experience and instruction as well as their knowledge of the regulations, the safety rules and operations performed, are authorized to carry out necessary work.

2.2.2. Material

To ensure proper system operation, observe the following points:

- be careful of electrical hazards due to the 230V/12V transformer;
- do not put your fingers in the product (moving parts and residual voltage).

2.3. Hygiene and sanitation

Contact your local dealer and ask for a sanitization treatment if the treated water has an off-taste or an unusual odor. It is strongly recommended to disinfect the system at least once a year.

3. Description

3.1. Technical specifications

Pressure: Hydrostatic: 22 bar / Recommended operating pressure: 1.5 - 6.0 bar
 Maximum backwash (ΔP 1.8 bar): 3.0 m³/h

3.2. Environmental conditions

- Maximum relative humidity: 80% for temperatures up to 31°C decreasing linearly to 50% relative humidity at 40°C;
- main supply voltage fluctuations up to ±10% of the nominal voltage;
- temperature from 5°C to 40°C;
- not directly exposed to the sun;
- installed in a dry place.

3.3. Description and components location

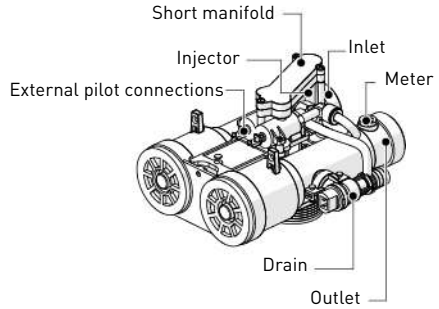
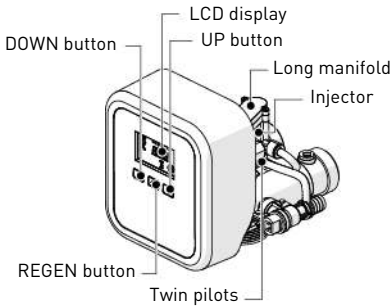

3.4. Bypassing

If the system is equipped with a bypass and if a problem occurs, turn the valves to bypass the system as shown in the picture below.

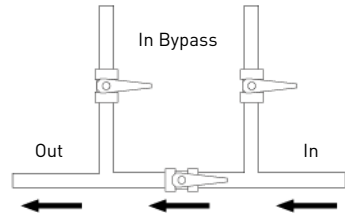
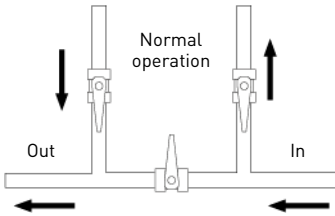

4. Programming

- !** **Mandatory:**
The access to the controller operating parameters requires the input of a 4-digit code (0000 by default).
- i** **Note:**
The controller must be plugged to be programmed.
After 30 seconds without a button press, the unit returns to normal operation.
- i** **Note:**
Menus are displayed in a defined and incremental order.
While the parameters are being edited, the icon is on and blinking.

Access password

- A Press to enter the menu.
- B Use to modify the digit and to pass to the next digit.
- C Press to validate the password.



Changing the password

- A Enter the menu.
- B Press and for 5 seconds.
- C Change the password using to modify the digit and to pass to the next digit.
- D Press to validate the new password.

Entering the basic menu

- A Press and release to access the basic menu.
- B Enter the password, see Access password, page 6.

Current time

- A Adjust the current time using to modify the digit and to pass to the next digit.
- B Press to validate and switch to the next parameter.



Day of week

- A** Adjust the current day of the week using and .
- B** Press to validate and switch to the next parameter.



Regeneration start time

- A** Adjust the current time using to modify the digit and to pass to the next digit.
- B** Press to validate and switch to the next parameter.



- i Note:**
The next parameters are only indicative and can not be changed.
By pressing the display switch to the next parameter following this sequence: days remaining to next regeneration, regeneration mode programmed, display until type and opening time of brine valve.

4.1. Statistics

- A** To access the recorded information, press and hold for 5 seconds.
- B** Use to switch to the next parameter in the statistics menu.

5. Operation

5.1. Recommendations

- Use only regenerate salts designed for water softening EN973;
- for optimal system operation, the use of clean salt free from impurities is recommended (for example salt pellets);
- do not use ice melt, block, or rock salts;
- the sanitizing process (both with liquid and electrochlorination) introduces chlorine elements which may reduce the lifetime of the ion exchange resins. Refer to the technical guides for resins in common use, providing necessary checks on the system.

5.2. Manual regeneration

Immediate regeneration

- A** Press and hold for 5 seconds.
- Regeneration icon displayed.
 - Camshaft starts rotating to cycle C1.

6. Error messages

If the message **SALT** appears, refill the brine tank with salt. For any other messages, call your local dealer.

7. Maintenance



Mandatory:

Cleaning and maintenance shall take place at regular intervals in order to guarantee the proper functioning of the complete system, and be documented in the Maintenance record book.



Mandatory:

The maintenance and service operation must be done by qualified personnel only. Failure in respecting this may void the warranty.

8. Troubleshooting

Please follow this procedure for any technical support:

- A** Collect the required information for a technical assistance request.
- Product identification [see 2.1. Serial label location, page 5 and Original settings, page 2].
 - Error number displayed on the controller.
- B** Contact your local dealer who installed this device [see contact details on last page].
- Also call him if the water tastes salty, if the water is not softened or if there is no salt consumption.

1. Généralités



Attention:

Avant de manipuler le système, chaque utilisateur doit lire et assimiler les instructions contenues dans le présent document. Les consignes de sécurité doivent être respectées. Conserver ce document pour référence ultérieure.

1.1. Champ d'application de ce document

Le document contient les informations nécessaires à une utilisation appropriée du produit. Il informe l'utilisateur afin de garantir la bonne exécution des procédures d'utilisation et de maintenance. Ce document n'est pas destiné à l'installateur.

Visitez notre site Web <https://www.pentair.eu/product-finder/product-type/control-valves> pour télécharger le manuel d'installation.

1.2. Gestion des versions

Version	Date	Auteurs	Description
A	13.06.2016	BRY/GPI	Première édition.
B	23.02.2018	BRY/FLA	Révision du chapitre Programmation.
C	03.05.2018	BRY/FIM	Changement d'adresse.
D	01.11.2019	STF	Corrections.
E	17.07.2020	MER	Nouvelle couverture.
F	16.01.2023	BRY/FIM	Site Web.

1.3. Identifiant du fabricant, produit

Fabricant : Pentair International LLC
Avenue de Sevelin 20
1004 Lausanne
Suisse

Produit : SIATA V132 SFE-EV VIRIDION

1.4. Normes applicables

Ce produit est conforme aux normes suivantes :

- 2006/42/CE : Directive machines ;
- 2014/35/UE : Directive « Basse tension » ;
- 2014/30/UE : Compatibilité électromagnétique ;
- UNI EN ISO 9001.

Et est conforme aux normes techniques suivantes :

- EN 55014-1;
- EN 55014-2;
- EN 61000-3-2;
- EN 61000-3-3;
- EN 61000-6-1;
- EN 61000-6-2;
- EN 61000-6-3;
- EN 61000-6-4;
- EN 61010-1.

1.5. Limitation de responsabilité

Dans le cadre du système de qualité Pentair, les produits EMEA bénéficient, sous certaines conditions, d'une garantie du fabricant à laquelle les clients directs de Pentair peuvent recourir. Les utilisateurs doivent contacter le revendeur de ce produit pour les conditions applicables et dans le cas d'une éventuelle demande en garantie. Pentair décline toute responsabilité concernant des équipements installés par l'utilisateur en amont ou en aval des produits Pentair, ainsi que pour tout procédé ou processus de production installé et raccordé autour de l'installation, voire lié avec celle-ci. Tout dysfonctionnement ou défaillance et tout dommage direct ou indirect résultant de tels équipements ou processus sont également exclus de la garantie. Pentair n'assume aucune responsabilité pour toute perte ou tout préjudice en matière de profits, de revenus, d'utilisation, de production ou de contrats, ou pour toute perte ou tout dommage indirect, spécial ou consécutif, quelle qu'en soit la nature. Veuillez consulter la liste de prix de Pentair pour en savoir plus sur les modalités et les conditions applicables au présent produit.

2. Sécurité

2.1. Emplacement de l'étiquette de série

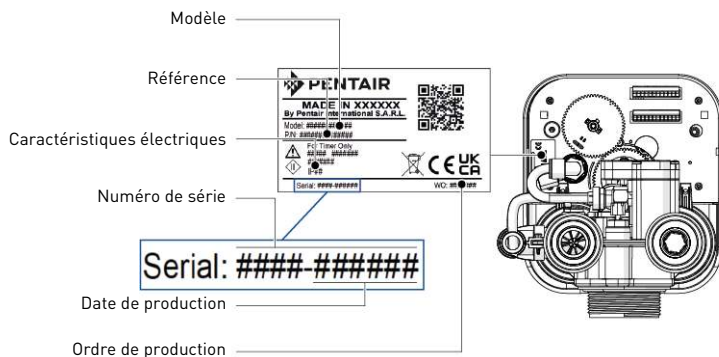

i Information:

S'assurer que les étiquettes de sécurité sur l'appareil sont parfaitement lisibles et propres. Si nécessaire, les remplacer par de nouvelles étiquettes à disposer au même endroit.

2.2. Risques

Toutes les instructions de sécurité et de protection contenues dans ce document doivent être respectées afin d'éviter des blessures graves ou permanentes, des dommages matériels ou une pollution environnementale.

De même, toutes les autres réglementations et mesures de prévention des accidents et de protection de l'environnement, ainsi que tout règlement technique reconnu relatif aux méthodes de travail sûres et appropriées applicables dans le pays et sur le lieu d'utilisation de l'appareil doivent être respectés.

Toute violation des règles de sécurité et de protection ou de toute réglementation légale et technique existante pourra entraîner des blessures, dommages matériels ou une pollution environnementale irrémédiables ou temporaires.

2.2.1. Personnel



Attention:

Seuls des personnels qualifiés et des professionnels dûment formés sont autorisés à exécuter les interventions requises, en fonction de leur formation, de leur expérience, des instructions reçues et de leur connaissance des règles de sécurité ainsi que des opérations à réaliser.

2.2.2. Matériel

Afin d'assurer le bon fonctionnement du système, tenir compte des points suivants:

- prendre garde aux dangers électriques liés à la présence du transformateur 230 V/12 V ;
- ne pas mettre une main dans l'appareil (pièces mobiles et tension résiduelle).

2.3. Hygiène et désinfection

Contactez votre revendeur et demandez un traitement de désinfection si l'eau traitée a un mauvais goût ou une odeur inhabituelle.

Il est fortement recommandé de désinfecter le système au moins une fois par an.

3. Description

3.1. Caractéristiques techniques

Pression:.....Hydrostatique : 22 bars / Pression de fonctionnement recommandée : 1,5 - 6,0 bars
 Détassage maximum (Δp 1,8 bar):3,0 m³/h

3.2. Conditions environnementales

- Humidité relative maximale : 80 % pour des températures allant jusqu'à 31 °C décroissant linéairement à 50 % d'humidité relative à 40 °C ;
- variations de la tension d'alimentation secteur de ± 10 % de la tension nominale ;
- température de 5 °C à 40 °C ;
- pas d'exposition directe au soleil ;
- conserver dans un endroit sec.

3.3. Description et emplacement des composants

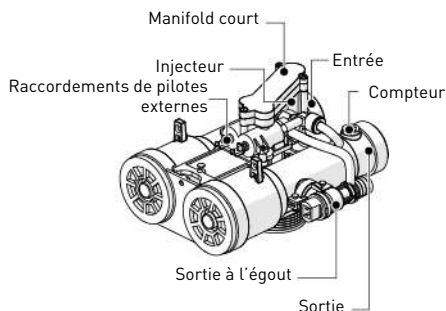
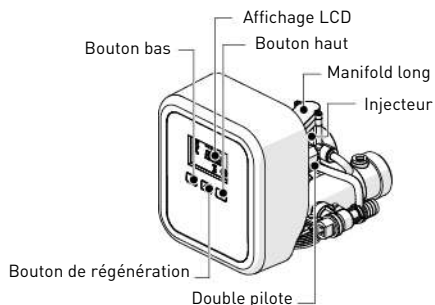

3.4. By-pass

Si le système est équipé d'un by-pass et si un problème survient, placer en mode by-pass afin de contourner le système, comme illustré ci-dessous.

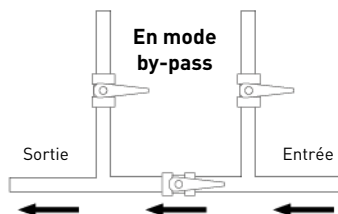
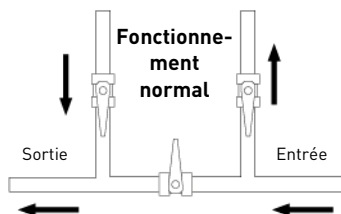

4. Programmation



Obligation:

L'accès aux paramètres de fonctionnement du contrôleur requiert la saisie d'un code à 4 chiffres (0000 par défaut).



Information:

Le contrôleur doit être branché pour être programmé.

Après 30 secondes sans pression sur un bouton, l'appareil reprend son fonctionnement normal.







Information:

Les menus sont affichés dans un ordre incrémentiel défini.





Pendant la modification des paramètres, l'icône  est allumée et clignote.

Mot de passe d'accès

- A** Presser  pour entrer dans le menu.
- B** Utiliser  pour modifier le chiffre et  pour passer au chiffre suivant.
- C** Presser  pour valider le mot de passe.



Changement du mot de passe

- A** Entrer dans le menu.
- B** Presser  et  pendant 5 secondes.
- C** Pour changer le mot de passe, utiliser  pour modifier le chiffre et  pour passer au chiffre suivant.
- D** Presser  pour valider le nouveau mot de passe.

Accès au menu de base

- A** Presser et relâcher  pour accéder au menu de base.
- B** Saisir le mot de passe, voir Mot de passe d'accès, page 10.

Heure en cours

- A** Régler l'heure en cours en utilisant  pour modifier le chiffre et  pour passer au chiffre suivant
- B** Presser  pour valider et passer au paramètre suivant.



Jour de la semaine

- A** Régler le jour en cours de la semaine avec et .
- B** Presser pour valider et passer au paramètre suivant.



Heure de début de régénération

- A** Régler l'heure en cours en utilisant pour modifier le chiffre et pour passer au chiffre suivant.
- B** Presser pour valider et passer au paramètre suivant.



Information:

Les paramètres suivants sont seulement à titre indicatif et ne peuvent pas être modifiés.

En pressant , l'affichage passe au paramètre suivant selon cette séquence : jours restant avant la prochaine régénération, mode de régénération programmé, affichage jusqu'au type et l'heure d'ouverture de la vanne de saumurage.

4.1. Statistiques

- A** Pour accéder à ce menu, presser et maintenir enfoncé pendant 5 secondes.
- B** Utiliser pour passer au paramètre suivant dans le menu des statistiques.

5. Fonctionnement

5.1. Recommandations

- Utiliser seulement des sels de régénération conçus pour l'adoucissement de l'eau EN 973 ;
- pour un fonctionnement optimal du système, l'utilisation de sel propre et sans impuretés est recommandée (pastilles de sel par exemple) ;
- ne pas utiliser de sel de fonte de glace, de blocs de sel ou de sels de roche ;
- le processus de désinfection (à la fois liquide et par électrochloration) introduit des éléments de chlore qui peuvent réduire la durée de vie des résines échangeuses d'ions. Se reporter aux guides techniques pour les résines utilisées communément et prévoir les contrôles nécessaires sur le système.

5.2. Régénération manuelle

Régénération immédiate

- A** Presser et maintenir enfoncé pendant 5 secondes.
- Icône de régénération affichée.
 - L'arbre à cames commence à tourner pour passer au cycle C1.

6. Messages d'erreur

Si le message **SALT** apparaît, remplir le bac à sel avec du sel. Pour tout autre message, appeler le revendeur local.

7. Maintenance



Obligation:

Le nettoyage et la maintenance auront lieu à des intervalles réguliers afin de garantir le bon fonctionnement du système complet et ils seront documentés dans le carnet de Maintenance.



Obligation:

Les opérations de maintenance et d'assistance doivent être réalisées exclusivement par du personnel qualifié. Le non-respect de cette consigne peut annuler la garantie.

8. Dépannage

Suivre cette procédure pour toute assistance technique :

- A** Collecter les informations nécessaires à une demande d'assistance technique.
- Identification du produit (voir 2.1. Emplacement de l'étiquette de série, page 9 et Original settings, page 2).
 - Numéro d'erreur affiché sur le contrôleur.
- B** Contacter le revendeur local qui a installé cet appareil (voir les coordonnées en dernière page).
- L'appeler aussi en cas de goût salé de l'eau, d'eau non adoucie ou en l'absence de consommation de sel.

1. Allgemeines



Achtung:

Jeder Benutzer muss vor jeder Handhabung dieses Systems die Anweisungen in diesem Dokument gelesen und verstanden haben. Die Sicherheitsanweisungen müssen beachtet werden. Bewahren Sie dieses Dokument zum späteren Nachschlagen auf.

1.1. Dokumentationsumfang

Die Dokumentation beinhaltet notwendige Informationen für die sachgerechte Nutzung des Systems. Sie enthält Benutzerinformationen zur Gewährleistung effizienter Betriebs- und Wartungsverfahren. Dieses Dokument ist nicht für den Installateur bestimmt.

Besuchen Sie zum Download des Installationshandbuchs unsere Webseite: <https://www.pentair.eu/product-finder/product-type/control-valves>.

1.2. Releasemanagement

Release	Datum	Autoren	Beschreibung
A	13.06.2016	BRY/GPI	Erste Veröffentlichung.
B	23.02.2018	BRY/FLA	Überarbeitung Kapitel Programmierung.
C	03.05.2018	BRY/FIM	Adressänderung.
D	01.11.2019	STF	Korrekturen.
E	17.07.2020	MER	Neues Deckblatt.
F	16.01.2023	BRY/FIM	Website.

1.3. Herstellerkennzeichnung, Produkt

Hersteller: Pentair International LLC
Avenue de Sevelin 20
1004 Lausanne
Schweiz

Produkt: SIATA V132 SFE-EV VIRIDION

1.4. Geltende Normen

Dieses Produkt entspricht folgenden Richtlinien:

- 2006/42/EG: Maschinenrichtlinie;
- 2014/35/EU: Niederspannungsrichtlinie;
- 2014/30/EU: Elektromagnetische Verträglichkeit;
- UNI EN ISO 9001.

Und entspricht den folgenden technischen Normen:

- EN 55014-1;
- EN 55014-2;
- EN 61000-3-2;
- EN 61000-3-3;
- EN 61000-6-1;
- EN 61000-6-2;
- EN 61000-6-3;
- EN 61000-6-4;
- EN 61010-1.

1.5. Haftungsbeschränkung

Pentair Quality System EMEA-Produkte genießen unter bestimmten Voraussetzungen eine Herstellergarantie, die von Pentair-Direktkunden beansprucht werden kann. Benutzer sollten sich für die geltenden Bedingungen und im Falle eines eventuellen Garantieanspruches an den Verkäufer des Produktes wenden. Pentair lehnt jede Haftung für Geräte ab, die vom Benutzer den Pentair-Produkten vor- oder nachgeschaltet angebracht wurden sowie für Verfahren/Produktionsprozesse, die um die Anlage herum und in Verbindung mit dieser installiert sind. Störungen, Ausfälle, direkte oder indirekte Schäden, die durch solche Geräte oder Prozesse entstehen, sind ebenfalls von der Garantie ausgeschlossen. Pentair übernimmt keinerlei Haftung für jegliche Verluste oder Schäden in Bezug auf entgangene Gewinne, Einnahmen, Nutzung, Produktion oder Verträge oder jegliche indirekte, besondere Schäden, Folgeschäden oder sonstige Schäden. Weitere Informationen zu den für dieses Produkt geltenden Allgemeinen Geschäftsbedingungen finden Sie in der Pentair-Preisliste.

2. Sicherheit

2.1. Position des Typenschildes

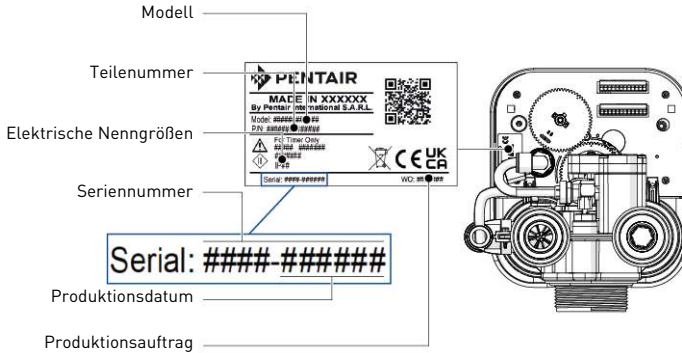

Information:

Stellen Sie sicher, dass Typenschild und Sicherheitsschilder am Gerät sauber und vollständig lesbar sind. Wenn erforderlich, ersetzen Sie sie durch neue Schilder an derselben Stelle.

2.2. Gefahren

Sämtliche in diesem Dokument enthaltenen Sicherheits- und Schutzanweisungen müssen beachtet werden, um schwerwiegende Verletzungen oder bleibende Personenschäden sowie Sachschäden oder Umweltschäden zu vermeiden.

Gleichzeitig müssen sämtliche weiteren gesetzlichen Bestimmungen, Unfall- und Umweltschutzmaßnahmen sowie sämtliche anerkannten technischen Bestimmungen hinsichtlich geeigneter und risikofreier Arbeitsverfahren, die im jeweiligen Nutzungszustand und -ort des Geräts gelten, beachtet werden.

Bei Nichtbeachten der Sicherheits- und Schutzbestimmungen sowie jeglicher bestehender gesetzlicher und technischer Vorschriften besteht die Gefahr von vorübergehenden Verletzungen oder bleibenden Personenschäden sowie von Sach- und Umweltschäden.

2.2.1. Personal



Achtung:

Nur qualifiziertes, ausreichend geschultes und erfahrenes Fachpersonal mit Kenntnis der Bestimmungen, Sicherheits- und Betriebsvorschriften darf die erforderlichen Arbeiten durchführen.

2.2.2. Material

Zur Gewährleistung eines ordnungsgemäßen Betriebs des Systems beachten Sie die folgenden Punkte:

- Vorsicht vor elektrischen Gefahren durch den 230V-/12V-Transformator;
- greifen Sie nicht mit den Fingern in das Gerät (bewegliche Teile und Restspannung).

2.3. Hygiene und Desinfektion

Wenden Sie sich an Ihren lokalen Händler und bitten Sie um die Durchführung einer Desinfektion, wenn das aufbereitete Wasser Geschmacks- oder Geruchsveränderungen aufweist.

Es wird dringend empfohlen, das System mindestens einmal jährlich zu desinfizieren.

3. Beschreibung

3.1. Technische Kenndaten

Druck:Hydrostatischer Druck: 22 bar / Empfohlener Betriebsdruck: 1,5-6,0 bar
 Maximale Rückspülung (Δp 1,8 bar):3,0 m³/h

3.2. Umgebungsbedingungen

- Maximale relative Luftfeuchtigkeit: 80% für Temperaturen bis 31°C, linear abnehmend bis 50% relative Luftfeuchtigkeit bei 40°C;
- Netzspannungsschwankungen bis $\pm 10\%$ der Nennspannung;
- Temperatur von 5°C bis 40°C;
- nicht direkter Sonneneinstrahlung aussetzen;
- an einem trockenen Standort installieren.

3.3. Beschreibung und Position der Komponenten

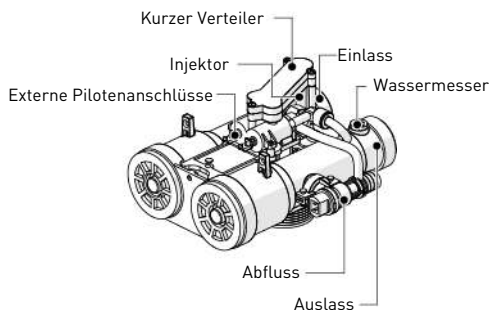
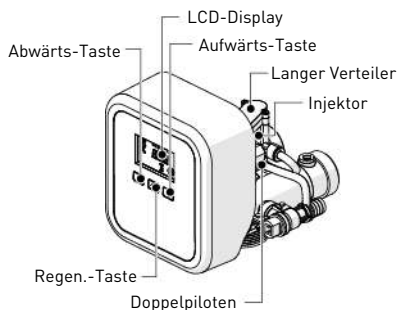

3.4. Bypass

Wenn das System mit einem Bypass ausgestattet ist und ein Problem auftritt, stellen Sie die Ventile so ein, dass die Anlage umgangen wird, wie in der nachstehenden Abbildung dargestellt.

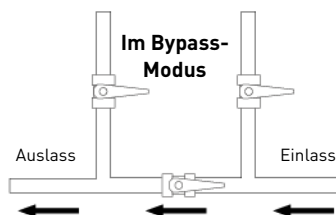
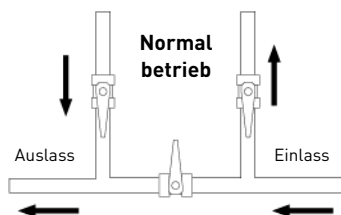

4. Programmierung



Verpflichtung:

Um auf die Betriebsparameter der Steuerung zugreifen zu können, muss ein vierstelliger Code (Werkseinstellung 0000) eingegeben werden.



Information:

Die Steuerung muss zur Programmierung angeschlossen sein.

Nach 30 Sekunden ohne Betätigung einer Taste kehrt die Einheit in den Normalbetrieb zurück.







Information:

Die Menüs werden in einer festgelegten und aufsteigenden Reihenfolge angezeigt.





Während die Parameter eingestellt werden, blinkt das Symbol .

Zugangspasswort

- A Drücken Sie , um das Menü aufzurufen.
- B Mit  können Sie die Ziffer ändern und mit  zur nächsten Ziffer springen.
- C Drücken Sie , um das Passwort zu bestätigen.





Passwort ändern

- A Rufen Sie das Menü auf.
- B Drücken Sie 5 Sekunden lang  und .
- C Ändern Sie das Passwort. Mit  können Sie die Ziffer ändern und mit  zur nächsten Ziffer springen.
- D Drücken Sie , um das neue Passwort zu bestätigen.

Grundmenü aufrufen

- A Drücken Sie kurz , um zum Grundmenü zu gelangen.
- B Geben Sie das Passwort ein, siehe Zugangspasswort, Seite 14.

Aktuelle Uhrzeit

- A Stellen Sie die aktuelle Uhrzeit ein. Dazu können Sie mit  die Ziffer ändern und mit  zur nächsten Ziffer springen.
- B Drücken Sie , um die Einstellung zu bestätigen und zum nächsten Parameter zu gelangen.



Wochentag

- A** Stellen Sie den aktuellen Wochentag mit und ein.
- B** Drücken Sie , um die Einstellung zu bestätigen und zum nächsten Parameter zu gelangen.



Regenerationsstartzeit

- A** Stellen Sie die aktuelle Uhrzeit ein. Dazu können Sie mit die Ziffer ändern und mit zur nächsten Ziffer springen.
- B** Drücken Sie , um die Einstellung zu bestätigen und zum nächsten Parameter zu gelangen.



Information:

Die nächsten Parameter sind nur anzeigend und können nicht geändert werden. Durch Drücken auf springt die Anzeige zum nächsten Parameter entsprechend dieser Reihenfolge: verbleibende Tage bis zur nächsten Regeneration, programmierter Regenerationsmodus, Art und Öffnungszeit des Soleventils.

4.1. Statistiken

- A** Drücken Sie 5 Sekunden lang, um in dieses Menü zu gelangen.
- B** Drücken Sie , um zum nächsten Parameter im Statistikenmenü zu gelangen.

5. Betrieb

5.1. Empfehlungen

- Verwenden Sie Regenerationssalze für die Wasserenthärtung gemäß EN973;
- für einen optimalen Systembetrieb wird die Verwendung reiner Salze ohne Verunreinigungen empfohlen (zum Beispiel Salz-Granulat);
- verwenden Sie kein Streu-, Block- oder Steinsalz;
- während des Desinfektionsvorgangs (sowohl bei Flüssig- als auch bei Elektrochlorung) werden Chlorelemente freigesetzt, welche die Lebensdauer der Ionenaustauscharze verkürzen können. Beachten Sie die technischen Hinweise für handelsübliche Harze, um die erforderlichen Systemprüfungen durchzuführen.

5.2. Manuelle Regeneration

Sofortige Regeneration

- A** Drücken Sie 5 Sekunden lang.
- Das Regenerationssymbol wird angezeigt.
 - Die Nockenwelle wird zu Zyklusposition C1 gedreht.

6. Fehlermeldungen

Wenn **SALT** angezeigt wird, befüllen Sie den Solebehälter mit Salz. Bei anderen Meldungen wenden Sie sich bitte an Ihren lokalen Händler.

7. Wartung



Verpflichtung:

Um ein einwandfreies Funktionieren des gesamten Systems zu gewährleisten, müssen Reinigung und Wartung in regelmäßigen Intervallen erfolgen und in den Wartungsaufzeichnungen dokumentiert werden.



Verpflichtung:

Instandhaltungs- und Wartungsarbeiten dürfen nur von qualifiziertem Personal durchgeführt werden. Andernfalls kann die Garantie erlöschen.

8. Troubleshooting

Bitte befolgen Sie für sämtliche Kundendienstanfragen diese Vorgehensweise:

- A** Tragen Sie die für ein Ersuchen technischer Unterstützung erforderlichen Informationen zusammen.
- Produktbezeichnung (siehe 2.1. Position des Typenschilds, Seite 13 und Original settings, Seite 2).
 - An der Steuerung angezeigte Fehlernummer.
- B** Kontaktieren Sie Ihren lokalen Händler, der das Gerät installiert hat (siehe Kontaktdetails auf der letzten Seite).
- Kontaktieren Sie diesen ebenfalls, wenn das Wasser einen salzigen Geschmack hat, es nicht enthärtet wird oder kein Salz verbraucht wird.

1. Cuestiones generales



Atención:

Antes de manejar el sistema, el usuario deberá leer y comprender las instrucciones incluidas en este documento. Deben respetarse las instrucciones de seguridad. Conserve este documento para futuras consultas.

1.1. Alcance de la documentación

La documentación proporciona la información necesaria para el uso correcto del sistema. Informa al usuario para garantizar una ejecución eficaz de los procesos de funcionamiento o mantenimiento. Este documento no va destinado al instalador.

Visite nuestro sitio web <https://www.pentair.eu/product-finder/product-type/control-valves> para descargar el manual de instalador.

1.2. Gestión de versiones

Versión	Fecha	Autores	Descripción
A	13.06.2016	BRY/GPI	Primera edición.
B	23.02.2018	BRY/FLA	Revisión del capítulo Programación.
C	03.05.2018	BRY/FIM	Cambio de dirección.
D	01.11.2019	STF	Correcciones.
E	17.07.2020	MER	Nueva portada.
F	16.01.2023	BRY/FIM	Sitio web.

1.3. Identificador de fabricante, producto

Fabricante: Pentair International LLC
Avenue de Sevelin 20
1004 Lausanne
Suiza

Producto: SIATA V132 SFE-EV VIRIDION

1.4. Normas aplicables

Este producto cumple las directrices siguientes:

- 2006/42/CE: Directiva en materia de maquinaria;
- 2014/35/UE: Directiva en materia de baja tensión;
- 2014/30/UE: Compatibilidad electromagnética;
- UNI EN ISO 9001.

Y cumple las normas técnicas siguientes:

- EN 55014-1;
- EN 55014-2;
- EN 61000-3-2;
- EN 61000-3-3;
- EN 61000-6-1;
- EN 61000-6-2;
- EN 61000-6-3;
- EN 61000-6-4;
- EN 61010-1.

1.5. Límite de responsabilidad

Los productos Pentair Quality System EMEA están cubiertos en determinadas condiciones por una garantía del fabricante que puede ser invocada por los clientes directos de Pentair. Los usuarios deberán ponerse en contacto con el distribuidor de este producto para conocer las condiciones aplicables y en caso de una potencial reclamación dentro de la garantía. Pentair declina toda responsabilidad en caso de equipos instalados por el usuario en secciones anteriores o posteriores al punto de instalación de los productos Pentair, así como en caso de procesos/procesos de producción instalados y conectados en torno a la instalación o relacionados de algún modo con ella. Las perturbaciones, los fallos o los daños directos o indirectos provocados por dichos equipos o procesos también quedan excluidos de la garantía. Asimismo, Pentair declina toda responsabilidad por cualquier daño o pérdida de beneficios, ingresos, uso, producción o contratos o por cualquier pérdida o daño indirecto, especial o emergente que pudiera tener lugar. Consulte la tarifa de precios de Pentair para obtener información adicional sobre los términos y condiciones aplicables a este producto.

2. Seguridad

2.1. Ubicación de la etiqueta serie

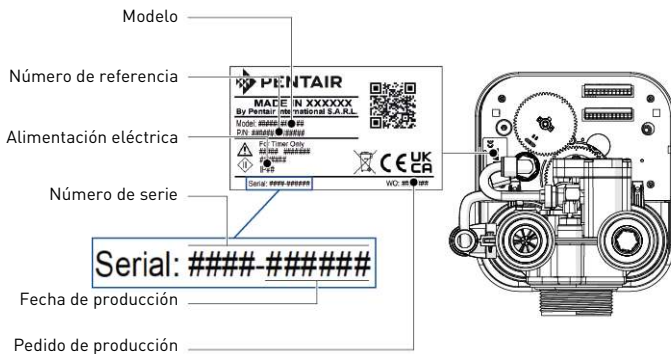

i Información:

Compruebe que la etiqueta serie y las etiquetas de seguridad del dispositivo estén completamente legibles y limpias. Si es necesario sustitúyalas por etiquetas nuevas y colóquelas en el mismo sitio.

2.2. Peligros

Deberán respetarse todas las instrucciones de seguridad y protección contenidas en este documento a fin de evitar lesiones temporales o permanentes, daños materiales o contaminación medioambiental.

Al mismo tiempo, deberán respetarse todas las normativas legales, medidas de protección medioambiental y de prevención de accidentes, así como cualquier normativa técnica reconocida relativa a los métodos de trabajo adecuados y libres de riesgos aplicables en el país y en el lugar de uso del dispositivo.

El incumplimiento de cualquier regla de seguridad y protección, además de cualquier normativa técnica y legal en vigor, conllevará riesgos de sufrir lesiones temporales o permanentes, daños materiales y contaminación medioambiental.

2.2.1. Personal Atención:



Solo personal cualificado y profesional, apoyándose en su formación, experiencia y especialización, además de sus conocimientos de la normativa, las normas de seguridad y las operaciones realizadas, cuenta con la autorización pertinente para llevar a cabo las tareas necesarias.

2.2.2. Material

Para garantizar un correcto funcionamiento del sistema, respete los puntos siguientes:

- tenga cuidado de los peligros eléctricos provocados por el transformador de 230 V/12 V;
- no introduzca los dedos en el sistema (componentes móviles y tensión residual).

2.3. Higiene y saneamiento

Contacte con su distribuidor local y solicite un tratamiento de desinfección si el agua tratada presenta un sabor o un olor desagradable. Se recomienda encarecidamente desinfectar el sistema al menos una vez al año.

3. Descripción

3.1. Especificaciones técnicas

Presión:.....Hidrostática: 22 bares / Presión de trabajo recomendada: 1,5 - 6,0 bares
 Retrolavado máximo ($\Delta p = 1,8$ bares):3,0 m³/h

3.2. Condiciones ambientales

- Humedad relativa máxima: 80 % para temperaturas de hasta 31 °C reduciéndose linealmente hasta un 50 % de humedad relativa a 40 °C;
- fluctuaciones de tensión en la alimentación principal de hasta el ± 10 % de la tensión nominal;
- temperatura desde 5 °C hasta 40 °C;
- sin exposición directa al sol;
- instalación en un lugar seco.

3.3. Descripción y ubicación de los componentes

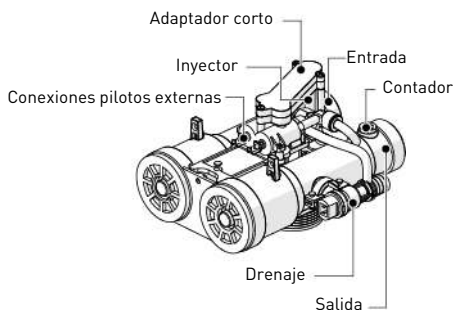
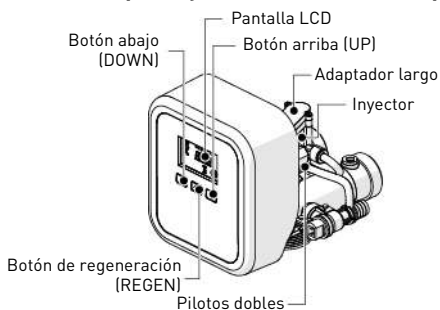

3.4. Uso de by-pass

Si el sistema está equipado con un by-pass y ocurre un problema, gire las válvulas para derivar el sistema, tal y como se indica en la imagen siguiente.

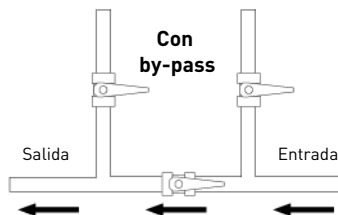
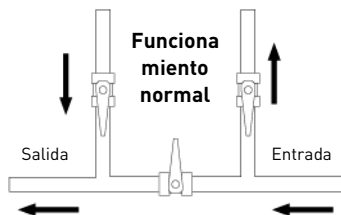

4. Programación



Obligatorio:

El acceso a los parámetros de funcionamiento del programador requiere la introducción de un código de 4 dígitos (0000 por defecto).



Información:

El programador debe estar enchufado para poder programarse.

Al cabo de 30 segundos desde la última pulsación de un botón, la unidad regresa a un funcionamiento normal.







Información:





Los menús se muestran en un orden incremental definido.

Mientras se están editando los parámetros parpadea el icono .

Contraseña de acceso

- Pulse  para acceder al menú.
- Utilice  para modificar el dígito y  para pasar al dígito siguiente.
- Pulse  para validar la contraseña.



Modificación de contraseña

- Acceda al menú.
- Pulse  y  durante 5 segundos.
- Cambie la contraseña utilizando  para modificar el dígito y  para pasar al dígito siguiente.
- Pulse  para validar la nueva contraseña.

Entrar en el menú básico

- Pulse y suelte  para acceder al menú básico.
- Introduzca la contraseña, véase Contraseña de acceso, página 18.

Hora actual

- Ajuste la hora actual utilizando  para modificar el dígito y  para pasar al siguiente dígito.
- Pulse  para validar y pasar al parámetro siguiente.



Día de la semana

- A** Ajuste el día actual de la semana con y .
- B** Pulse para validar y pasar al parámetro siguiente.



Hora de inicio de regeneración

- A** Ajuste la hora actual utilizando para modificar el dígito y para pasar al siguiente dígito.
- B** Pulse para validar y pasar al parámetro siguiente.



Información:

Los siguientes parámetros son solo indicativos y no pueden modificarse. Pulsando la pantalla pasa al siguiente parámetro siguiendo esta secuencia: días restantes hasta la siguiente regeneración, modo de regeneración programado, pantalla hasta tipo y hora de apertura de la válvula de salmuera.

4.1. Estadísticas

- A** Para acceder a este menú, pulse y manténgalo pulsado 5 segundos.
- B** Use para pasar al siguiente parámetro del menú de estadísticas.

5. Funcionamiento

5.1. Recomendaciones

- Utilice únicamente sales de regeneración diseñadas específicamente para la descalcificación del agua según EN973;
- para un funcionamiento óptimo del sistema, se recomienda el uso de sal limpia y libre de impurezas (por ejemplo, sal en pellets);
- no use sal para hielo y nieve, sal en bloques o rocas;
- el proceso de esterilización (tanto con líquido como con producción electrónica de cloro) puede introducir compuestos clorados que pueden reducir la vida útil de las resinas intercambiadoras de iones. Consulte las guías técnicas para conocer las resinas de uso común, para realizar las comprobaciones necesarias en el sistema.

5.2. Regeneración manual

Regeneración inmediata

- A** Pulse y mantenga pulsada durante 5 segundos.
- Se muestra el icono de regeneración.
 - El árbol de levas empieza a girar hasta el ciclo C1.

6. Mensajes de error

Si aparece el mensaje **SALT**, llene el depósito de sal con sal. Para cualquier otro mensaje contacte con su distribuidor local.

7. Mantenimiento



Obligatorio:

La limpieza y el mantenimiento tendrán lugar a intervalos regulares para garantizar el correcto funcionamiento del sistema al completo y se documentará en el libro de registro de mantenimiento.



Obligatorio:

Las operaciones de mantenimiento y servicio solo las puede realizar personal cualificado. Si no se respeta esta norma la garantía puede quedar anulada.

8. Solución de problemas

Siga este procedimiento para solicitar asistencia técnica:

- A** Recopile la información necesaria para una solicitud de asistencia técnica.
- Identificación del producto (véase 2.1. Ubicación de la etiqueta serie, página 17 y Original settings, página 2).
 - Número de error mostrado en el programador.
- B** Contacte con el distribuidor local encargado de instalar este dispositivo (véanse datos de contacto en la última página).
- También deberá llamarle si el agua tiene un sabor salado, si el agua no se ha descalcificado o si no se produce consumo de sal.

1. Generalità



Attenzione:

Prima di manipolare il sistema, l'utente deve leggere e comprendere le istruzioni riportate in questo documento. Rispettare le prescrizioni di sicurezza. Conservare il presente documento per futura consultazione.

1.1. Finalità della documentazione

La documentazione fornisce le informazioni necessarie all'utilizzo corretto del sistema e informa l'utente sulle procedure d'uso e manutenzione. Questo documento non è destinato agli installatori.

Visitare il nostro sito web <https://www.pentair.eu/product-finder/product-type/control-valves> per scaricare il manuale di installazione.

1.2. Gestione delle versioni

Versione	Data	Autori	Descrizione
A	13.06.2016	BRY/GPI	Prima edizione.
B	23.02.2018	BRY/FLA	Revisione capitolo Programmazione.
C	03.05.2018	BRY/FIM	Cambio di indirizzo.
D	01.11.2019	STF	Correzioni.
E	17.07.2020	MER	Nuova copertina.
F	16.01.2023	BRY/FIM	Sito web.

1.3. Identificativo costruttore, prodotto

Costruttore: Pentair International LLC
Avenue de Sevelin 20
1004 Lausanne
Svizzera

Prodotto: SIATA V132 SFE-EV VIRIDION

1.4. Norme applicabili

Questo prodotto è conforme ai regolamenti che seguono:

- 2006/42/CE: Direttiva macchine;
- 2014/35/UE: Direttiva bassa tensione;
- 2014/30/UE: Direttiva sulla compatibilità elettromagnetica;
- UNI EN ISO 9001.

E risponde ai seguenti standard tecnici:

- EN 55014-1;
- EN 55014-2;
- EN 61000-3-2;
- EN 61000-3-3;
- EN 61000-6-1;
- EN 61000-6-2;
- EN 61000-6-3;
- EN 61000-6-4;
- EN 61010-1.

1.5. Limitazione di responsabilità

I prodotti Pentair Quality System EMEA sono corredati da una garanzia del costruttore che, a determinate condizioni, può essere fatta valere dai clienti diretti di Pentair. Per le condizioni applicabili e in caso di reclamo in garanzia, gli utenti devono contattare il fornitore di questo prodotto. Pentair non si assume responsabilità per le apparecchiature installate dall'utente a monte o a valle dei prodotti Pentair né per i processi/processi di produzione circostanti l'installazione o a questa legati. Dalla garanzia sono esclusi anche malfunzionamenti, guasti e danni diretti o indiretti provocati da tali apparecchiature o processi. Pentair non si assume alcuna responsabilità per perdite di profitti, ricavi, uso, produzione, contratti o di qualunque altro tipo né per danni indiretti, speciali o consequenziali di qualsivoglia genere. Per ulteriori informazioni sui termini e le condizioni applicabili a questo prodotto, fare riferimento al Listino prezzi Pentair.

2. Sicurezza

2.1. Posizione dell'etichetta con il numero di serie

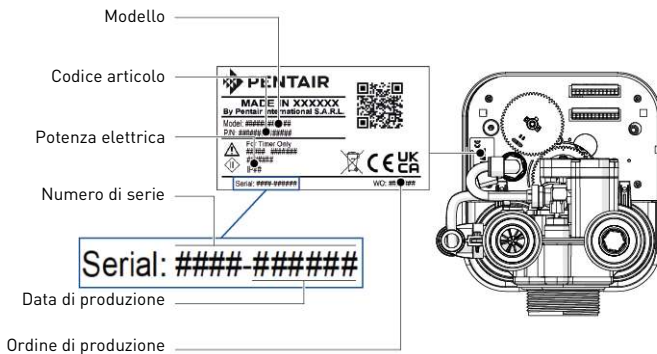

i **Informazione:**

Accertarsi che l'etichetta con il numero di serie e le etichette di sicurezza sul dispositivo siano pulite e completamente leggibili. Se necessario, sostituirle con etichette nuove e collocarle nelle medesime posizioni.

2.2. Pericoli

Rispettare tutte le istruzioni di sicurezza e le misure di protezione contenute in questo documento, in modo da evitare lesioni gravi o permanenti, danni alle cose o inquinamento ambientale.

Agire nel rispetto dei regolamenti di legge, delle misure di prevenzione degli incidenti e di protezione ambientale e dei regolamenti tecnici riconosciuti relativi ai metodi di lavoro sicuri applicabili nel paese e nel luogo di utilizzo del dispositivo.

La mancata osservanza delle regole di sicurezza, delle misure di protezione o dei regolamenti tecnici e di legge esistenti comporta un rischio di lesioni temporanee o permanenti, danni alle cose o inquinamento ambientale.

2.2.1. Personale



Attenzione:

I lavori necessari devono essere effettuati solo da professionisti qualificati, a conoscenza dei regolamenti, delle regole di sicurezza e delle operazioni da eseguire e in possesso dei necessari requisiti in termini di formazione, esperienza e istruzione.

2.2.2. Materiale

Per assicurare il corretto funzionamento del sistema, rispettare le seguenti indicazioni:

- prestare attenzione ai pericoli elettrici legati al trasformatore 230 V/12 V;
- non introdurre le dita all'interno del prodotto (parti in movimento e tensioni residue).

2.3. Igiene e sterilizzazione

Se l'acqua trattata ha un sapore o un odore inusuale, rivolgersi al fornitore di zona e richiedere un trattamento di sterilizzazione. Si consiglia vivamente di disinfettare il sistema almeno una volta all'anno.

3. Descrizione

3.1. Specifiche tecniche

Pressione:idrostatica: 22 bar / Pressione di esercizio consigliata: 1,5 - 6,0 bar
 Controlavaggio massimo (ΔP 1,8 bar):3,0 m3/h

3.2. Condizioni ambientali

- Massima umidità relativa: 80% per temperature fino a 31 °C decrescenti in modo lineare al 50% di umidità relativa a 40 °C;
- fluttuazioni della tensione di alimentazione fino a ±10% della tensione nominale;
- temperatura da 5 a 40 °C;
- protezione dalla luce diretta del sole;
- installazione in luogo asciutto.

3.3. Descrizione e posizione dei componenti

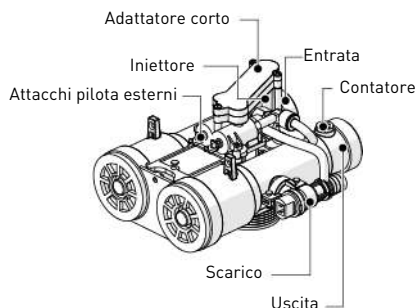
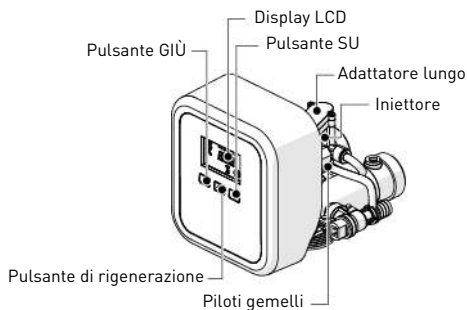

3.4. Bypass

Se la sistema è dotato di un bypass e si verifica un problema, agire sulle valvole per bypassare il sistema come illustrato nella figura che segue.

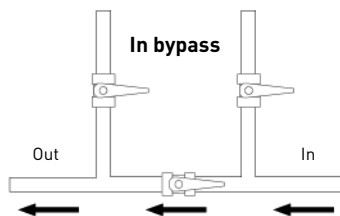
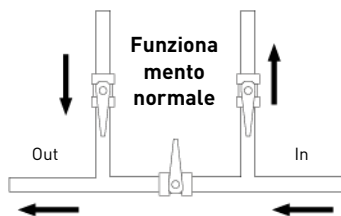

4. Programmazione



Obbligo:

L'accesso ai parametri di funzionamento del controller richiede l'inserimento di un codice di 4 caratteri (impostazione predefinita 0000).



Informazione:





Per essere programmato, il controller deve essere collegato all'alimentazione elettrica. Se non si preme alcun pulsante per 30 secondi, l'unità torna al normale funzionamento.



Informazione:





I menu vengono visualizzati in ordine definito e incrementale. Mentre i parametri vengono modificati, l'icona  è attiva e lampeggiante.

Password d'accesso

- A** Premere  per accedere al menu.
- B** Utilizzare  per modificare la cifra e  per passare alla cifra successiva.
- C** Premere  per confermare la password.





Modifica della password

- A** Accedere al menu.
- B** Premere  e  per 5 secondi.
- C** Modificare la password usando  per cambiare la cifra e  per passare alla cifra successiva.
- D** Premere  per confermare la nuova password.

Accesso al menu base

- A** Premere e rilasciare  per accedere al menu base.
- B** Inserire la password, vedere Password d'accesso, pagina 22.

Ora attuale

- A** Regolare l'ora corrente utilizzando  per modificare la cifra e  per passare alla cifra successiva.
- B** Premere  per validare e passare al parametro successivo.



Giorno della settimana

- A** Regolare il giorno corrente della settimana con e .
- B** Premere per validare e passare al parametro successivo.



Ora di avvio rigenerazione

- A** Regolare l'ora corrente utilizzando per modificare la cifra e per passare alla cifra successiva.
- B** Premere per validare e passare al parametro successivo.



Informazione:

I parametri successivi sono solo indicativi e non possono essere modificati. Premendo il display passa al parametro successivo in quest'ordine: giorni restanti alla prossima rigenerazione, modo di rigenerazione programmato, unità di misura di visualizzazione e ora di apertura della valvola salamoia.

4.1. Statistiche

- A** Per accedere a questo menu, tenere premuto per 5 secondi.
- B** Utilizzare per passare al parametro successivo nel menu statistiche.

5. Procedimento

5.1. Raccomandazioni

- Utilizzare esclusivamente sali di rigenerazione adatti all'addolcimento dell'acqua (EN973);
- per il funzionamento ottimale del sistema, è consigliabile utilizzare sale pulito e senza impurità (ad es. pellet di sale);
- non utilizzare sale antighiaccio, sale in blocchi o salgemma;
- il processo di sterilizzazione (con liquido o per elettroclorazione) può introdurre composti di cloro che possono ridurre la durata delle resine a scambio ionico. Fare riferimento alle istruzioni tecniche per le resine di uso comune, effettuando i necessari controlli sul sistema.

5.2. Rigenerazione manuale

Rigenerazione immediata

- A** Tenere premuto per 5 secondi.
- Viene visualizzata l'icona di rigenerazione.
 - L'albero a camme inizia a ruotare verso il ciclo C1.

6. Messaggi di errore

Se compare il messaggio **SALE**, aggiungere sale al serbatoio salamoia. Per qualsiasi altro messaggio, chiamare il fornitore locale.

7. Manutenzione



Obbligo:

Per garantire il corretto funzionamento dell'intero sistema, gli interventi di pulizia e manutenzione devono essere effettuati a intervalli regolari e documentati nel registro di manutenzione.



Obbligo:

Le operazioni di manutenzione e assistenza devono essere eseguite esclusivamente da personale qualificato. In caso contrario, la garanzia verrà annullata.

8. Ricerca guasti

In caso di necessità di assistenza tecnica, procedere come segue:

- A** Raccogliere le informazioni necessarie per una richiesta di assistenza tecnica.
- Identificazione del prodotto (vedere 2.1. Posizione dell'etichetta con il numero di serie, pagina 21 e Original settings, pagina 2).
 - Codice di errore visualizzato sul controller.
- B** Rivolgersi al fornitore locale che ha installato il dispositivo (dati di contatto sull'ultima pagina).
- Rivolgersi al fornitore anche se l'acqua risulta salata, se non è addolcita o in caso di mancato consumo di sale.

1. Algemeenheden



Attentie:

Voordat het systeem in gebruik wordt genomen, moet elke gebruiker de instructies in dit document doorlezen en begrijpen. De veiligheidsinstructies moeten in acht worden genomen. Bewaar deze handleiding als toekomstig referentiemateriaal.

1.1. Toepassingsgebied van de documentatie

Deze documentatie verschaft de nodige informatie voor het juiste gebruik van het systeem. Met de informatie kan de gebruiker zorgen voor een doeltreffende uitvoering van de bedienings- en onderhoudsprocedures. Dit document is niet bedoeld voor de installateur. Bezoek onze website <https://www.pentair.eu/product-finder/product-type/control-valves> om de installatiehandleiding te downloaden.

1.2. Vrijgavebeheer

Vrijgave	Datum	Auteurs	Beschrijving
A	13.06.2016	BRY/GPI	Eerste uitgave.
B	23.02.2018	BRY/FLA	Revisie van Hoofdstuk Programmeren.
C	03.05.2018	BRY/FIM	Adreswijziging.
D	01.11.2019	STF	Correcties.
E	17.07.2020	MER	Nieuwe kافت.
F	16.01.2023	BRY/FIM	Website.

1.3. Fabrikantidentificatie, product

Fabrikant: Pentair International LLC
Avenue de Sevelin 20
1004 Lausanne
Zwitserland

Product: SIATA V132 SFE-EV VIRIDION

1.4. Geldende normen

Dit product voldoet aan de volgende richtlijnen:

- 2006/42/EG: Machinerichtlijn;
- 2014/35/EG: Laagspanningsrichtlijn;
- 2014/30/EG: Elektromagnetische compatibiliteit;
- UNI EN ISO 9001.

En voldoet aan de volgende technische standaarden:

- EN 55014-1;
- EN 55014-2;
- EN 61000-3-2;
- EN 61000-3-3;
- EN 61000-6-1;
- EN 61000-6-2;
- EN 61000-6-3;
- EN 61000-6-4;
- EN 61010-1.

1.5. Beperking van aansprakelijkheid

Pentair Quality System EMEA producten vallen onder bepaalde voorwaarden onder de fabrieksgarantie, waarop een beroep kan worden gedaan door directe klanten van Pentair. De gebruikers dienen contact op te nemen met de leverancier van dit product voor de geldende voorwaarden en in het geval van een potentiële garantietaal. Pentair aanvaardt geen aansprakelijkheid voor apparatuur die door de gebruiker stroomopwaarts of stroomafwaarts van Pentair-producten is geïnstalleerd en evenmin voor processen of productieprocessen die geïnstalleerd en aangesloten zijn rond of zijdelings betrokken zijn bij de installatie. Storingen, defecten en directe of indirecte schade die door dergelijke apparatuur of processen worden veroorzaakt, zijn ook uitgesloten van de garantie. Pentair aanvaardt geen enkele aansprakelijkheid voor eventuele schade of verlies van winst, inkomsten, gebruik, productie of contracten of voor enige indirecte, speciale of vervolgvrethies of -schade van welke soort dan ook. Raadpleeg de Pentair catalogusprijs voor meer informatie over voorwaarden en bepalingen die van toepassing zijn voor dit product.

2. Veiligheid

2.1. Locatie serielabel

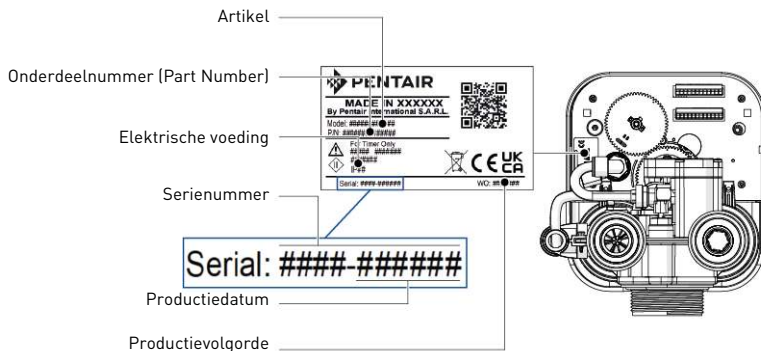

i **Opmerkingen:**

Zorg ervoor dat het serielabel en de veiligheidslabels op het apparaat volledig leesbaar en schoon zijn. Vervang ze indien nodig door nieuwe labels en breng deze aan op dezelfde plaatsen.

2.2. Gevaren

Alle veiligheids- en beschermingsinstructies in dit document moeten in acht worden genomen om ernstig of permanent letsel, schade aan eigendommen of milieuvcontreiniging te vermijden.

Tegelijkertijd moeten alle andere wettelijke voorschriften, maatregelen ter preventie van ongevallen en ter bescherming van het milieu, evenals alle erkende technische voorschriften met betrekking tot geschikte en risicovrije werkmethodes die van toepassing zijn in het land en de plaats van het gebruik van het apparaat in acht worden genomen.

Het niet in acht nemen van de veiligheids- en beschermingsregels, evenals van alle bestaande en technische voorschriften, zal resulteren in een risico op tijdelijk of permanent letsel, schade aan eigendommen of milieuvcontreiniging.

2.2.1. Personeel



Attentie:

Alleen gekwalificeerd en professioneel personeel, beoordeeld op basis van opleiding, ervaring en instructie evenals kennis van voorschriften, veiligheidsregels en uitgevoerde bewerkingen, is geautoriseerd om de noodzakelijke werkzaamheden uit te voeren.

2.2.2. Materiaal

Neem de volgende punten in acht om een veilige werking van het systeem te waarborgen:

- Let op voor de elektrische gevaren van de 230V/12V transformator;
- Steek uw vingers niet in het product (bewegende delen en restspanning).

2.3. Hygiëne en ontsmetting

Neem contact op met uw lokale dealer en vraag om een desinfectiebehandeling als het behandelde water vreemd smaakt of een ongewone geur heeft.

Het wordt ten zeerste aanbevolen om het systeem minstens een keer per jaar te ontsmetten.

3. Beschrijving

3.1. Technische specificaties

Druk:..... Hydrostatisch: 22 bar / Aanbevolen werkdruk: 1,5 - 6,0 bar
 Maximum terugspoeling (ΔP 1.8 bar):..... 3,0 m³/h

3.2. Omgevingsomstandigheden

- Maximum relatieve vochtigheid: 80% voor temperaturen tot 31 °C, lineaire daling naar 50% relatieve vochtigheid bij 40 °C;
- Netspanningsschommelingen tot ±10% van de nominale spanning;
- Temperatuur tussen 5 °C en 40 °C;
- Geen rechtstreekse blootstelling aan de zon;
- Installatie op een droge plaats.

3.3. Beschrijving en onderdelenlocatie

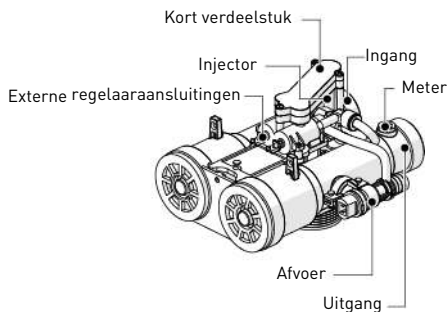
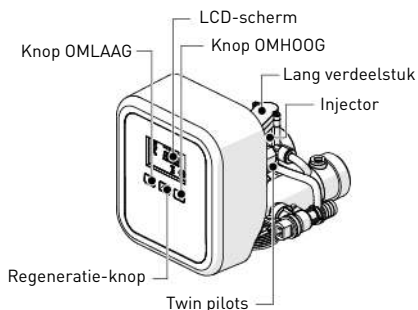

3.4. Bypassing

Als het systeem voorzien is van een bypass en er een probleem optreedt, draai de kleppen dan om het systeem te omzeilen zoals getoond in onderstaande afbeelding.

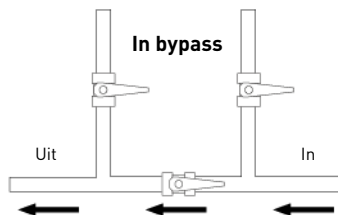
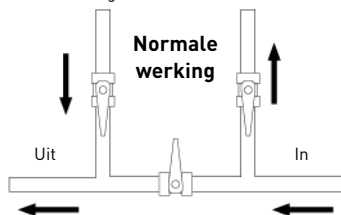

4. Programmering



Verplichting:

Om toegang tot de werkingsparameters van de controller te verkrijgen moet een viercijferige code (standaard 0000) worden ingevoerd.



Opmerkingen:

De controller moet aangesloten zijn om te worden geprogrammeerd.

Als er 30 seconden lang geen knop wordt ingedrukt, keert de unit terug naar de normale werking.







Opmerkingen:

De menu's worden weergegeven in een bepaalde en oplopende volgorde.

Terwijl de parameters worden bewerkt, is het  icoon zichtbaar en knippert dit.

Toegangswachtwoord

- Druk op  om naar het menu te gaan.
- Gebruik  om het cijfer te wijzigen en  om naar het volgende cijfer te gaan.
- Druk op  om het wachtwoord te bevestigen.





Wachtwoord veranderen

- Ga naar het menu.
- Druk  en  in gedurende 5 seconden.
- Gebruik bij het wijzigen van het wachtwoord  om het cijfer te wijzigen en  om naar het volgende cijfer te gaan.
- Druk op  om het nieuwe wachtwoord te bevestigen.

Naar het basismenu gaan

- Druk  in en laat deze weer los om naar het basismenu te gaan.
- Voer het wachtwoord in, zie Toegangswachtwoord, pagina 26.

Actuele tijd

- Stel de tijd in met behulp van  om het cijfer te wijzigen en  om naar het volgende cijfer te gaan.
- Druk  in om dit te bevestigen en naar de volgende parameter te gaan.



Dag van de week

- A** Stel de dag van de week in met en .
- B** Druk in om dit te bevestigen en naar de volgende parameter te gaan.



Starttijd regeneratie

- A** Stel de tijd in met behulp van om het cijfer te wijzigen en om naar het volgende cijfer te gaan.
- B** Druk in om dit te bevestigen en naar de volgende parameter te gaan.



Opmerkingen:

De volgende parameters zijn slechts indicatief en kunnen niet worden gewijzigd. Door het indrukken van gaat het display naar de volgende parameter aan de hand van deze volgorde: dagen tot de volgende regeneratie, regeneratiemodus geprogrammeerd, weergave tot type en openingstijd van pekelklep.

4.1. Statistische gegevens

- A** Houd gedurende 5 seconden ingedrukt voor toegang tot dit menu.
- B** Gebruik om over te schakelen naar de volgende parameters in het statistische gegevensmenu.

5. Bewerking

5.1. Aanbevelingen

- Gebruik alleen regeneratiezout dat is ontwikkeld voor waterontharding EN973;
- Voor een optimale systeemwerking wordt het gebruik aanbevolen van schoon zout dat vrij is van onzuiverheden (bijvoorbeeld grote zoutkorrels);
- Gebruik geen strooizout, blokszout of rotszout;
- Het ontsmettingsproces (zowel met vloeistof als met elektrochlorering) maakt gebruik van chloorelementen die de levensduur van de ionenwisselende harsen kunnen reduceren. Raadpleeg de technische handleidingen voor veelgebruikte harsen en voer de noodzakelijke systeemcontroles uit.

5.2. Handmatige regeneratie

Directe regeneratie

- A** Houd gedurende 5 seconden ingedrukt.
- Het regeneratie-icoon wordt weergegeven.
 - De nokkenas begint te draaien naar cyclus C1.

6. Foutmeldingen

Als de melding **SALT** verschijnt, moet de pekelbak met zout worden gevuld. Als een andere melding verschijnt, moet u contact opnemen met uw lokale dealer.

7. Onderhoud



Verplichting:

Reiniging en onderhoud moeten op regelmatige tijdstippen worden uitgevoerd om een correcte werking van het complete systeem te waarborgen en moeten worden gedocumenteerd in het Onderhoudsboek.



Verplichting:

De onderhouds- en reparatiewerkzaamheden mogen alleen door gekwalificeerd personeel worden uitgevoerd. Indien dit wordt nagelaten kan de garantie vervallen.

8. Problemen oplossen

Volg deze procedure voor eventuele technische ondersteuning:

- A** Verzamel de benodigde informatie voor een verzoek om technische hulp.
- Productidentificatie (zie 2.1. Locatie serielabel, pagina 25 en Original settings, pagina 2).
 - Foutcode weergegeven op de controller.
- B** Neem contact op met uw lokale dealer die het apparaat geïnstalleerd heeft (zie contactgegevens op de laatste pagina).
- Benader deze ook als het water zout smaakt, als het water niet onthard is of als er geen zoutverbruik is.

1. Informacje ogólne



Uwaga:

Przed rozpoczęciem obsługi systemu każdy użytkownik musi przeczytać i zrozumieć zalecenia określone w tym dokumencie. Należy koniecznie przestrzegać zaleceń dotyczących bezpieczeństwa. Użytkownik powinien zachować ten dokument, aby móc z niego korzystać w przyszłości.

1.1. Zakres dokumentacji

Dokumentacja zawiera informacje niezbędne do prawidłowego użytkowania systemu. Umożliwia użytkownikowi uzyskanie wiedzy potrzebnej do zapewnienia skutecznej obsługi i konserwacji urządzenia. Ten dokument nie jest przeznaczony dla instalatora.

Instrukcję instalacji można pobrać z naszej strony internetowej: <https://www.pentair.eu/product-finder/product-type/control-valves>.

1.2. Wersje publikacji

Wersja	Data	Autorzy	Opis
A	13.06.2016	BRY/GPI	Pierwsze wydanie.
B	23.02.2018	BRY/FLA	Korekta rozdziału „Programowanie”.
C	03.05.2018	BRY/FIM	Zmiana adresu.
D	01.11.2019	STF	Korekty.
E	17.07.2020	MER	Nowa okładka.
F	16.01.2023	BRY/FIM	Witryna internetowa.

1.3. Dane identyfikacyjne producenta i produktu

Producent: Pentair International LLC
Avenue de Sevelin 20
1004 Lausanne
Szwajcaria

Produkt: SIATA V132 SFE-EV VIRIDION

1.4. Obowiązujące normy

Ten produkt jest zgodny z wymogami następujących dyrektyw:

- 2006/42/WE: Dyrektywa maszynowa;
- 2014/35/UE: Dyrektywa niskonapięciowa;
- 2014/30/UE: Kompatybilność elektromagnetyczna;
- UNI EN ISO 9001.

Produkt spełnia również następujące normy techniczne:

- EN 55014-1;
- EN 55014-2;
- EN 61000-3-2;
- EN 61000-3-3;
- EN 61000-6-1;
- EN 61000-6-2;
- EN 61000-6-3;
- EN 61000-6-4;
- EN 61010-1.

1.5. Ograniczenie odpowiedzialności

Produkty EMEA Quality System są objęte, na określonych warunkach, gwarancją producenta, z której mogą skorzystać bezpośredni klienci firmy Pentair. W celu poznania warunków obowiązywania gwarancji oraz zgłoszenia potencjalnych roszczeń z tego tytułu użytkownik powinien skontaktować się ze sprzedawcą produktu. Pentair nie ponosi odpowiedzialności za wyposażenie zainstalowane przez użytkownika na wejściu lub na wyjściu produktów Pentair ani za procesy produkcyjne/procedury wprowadzone i zastosowane w bliskim otoczeniu danej instalacji lub nawet z nią powiązane. Zaktócenia, usterki i bezpośrednie lub pośrednie szkody spowodowane przez takie wyposażenie lub procesy są również wyłączone z gwarancji. Firma Pentair nie ponosi odpowiedzialności z tytułu utraty lub ograniczenia zysków, dochodów, kontraktów, możliwości użytkowania, produkowania ani z tytułu jakichkolwiek strat lub szkód pośrednich, szczególnych lub następczych. Prosimy o zapoznanie się z cennikiem firmy Pentair w celu uzyskania bardziej szczegółowych informacji na temat zasad i warunków odnoszących się do tego produktu.

2. Bezpieczeństwo

2.1. Umiejscowienie naklejki z numerem seryjnym

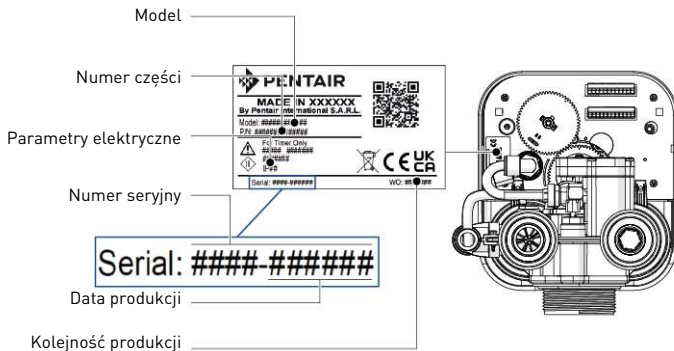

i Informacja:

Należy zadbać o to, aby naklejka z numerem seryjnym i oznaczenia związane z bezpieczeństwem umieszczone na urządzeniu były całkowicie czytelne i czyste. W razie potrzeby wymienić etykiety na nowe, umieszczając je w tym samym miejscu.

2.2. Zagrożenia

Należy przestrzegać wszystkich zaleceń dotyczących bezpieczeństwa i zapewnienia ochrony, które są podane w tym dokumencie, ponieważ pozwoli to uniknąć powstania poważnych lub trwałych obrażeń ciała, uszkodzenia mienia lub zanieczyszczenia środowiska. Równocześnie konieczne jest stosowanie się do wszelkich innych przepisów prawnych obowiązujących w kraju i miejscu użytkowania urządzenia oraz do zasad zapobiegania wypadkom i ochrony środowiska i wszystkich przyjętych norm technicznych odnoszących się do właściwych i bezpiecznych metod pracy. Nieprzestrzeganie zasad bezpieczeństwa lub obowiązujących przepisów prawnych i norm technicznych wiąże się z ryzykiem powstania tymczasowych lub trwałych obrażeń ciała, uszkodzenia mienia lub zanieczyszczenia środowiska.

2.2.1. Personel



Uwaga:

Niezbędne prace mogą być wykonywane jedynie przez wykwalifikowany, profesjonalny personel, w oparciu o uzyskane szkolenie, posiadane doświadczenie i wykształcenie, a także znajomość przepisów, zasad bezpieczeństwa i wykonywanych czynności.

2.2.2. Sprzęt

W celu zapewnienia prawidłowego działania systemu należy przestrzegać następujących zaleceń:

- uważać na możliwość porażenia prądem elektrycznym z transformatora 230 V/12 V;
- nie wsuwać palców do wnętrza produktu (poruszające się elementy i napięcie szczytkowe).

2.3. Higiena i sanityzacja

Jeżeli uzdatniona woda ma nieprzyjemny smak lub nietypowy zapach, należy skontaktować się z lokalnym sprzedawcą i uzyskać informacje na temat procedury sanityzacji.

Przeprowadzanie dezynfekcji systemu co najmniej raz w roku jest wysoce zalecane.

3. Opis

3.1. Dane techniczne

Ciśnieniehydrostatyczne: 22 bar / zalecane ciśnienie robocze: 1,5–6,0 bar
 Maks. ptukanie wsteczne ($\Delta p = 1,8 \text{ bar}$):3,0 m³/h

3.2. Warunki panujące w otoczeniu

- Maksymalna wilgotność względna: 80% przy temperaturze do 31°C, zmniejszająca się liniowo do wilgotności względnej 50% przy 40°C;
- wahania napięcia z sieci elektrycznej do $\pm 10\%$ napięcia znamionowego;
- temperatura od 5°C do 40°C;
- miejsce nienarażone na bezpośrednie działanie słońca;
- urządzenie zainstalowane w suchym miejscu.

3.3. Opis i umiejscowienie podzespołów

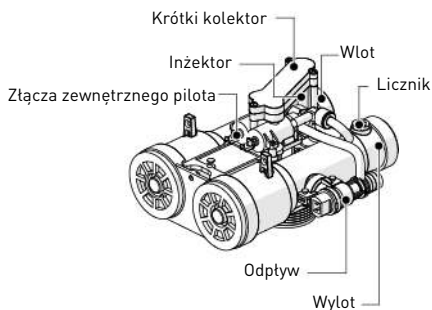
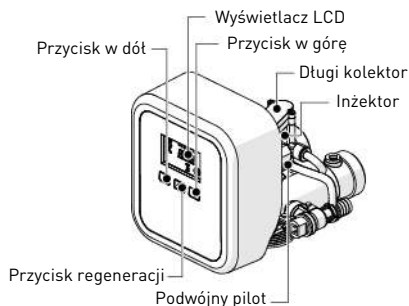

3.4. Obejścia

Jeżeli system jest wyposażony w zawory obejściowe, w przypadku wystąpienia problemu przełączyć zawory na obejście systemu, zgodnie z poniższą ilustracją.

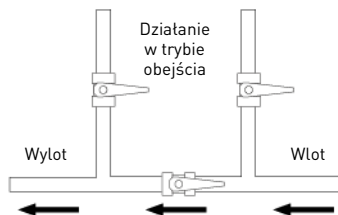
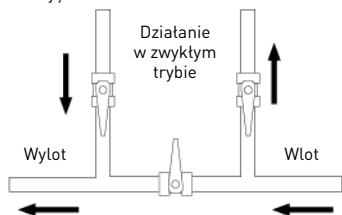

4. Programowanie



Obowiązkowe:

Dostęp do parametrów roboczych sterownika wymaga podania czterocyfrowego kodu (domyślnie 0000)



Informacja:





Sterownik można zaprogramować tylko wtedy, jeżeli jest on podłączony do zasilania. Po 30 sekundach bez naciśnięcia żadnego przycisku jednostka wraca do normalnej pracy.







Informacja:

Poszczególne menu są wyświetlane w kolejności zdefiniowanej lub rosnącej. Podczas edycji parametrów miga ikona .

Hasło dostępne

- A Nacisnąć , aby wejść do menu.
- B Użyć , aby zmienić cyfrę, a następnie , aby przejść do kolejnej.
- C Nacisnąć , aby zatwierdzić wybrane hasło.



Zmiana hasła

- A Wejść do menu.
- B Nacisnąć  oraz  i przytrzymać przez pięć sekund.
- C Do zmiany hasła użyć , aby zmienić cyfrę, oraz , aby przejść do kolejnej cyfry.
- D Nacisnąć , aby zatwierdzić nowe hasło.

Wchodzenie do podstawowego menu

- A Nacisnąć i puścić , aby wejść do menu podstawowego.
- B Wprowadzić hasło, patrz Hasło dostępne, strona 30.

Aktualna godzina

- A Do ustawienia godziny użyć , aby zmienić cyfrę, a następnie , aby przejść do kolejnej.
- B Nacisnąć , aby zatwierdzić godzinę i przejść do następnego parametru.



Dzień tygodnia

- A** Ustawić bieżący dzień tygodnia przyciskami i .
- B** Nacisnąć , aby zatwierdzić ustawienie i przejść do następnego parametru.



Godzina rozpoczęcia regeneracji

- A** Do ustawienia godziny użyć , aby zmienić cyfrę, a następnie , aby przejść do kolejnej.
- B** Nacisnąć , aby zatwierdzić ustawienie i przejść do następnego parametru.



Informacja:

Kolejne parametry są jedynie wskazaniem i nie można ich zmienić. Naciskając , można przełączać się między parametrami w następującej kolejności: dni pozostałe do następnej regeneracji, zaprogramowany tryb regeneracji, rodzaj wyświetlanych jednostek i czas otwarcia zaworu solanki.

4.1. Statystyki

- A** Aby otworzyć ekran zapisanych informacji, wcisnąć i przytrzymać przycisk przez pięć sekund.
- B** Użyć , aby przejść do następnego parametru w menu statystyk.

5. Obsługa

5.1. Zalecenia

- Należy stosować tylko sól regenerującą przeznaczoną do zmiękczenia wody EN973.
- W celu zapewnienia optymalnego działania systemu zalecane jest używanie soli wolnej od zanieczyszczeń (np. soli tabletkowanej).
- Nie stosować soli drogowej, soli w blokach ani soli kamiennej.
- Podczas procesu sanityzacji (zarówno przy użyciu cieczy, jak i metody elektrochlorowania) do systemu zostają wprowadzone cząsteczki chloru, które mogą skrócić okres eksploatacji żywic jonowymiennych. Należy zapoznać się z instrukcjami technicznymi dotyczącymi powszechnie stosowanych żywic, gdzie są podane informacje na temat niezbędnych kontroli systemu.

5.2. Regeneracja ręczna

Regeneracja natychmiastowa

- A** Wcisnąć przycisk i przytrzymać go przez 5 sekund .
- Wyświetli się ikona regeneracji.
- Watek krzywkowy zacznie się obracać do pozycji cyklu C1.

6. Komunikaty o błędzie

Jeżeli pojawi się komunikat **SALT**, należy uzupełnić zbiornik solanki solą. W przypadku innych komunikatów należy skontaktować się ze sprzedawcą.

7. Konserwacja



Obowiązkowe:

Czyszczenie i konserwacja powinny być przeprowadzane z regularną częstotliwością, aby zapewnić prawidłowe działanie całego systemu, a ich wykonanie należy udokumentować w książce serwisowej.



Obowiązkowe:

Czynności konserwacyjne i serwisowe muszą! być wykonywane przez wykwalifikowanych techników. Niespełnienie tego warunku może doprowadzić do unieważnienia gwarancji.

8. Wykrywanie i usuwanie usterek

W celu uzyskania pomocy technicznej, prosimy o wykonanie poniższych czynności:

- A** Zebranie informacji wymaganych do uzyskania pomocy technicznej.
- Dane identyfikacyjne produktu (patrz 2.1. Umieszczenie naklejki z numerem seryjnym, strona 29 i Original settings, strona 2).
- Numer błędu wyświetlony na sterowniku.
- B** Skontaktowanie się z lokalnym sprzedawcą, który zainstalował urządzenie (dane kontaktowe znajdują się na ostatniej stronie).
- Kontakt z nim jest również konieczny, gdy woda ma stony smak, nie jest zmiękczana lub kiedy w systemie nie występuje zużycie soli.

1. Общая информация



Внимание:

Перед эксплуатацией прибора каждый пользователь должен внимательно изучить содержание данного руководства. Строго соблюдайте правила техники безопасности. Сохраните данное руководство на будущее.

1.1. Назначение документа

В данном документе содержится информация, необходимая для правильного использования системы. Пользователь найдет в нем инструкции по эксплуатации и обслуживанию оборудования. Данный документ не является руководством по установке. Руководство по установке можно загрузить на <https://www.pentair.eu/product-finder/product-type/control-valves>.

1.2. Версии документа

Версия	Дата	Авторы	Описание
A	13.06.2016	BRY/GPI	Первое издание.
B	23.02.2018	BRY/FLA	Пересмотр содержания главы «Программирование».
C	03.05.2018	BRY/FIM	Изменение адреса.
D	01.11.2019	STF	Поправки.
E	17.07.2020	MER	Новая обложка.
F	16.01.2023	BRY/FIM	Сайт.

1.3. Код изготовителя, изделие

Изготовитель: Pentair International LLC
Avenue de Sevelin 20
1004 Lausanne
Швейцария

Изделие: SIATA V132 SFE-EV VIRIDION

1.4. Действующие нормы

Данное изделие соответствует требованиям следующих директив:

- 2006/42/ЕС: Директива по машинному оборудованию;
- 2014/35/UE: Директива по низковольтному оборудованию;
- 2014/30/UE: Директива по электромагнитной совместимости;
- UNI EN ISO 9001.

Прибор соответствует следующим техническим стандартам:

- EN 55014-1;
- EN 55014-2;
- EN 61000-3-2;
- EN 61000-3-3;
- EN 61000-6-1;
- EN 61000-6-2;
- EN 61000-6-3;
- EN 61000-6-4;
- EN 61010-1.

1.5. Ограничение ответственности

На изделия Pentair Quality System EMEA, при соблюдении определенных условий, распространяется гарантия изготовителя, к которой может апеллировать конечный пользователь продукции Pentair. Для получения информации об упомянутых выше условиях, а также при наступлении гарантийного случая обращайтесь в торговую точку, где было приобретено изделие. Компания Pentair не несет ответственности за оборудование, установленное пользователем выше или ниже изделий Pentair по направлению потока, а также за технические/производственные процессы, действующие в рабочей зоне данной установки или непосредственно встроенные в нее. Аварии, неисправности, прямой или косвенный ущерб, спровоцированные такими оборудованием или процессами, также не подпадают под действие данной гарантии. Компания Pentair не несет никакой ответственности за убытки или упущенную выгоду, потери прибыли, простои, производственные убытки или потерю контрактов, особые или косвенные потери и повреждения любого характера. Для получения дополнительной информации относительно правил и условий, которые распространяются на приобретение данного изделия, следует обратиться к прайс-листу Pentair.

2. Техника безопасности

2.1. Место установки таблички с серийным номером

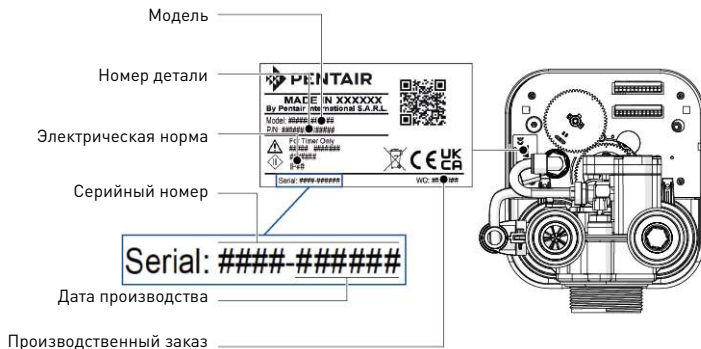

i **Примечания:**

Следите за тем, чтобы табличка с серийным номером и знаки безопасности на приборе всегда оставались чистыми и читаемыми. При необходимости замените знаки безопасности на новые, установив их в исходное положение.

2.2. Риски

Во избежание получения травм серьезного или непоправимого характера, повреждения оборудования и нанесения ущерба окружающей среде строго соблюдайте все указания по технике безопасности, перечисленные в данном руководстве. Кроме того, неукоснительно соблюдайте законодательные нормы, правила техники безопасности, меры по защите окружающей среды, а также все технические регламенты по охране труда, действующие в стране, где используется прибор. Несоблюдение правил техники безопасности, законодательных норм и технических регламентов приведет к получению травм временного или непоправимого характера, материальному ущербу или загрязнению окружающей среды.

2.2.1. Персонал



Внимание:

К работе с оборудованием допускаются только профессиональные, прошедшие обучение работники, владеющие достаточным уровнем квалификации и знаний технических регламентов, а также указаний по технике безопасности и правил эксплуатации оборудования.

2.2.2. Материалы

Для правильной работы системы соблюдайте следующие требования:

- помните об опасности поражения электротоком от трансформатора 230 В/12 В;
- не подносите руки к компонентам системы (опасность несчастного случая вследствие контакта с движущимися деталями и воздействия остаточного напряжения).

2.3. Гигиенические и санитарные требования

Обратитесь к дилеру для дезинфекции системы в случае появления постороннего привкуса или необычного запаха у обработанной воды.

Дезинфицируйте и очищайте систему не реже чем один раз в год.

3. Описание

3.1. Спецификации

Давление.....Гидростатическое: 22 бар/рекомендованное рабочее давление: 1,5–6,0 бар
 Максимум при обратной промывке ($\Delta p = 1,8$ бар).....3,0 м³/ч

3.2. Условия окружающей среды

- Максимальная относительная влажность: 80 % при температуре до 31 °С с линейным снижением до 50 % при температуре 40 °С.
- Перепады напряжения электросети до ± 10 % от номинального напряжения.
- Температура от 5 °С до 40 °С.
- Установка не под прямыми лучами солнца.
- Установка в сухом месте.

3.3. Описание и расположение компонентов

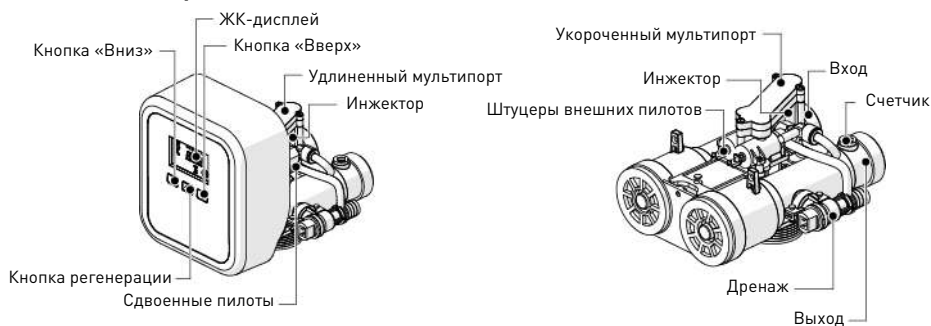

3.4. Байпас

Если система оснащена байпасом, при появлении неисправности установите клапаны в положение байпаса, как показано на рисунке ниже.

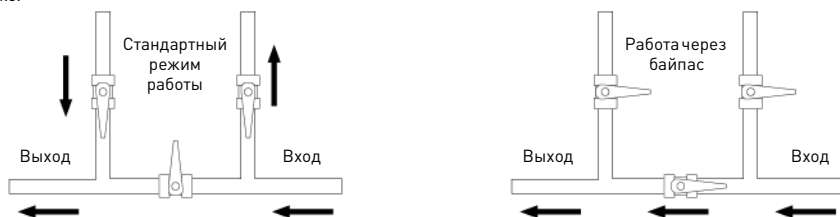

4. Программирование



Важные указания:

Доступ к рабочим параметрам контроллера требует ввода цифрового 4-значного кода (по умолчанию 0000).



Примечания:

Для программирования контроллер должен быть подключен.

Если ни одна из кнопок не нажимается в течение 30 секунд, прибор возвращается в нормальный рабочий режим.







Примечания:





Меню отображаются последовательно, в возрастающем порядке.

Во время редактирования параметров символ  мигает.

Ввод пароля

- A**  Откройте меню.
- B** Используйте  для изменения цифры и  для перехода к следующей цифре.
- C** Нажмите  для подтверждения пароля.



Смена пароля

- A** Откройте меню.
- B** Нажмите и удерживайте в течение 5 секунд кнопки  и .
- C** Смените пароль, используя  для изменения цифры и  для перехода к следующей цифре.
- D** Нажмите  для подтверждения нового пароля.

Вход в меню основных настроек

- A** Нажмите и отпустите , чтобы войти в меню основных настроек.
- B** Введите пароль, см. Ввод пароля, Страница 34.

Текущее время

- A** Отрегулируйте текущее время, используя  для изменения цифры и  для перехода к следующей цифре.
- B** Нажмите  для подтверждения настройки и перехода к следующему параметру.



День недели

- A** Укажите текущий день недели с помощью и .
- B** Нажмите для подтверждения настройки и перехода к следующему параметру.



Время начала регенерации

- A** Отрегулируйте текущее время, используя для изменения цифры и для перехода к следующей цифре.
- B** Нажмите для подтверждения настройки и перехода к следующему параметру.



Примечания:

Следующие параметры носят информационный характер и не подлежат изменению. Нажатием осуществляется переход к следующему параметру в данной последовательности: количество дней до следующей регенерации, запрограммированный режим регенерации, тип отображаемой единицы измерения, время открытия солевого клапана.

4.1. Статистика

- A** Чтобы войти в последовательность меню, нажмите кнопку и удерживайте ее нажатой в течение 5 секунд.
- B** Используйте для перехода к следующему параметру в меню статистики.

5. Эксплуатация

5.1. Рекомендации

- Используйте только растворимую соль, предназначенную для умягчения воды в соответствии с EN973.
- Для оптимальной работы системы используйте очищенную соль (например, гранулированную).
- Не используйте техническую соль для плавления льда, соль в блоках или каменную соль.
- Процедура дезинфекции (с использованием жидкого хлора или метода электрохлорирования) из-за наличия хлора может привести к сокращению срока эксплуатации ионообменной смолы. Информацию о необходимых проверках можно найти в технических инструкциях производителя ионообменной смолы.

5.2. Ручная регенерация

Немедленная регенерация

- A** Нажмите кнопку и удерживайте ее в течение 5 секунд.
- Появляется символ регенерации.
 - Рулячковый вал начинает вращаться для перехода к циклу C1.

6. Сообщения об ошибках

Если появилось сообщение **SALT** (соль), заполните солевой бак солью. В случае появления любого другого сообщения обращайтесь к дилеру.

7. Техническое обслуживание



Важные указания:

Для правильной работы всех компонентов системы очистка и техническое обслуживание должны выполняться на регулярной основе с отметкой о выполнении необходимых процедур в журнале регистрации процедур технического обслуживания, приведенном в данном руководстве пользователя.



Важные указания:

Техническое обслуживание должно осуществляться только квалифицированным специалистом. Несоблюдение этого требования может привести к аннулированию действия гарантии.

8. Поиск и устранение неисправностей

Правила обращения за любой технической поддержкой:

- A** Соберите необходимые данные для запроса.
- Идентификационные данные изделия (см. 2.1. Место установки таблички с серийным номером, Страница 33 и Original settings, Страница 2).
 - Номер ошибки на экране дисплея контроллера.
- B** Обратитесь к дилеру, установившему прибор (см. контакты на последней странице).
- Также обратитесь к дилеру при появлении привкуса соли в воде, в случае неэффективной работы умягчителя или при отсутствии расхода соли.



Access to
installer manual.



Zugang zum
Installationshandbuch.



Acceso al
manual del
instalador.



Accès au manuel
de l'installateur.



Accesso al
manuale dell'ins-
tallatore.



Toegang tot de
installatiehan-
dleiding.



Dostęp do
podręcznika
instalatora.



Доступ к
руководству
по установке.

www.pentair.eu