

Siata V132-SFE



IMPORTANT SAFETY INSTRUCTIONS

Read and follow all instructions

Save these instructions

No. FR	DE	ES	IT	NL
1 Réglages d'installation	Anlageneinstellungen	Configuración de instalación	Impostazioni installazione	Installatie instellingen
2 N° installation	Anlagennr.	N.º de instalación	Installazione N.	Installatie nr.
3 Date d'installation	Aufstellungsdatum	Fecha de instalación	Data di installazione	Installatiedatum
4 Type de résine	Harzart	Tipo de resina	Tipo di resina	Hars type
5 Volume de résine	Harzmenge	Volumen de resina	Volumen di resina	Harsvolume
6 N° de série de vanne	Seriennummer Ventil	N.º serie válvula	Numero di serie valvola	Klep serienr.
7 N° de série de contrôleur	Seriennr. Steuerung	N.º de serie del programador	N. di serie controller	Serienr. controller
8 Dureté de l'eau à la sortie	Wasserhärte am Auslass	Dureza del agua de salida	Durezza dell'acqua in uscita	Hardheid uitgangswater
9 Taille de la bouteille	Behältergröße	Tamaño de la botella	Dimensioni del serbatoio	Tankgrootte
10 Taille du bac à sel	Solebehältergröße	Tamaño del depósito de sal	Capacità del serbatoio salamoia	Grootte pekkeltank
11 Réglages hydrauliques	Hydraulikeinstellungen	Configuración hidráulica	Impostazioni idrauliche	Hydraulische instellingen
12 Taille d'injecteur	Injektorgroße	Tamaño del inyector	Dimensioni iniettore	Injectorgrootte
13 BLFC	BLFC	BLFC	BLFC	BLFC
14 DLFC	DLFC	DLFC	DLFC	DLFC
15 Accessoires	Zubehör	Accesorios	Accessori	Accessoires
16 Paramètres électriques	Elektrische Einstellungen	Configuración eléctrica	Impostazioni elettriche	Elektrische instellingen
17 Tension	Spannung	Tensión	Tensione	Spanning
18 Fréquence	Frequenz	Frecuencia	Frequenza	Frequentie
19 Puissance	Strom	Potencia	Alimentazione	Vermogen
20 Paramètres logiciels	Softwareeinstellungen	Configuración del software	Impostazioni software	Software-instellingen
21 Mode de démarrage de la régénération	Regenerationsstartmodus	Modo de inicio de regeneración	Modo avvio rigenerazione	Regeneratie startmodus
22 Préétalonnage du compteur volumétrique	Voreinstellung des Volumenmessers	Prerreglaje del contador volumétrico	Preimpostazione del contatore volumetrico	Voorinstelling van de volumetrische waterteller
23 Vol. à traiter avant de démarrer la régén.	Aufzubereitende Menge bis Regenerationsstart	Vol. que tratar antes de comenzar la regen.	Vol. da trattare prima dell'avvio rigenerazione	Behandeld volume voor start regeneratie
24 Cycle	Zyklus	Ciclo	Ciclo	Cyclus
25 Nbre de régén. avant le déclenchement d'une alarme de sel	Anz. Regen. vor Salzmangelanzeige	N.º de regeneraciones antes de que se genere una alarma de la sal	N. di rigenerazioni prima di un allarme sale	Aantal regeneraties voordat een zoutalarm wordt gegeneerd
26 Jours d'intervalle pour la régénération obligatoire	Intervall in Tagen für obligatorische Regen	Días de intervalo para la regeneración obligatoria	Giorni di intervallo per rigenerazione obbligatoria	Intervaldagen voor de voorgeschreven regeneratie
27 Durée de l'impulsion de fin de cycle	Dauer des Zyklusendimpulses	Duración del impulso final del ciclo	Durata dell'impulso di fine ciclo	Duur van de cycluseinde puls
28 Durée d'intervalle entre deux régénérations	Intervallzeit zwischen Regeneration	Tiempo de intervalo entre regeneraciones	Tempo di intervallo tra le rigenerazioni	Intervaltijd tussen regeneraties
29 Date	Datum	Fecha	Data	Datum
30 Description	Beschreibung	Descripción	Descrizione	Beschrijving
31 Pièces remplacées	Ersetzte Teile	Piezas sustituidas	Parti sostituite	Vervangen onderdelen
32 Nom	Name	Nombre	Nome	Naam
33 Signature	Unterschrift	Firma	Firma	Handtekening

No. PL

1 Ustawienia instalacji
2 Nr instalacji
3 Data instalacji
4 Typ żywic
5 Ilość żywic
6 Numer seryjny zaworu
7 Nr seryjny sterownika
8 Twardość wody na wylocie
9 Wymiary zbiornika
10 Wymiary zbiornika solanki
11 Ustawienia układu hydraulicznego
12 Rozmiar dyszy wtryskowej
13 BLFC
14 DLFC
15 Akcesoria
16 Ustawienia układu elektrycznego
17 Napięcie
18 Częstotliwość
19 Moc
20 Ustawienia oprogramowania
21 Tryb uruchomienia regeneracji
22 Przelicznik licznika wolumetrycznego
23 Ilość wody do uzdatnienia przed uruchomieniem regeneracji
24 Cykl
25 Liczba regeneracji przed powstaniem alarmu dotyczącego soli
26 Częstotliwość wykonywania obowiązkowej regeneracji
27 Czas trwania impulsu końca cyklu
28 Częstotliwość regeneracji
29 Data
30 Opis
31 Wymienione części
32 Nazwisko
33 Podpis

1. Generalities



Caution:

Before handling the system, each user must read and understand the instructions in this document. The safety instructions must be observed. Retain this document for future reference.

1.1. Scope of the documentation

The documentation provides the information necessary for appropriate use of the system. It informs the user to ensure efficient execution of operation or maintenance procedures. This document is not aimed at the installer.

Visit our website <https://www.pentair.eu/product-finder/product-type/control-valves> to download the installer manual.

1.2. Release management

Release	Date	Authors	Description
A	11.05.2016	STF/GPI	First edition.
B	26.06.2018	BRY/FIM	Address change.
C	01.11.2019	STF	Corrections.
D	16.01.2023	BRY/FI	Website.
E	12.08.2024	BRY/FI	Update of the manufacturer's address.
F	14.11.2025	STF	Corrections.

1.3. Manufacturer identifier, product

Manufacturer: Pentair Manufacturing Italy S.R.L.
Via Tiziano 32
20145 Milano (MI)
Italy

Product: Siata V132 SFE

1.4. Applicable norms

This product complies with the following guidelines:

- 2014/35/UE: Low Voltage Directive;
- 2014/30/UE: Electromagnetic compatibility;
- 2011/65/UE: Restriction of use of certain hazardous substances in electrical and electronic equipment (RoHS);
- UNI EN ISO9001.

And meets the following technical standards:

- EN IEC 61326-1;
- EN IEC 61010-1.

1.5. Limitation of liability

Pentair Quality System EMEA products benefit, under specific conditions, from a manufacturer warranty that may be invoked by Pentair's direct customers. Users should contact the vendor of this product for applicable conditions and in case of a potential warranty claim. Pentair accepts no liability for equipment installed by the user upstream or downstream of Pentair products, as well as for process/production processes which are installed and connected around or even related to the installation. Disturbances, failures, direct or indirect damages that are caused by such equipment or processes are also excluded from the warranty. Pentair shall not accept any liability for any loss or damage of profits, revenues, use, production, or contracts, or for any indirect, special or consequential loss or damage whatsoever. Please refer to the Pentair List Price to know more about terms and conditions applicable to this product.

2. Safety

2.1. Serial label location

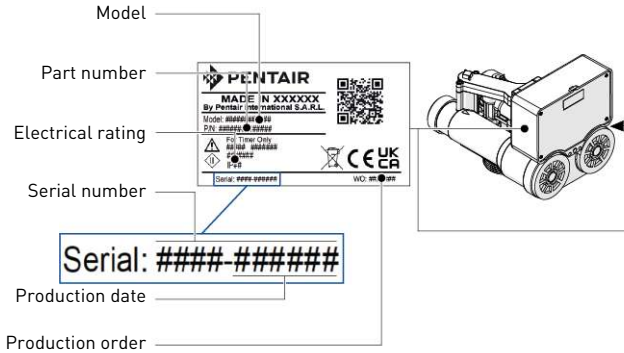

Note:

Ensure that the serial label and the safety tags on the device are completely legible and clean. If necessary, replace them with new labels and put them in the same places.

2.2. Hazards

All the safety and protection instructions contained in this document must be observed in order to avoid serious or permanent injuries, damage to property or environmental pollution.

At the same time, any other legal regulations, accident prevention and environmental protection measures, as well as any recognized technical regulations relating to appropriate and risk-free methods of working which apply in the country and place of use of the device must be adhered to.

Any non-observation of the safety and protection rules, as well as any existing legal and technical regulations, will result in a risk of temporary or permanent injury, damage to property or environmental pollution.

2.2.1. Personnel



Caution:

Only qualified and professional personnel, based on their training, experience and instruction as well as their knowledge of the regulations, the safety rules and operations performed, are authorized to carry out necessary work.

2.2.2. Material

To ensure proper system operation, observe the following points:

- be careful of electrical hazards due to the 230V/12V transformer;
- do not put your fingers in the product (moving parts and residual voltage).

2.3. Hygiene and sanitation

Contact your local dealer and ask for a sanitization treatment if the treated water has an off-taste or an unusual odor. It is strongly recommended to disinfect the system at least once a year.

3. Description

3.1. Technical specifications

Pressure: Hydrostatic: 22 bar / Recommended operating pressure: 1.5 - 6.0 bar
 Maximum backwash (ΔP 1.8 bar): 3.0 m³/h

3.2. Environmental conditions

- Maximum relative humidity: 80% for temperatures up to 31 °C decreasing linearly to 50% relative humidity at 40°C;
- main supply voltage fluctuations up to ±10% of the nominal voltage;
- temperature from 5°C to 40°C;
- not directly exposed to the sun;
- installed in a dry place.

3.3. Description and components location

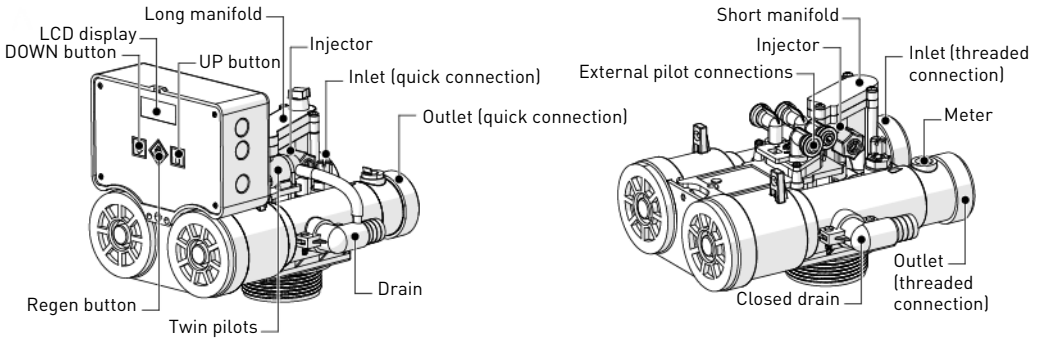

3.4. Bypassing

If the system is equipped with a bypass and if a problem occurs, turn the valves to bypass the system as shown in the picture below.

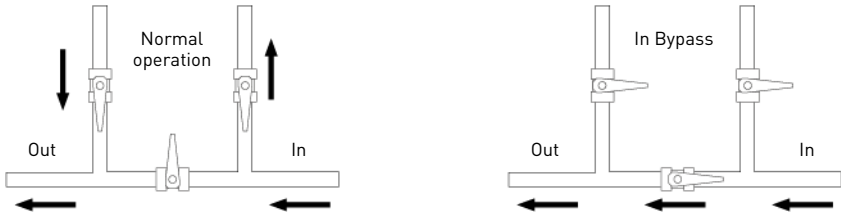

4. Programming



Note:

The controller must be plugged to be programmed.
After 30 seconds without a button press, the unit returns to normal operation.

4.1. Basic programming



Note:

Menus are displayed in a defined and incremental order.
While the parameters are being edited, the icon is on and blinking.

Display format change

- A Press to enter the menus sequence.
- B Adjust the format to be displayed with and .
- C Press to validate the selection and advance to the next parameter.

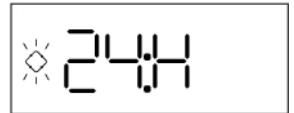

Time of day

- D Adjust the time with and .
- Time flashes.
- E Press to validate the selection and advance to the next parameter.

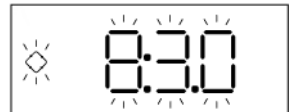

Day of the week

- F Adjust the day with and .
- Day flashes.
- G Press to validate the selection and advance to the next parameter.



Day of regeneration



Note:

The display shows "dX Y" where X is the day of the week (1-7) and Y shows whether the selected day is enabled for regeneration "1" or not, "0".

- H** Select the day with and enable or disable the regeneration with .
→ The days with enabled regeneration flash.
- I** Press to validate the selection and advance to the next parameter.

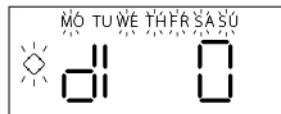

Time of regeneration

- J** Adjust the time of regeneration with and .
→ Time flashes.
- K** Press to validate the selection.
"End" appears on the screen, programming is now complete.



4.2. History

To access the recorded information, press and hold for 5 seconds.

5. Operation

5.1. Recommendations

- Use only regenerate salts designed for water softening EN973;
- for optimal system operation, the use of clean salt free from impurities is recommended (for example salt pellets);
- do not use ice melt, block, or rock salts;
- the sanitizing process may introduce chlorine compounds which may reduce the life of the ion exchange resins. Refer to media manufacturer specifications sheet for more information.

5.2. Manual regeneration

Immediate regeneration

- A** Press and hold for 5 seconds.
→ Regeneration icon displayed.
→ Camshaft starts rotating to cycle C1.

6. Error messages

The following error messages may be displayed during operation:



Salt alarm, the brine tank is empty. Press any key to acknowledge this alarm and reset the salt alarm counter to the programmed value. No regenerations are carried out during the salt alarm.
→ Refill the brine tank with salt.

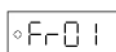

Microswitch alarm. The module cannot find the service position. No regenerations are carried out during the microswitch alarm.
→ Call your local dealer. See 8 . Troubleshooting, page 7.

7. Maintenance



Mandatory:

Cleaning and maintenance shall take place at regular intervals in order to guarantee the proper functioning of the complete system, and be documented in the Maintenance record book.



Mandatory:

The maintenance and service operation must be done by qualified personnel only. Failure in respecting this may void the warranty.

8. Troubleshooting

Please follow this procedure for any technical support:

- A** Collect the required information for a technical assistance request.
→ Product identification (see 2.1. Serial label location, page 5 and Original settings, page 2);
→ Error number displayed on the controller;
- B** Contact your local tech support.
→ Also call him if the water tastes salty, if the water is not softened or if there is no salt consumption.

1. Généralités



Attention:

Avant de manipuler le système, chaque utilisateur doit lire et assimiler les instructions contenues dans le présent document. Les consignes de sécurité doivent être respectées. Conserver ce document pour référence ultérieure.

1.1. Champ d'application de ce document

Le document contient les informations nécessaires à une utilisation appropriée du produit. Il informe l'utilisateur afin de garantir la bonne exécution des procédures d'utilisation et de maintenance. Ce document n'est pas destiné à l'installateur.

Visitez notre site Web <https://www.pentair.eu/product-finder/product-type/control-valves> pour télécharger le manuel d'installation.

1.2. Gestion des versions

Version	Date	Auteurs	Description
A	11.05.2016	STF/GPI	Première édition.
B	26.06.2018	BRY/FIM	Changement d'adresse.
C	01.11.2019	STF	Corrections.
D	16.01.2023	BRY/FI	Site Web.
E	12.08.2024	BRY/FI	Mise à jour de l'adresse du fabricant.
F	14.11.2025	STF	Corrections.

1.3. Identifiant du fabricant, produit

Fabricant : Pentair Manufacturing Italy S.R.L.
Via Tiziano 32
20145 Milano (MI)
Italy

Produit : Siata V132 SFE

1.4. Normes applicables

Ce produit est conforme aux directives suivantes :

- 2014/35/UE : Directive basse tension ;
- 2014/30/UE : Compatibilité électromagnétique ;
- 2011/65/UE : Limitation de l'utilisation de certaines substances dangereuses dans les équipements électriques et électroniques (RoHS) ;
- UNI EN ISO9001.

Et est conforme aux normes techniques suivantes :

- EN IEC 61326-1;
- EN IEC 61010-1.

1.5. Limitation de responsabilité

Dans le cadre du système de qualité Pentair, les produits EMEA bénéficient, sous certaines conditions, d'une garantie du fabricant à laquelle les clients directs de Pentair peuvent recourir. Les utilisateurs doivent contacter le revendeur de ce produit pour les conditions applicables et dans le cas d'une éventuelle demande en garantie. Pentair décline toute responsabilité concernant des équipements installés par l'utilisateur en amont ou en aval des produits Pentair, ainsi que pour tout procédé ou processus de production installé et raccordé autour de l'installation, voire lié avec celle-ci. Tout dysfonctionnement ou défaillance et tout dommage direct ou indirect résultant de tels équipements ou processus sont également exclus de la garantie. Pentair n'assume aucune responsabilité pour toute perte ou tout préjudice en matière de profits, de revenus, d'utilisation, de production ou de contrats, ou pour toute perte ou tout dommage indirect, spécial ou consécutif, quelle qu'en soit la nature. Veuillez consulter la liste de prix de Pentair pour en savoir plus sur les modalités et les conditions applicables au présent produit.

2. Sécurité

2.1. Emplacement de l'étiquette de série

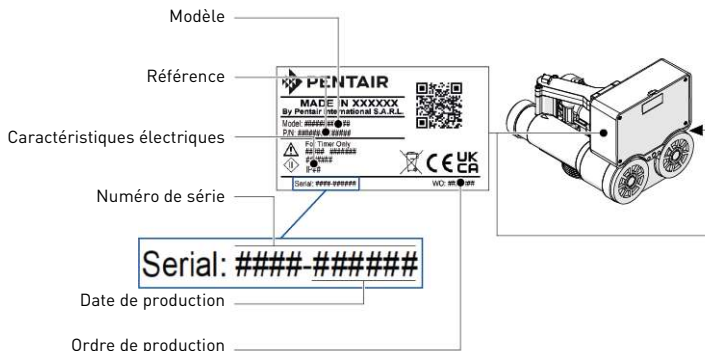

Information:

S'assurer que les étiquettes de sécurité sur l'appareil sont parfaitement lisibles et propres. Si nécessaire, les remplacer par de nouvelles étiquettes à disposer au même endroit.

2.2. Risques

Toutes les instructions de sécurité et de protection contenues dans ce document doivent être respectées afin d'éviter des blessures graves ou permanentes, des dommages matériels ou une pollution environnementale.

De même, toutes les autres réglementations et mesures de prévention des accidents et de protection de l'environnement, ainsi que tout règlement technique reconnu relatif aux méthodes de travail sûres et appropriées applicables dans le pays et sur le lieu d'utilisation de l'appareil doivent être respectés.

Toute violation des règles de sécurité et de protection ou de toute réglementation légale et technique existantes pourra entraîner des blessures, dommages matériels ou une pollution environnementale irréversibles ou temporaires.

2.2.1. Personnel



Attention:

Seuls des personnels qualifiés et des professionnels dûment formés sont autorisés à exécuter les interventions requises, en fonction de leur formation, de leur expérience, des instructions reçues et de leur connaissance des règles de sécurité ainsi que des opérations à réaliser.

2.2.2. Matériel

Afin d'assurer le bon fonctionnement du système, tenir compte des points suivants :

- Prendre garde aux dangers électriques liés à la présence du transformateur 230 V/12 V.
- Ne pas mettre une main dans l'appareil (pièces mobiles et tension résiduelle).

2.3. Hygiène et désinfection

Contactez votre revendeur et demandez un traitement de désinfection si l'eau traitée a un mauvais goût ou une odeur inhabituelle. Il est fortement recommandé de désinfecter le système au moins une fois par an.

3. Description

3.1. Caractéristiques techniques

Pression :Hydrostatique : 22 bars / Pression de fonctionnement recommandée : 1,5 - 6,0 bars
 Détassage maximum (Δp 1,8 bar) :3,0 m³/h

3.2. Conditions environnementales

- Humidité relative maximale : 80 % pour des températures allant jusqu'à 31 °C décroissant linéairement à 50 % d'humidité relative à 40 °C ;
- Variations de la tension d'alimentation secteur de ± 10 % de la tension nominale.
- Température de 5 °C à 40 °C.
- Pas d'exposition directe au soleil.
- Conserver dans un endroit sec.

3.3. Description et emplacement des composants

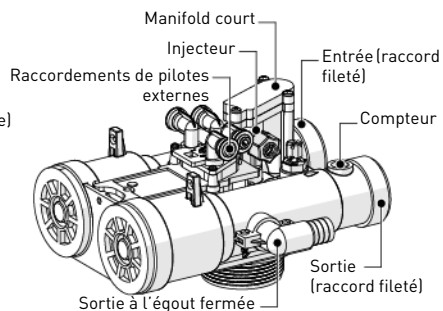
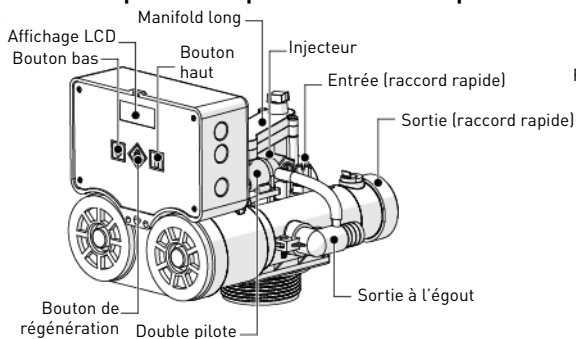

3.4. By-pass

Si le système est équipé d'un by-pass et si un problème survient, placer en mode by-pass afin de contourner le système, comme illustré ci-dessous.

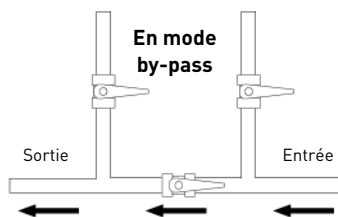
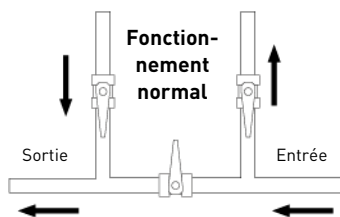

4. Programmation



Information:

Le contrôleur doit être branché pour être programmé.

Après 30 secondes sans pression sur un bouton, l'appareil reprend son fonctionnement normal.

4.1. Programmation de base



Information:

Les menus sont affichés dans un ordre incrémentiel défini.

Pendant la modification des paramètres, l'icône est allumée et clignote.

Changement de format d'affichage

- A Presser pour entrer dans la séquence de menus.
- B Régler le format à afficher avec et .
- C Presser pour valider la sélection et passer au paramètre suivant.

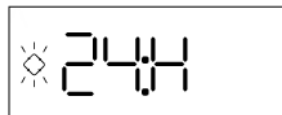

Heure du jour

- D Ajuster l'heure avec et .
→ L'heure clignote.
- E Presser pour valider la sélection et passer au paramètre suivant.



Jour de la semaine

- F Régler le jour avec et .
→ Le jour clignote.
- G Presser pour valider la sélection et passer au paramètre suivant.



Jour de régénération



Information:

L'affichage indique « dX Y », où « X » est le jour de la semaine (1-7) et « Y » indique si le jour sélectionné est activé pour la régénération (« 1 ») ou non (« 0 »).

H Sélectionner le jour avec et activer ou désactiver la régénération avec .

→ Les jours avec régénération activée clignotent.

I Presser pour valider la sélection et passer au paramètre suivant.

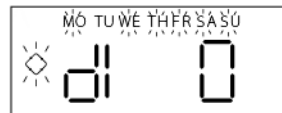

Heure de régénération

J Régler l'heure de régénération avec et .

→ L'heure clignote.

K Presser pour valider la sélection.

« End » apparaît sur l'écran, la programmation est désormais terminée.



4.2. Historique

Pour accéder aux informations enregistrées, presser et maintenir enfoncé pendant 5 secondes.

5. Fonctionnement

5.1. Recommandations

- Utiliser seulement des sels de régénération conçus pour l'adoucissement de l'eau EN973 ;
- Pour un fonctionnement optimal du système, l'utilisation de sel propre et sans impuretés est recommandée (pastilles de sel par exemple) ;
- Ne pas utiliser de sel de fonte de glace, de blocs de sel ou de sels de roche ;
- Le processus de désinfection peut introduire des composés de chlore qui peuvent réduire la durée de vie des résines échangeuses d'ions. Pour plus d'informations, se reporter à la fiche technique du fabricant de résine.

5.2. Régénération manuelle

Régénération immédiate

A Presser et maintenir enfoncé pendant 5 secondes.

→ Icône de régénération affichée.

→ L'arbre à cames commence à tourner pour passer au cycle C1.

6. Messages d'erreur

Les messages d'erreur suivants peuvent s'afficher pendant le fonctionnement :



Alarme de sel, le bac à sel est vide. Presser n'importe quel bouton pour acquiescer cette alarme et réinitialiser le compte d'alarme de sel à la valeur programmée. Aucune régénération n'est effectuée pendant l'erreur d'alarme de sel.

→ Remplir de sel le bac à sel.



Alarme de microcontacteur. Le module ne peut pas trouver la position de service. Aucune régénération n'est effectuée pendant l'erreur d'alarme de microcontacteur.

→ Appeler votre revendeur local. Voir 8 . Dépannage, page 11.

7. Maintenance



Obligation:

Le nettoyage et la maintenance auront lieu à des intervalles réguliers afin de garantir le bon fonctionnement du système complet et ils seront documentés dans le carnet de Maintenance.



Obligation:

Les opérations de maintenance et d'assistance doivent être réalisées exclusivement par du personnel qualifié.

Le non-respect de cette consigne peut annuler la garantie.

8. Dépannage

Suivre cette procédure pour toute assistance technique :

A Collecter les informations nécessaires à une demande d'assistance technique.

→ Identification du produit (voir 2.1. Emplacement de l'étiquette de série, page 9 et Original settings, page 2) ;

→ Numéro d'erreur affiché sur le contrôleur ;

B Contacter votre assistance technique locale.

→ L'appeler aussi en cas de goût salé de l'eau, d'eau non adoucie ou en l'absence de consommation de sel.

1. Allgemeines



Achtung:

Jeder Benutzer muss vor jeder Handhabung dieses Systems die Anweisungen in diesem Dokument gelesen und verstanden haben. Die Sicherheitsanweisungen müssen beachtet werden. Bewahren Sie dieses Dokument als künftige Referenz auf.

1.1. Dokumentationsumfang

Die Dokumentation beinhaltet notwendige Informationen für die sachgerechte Nutzung des Systems. Sie enthält Benutzerinformationen zur Gewährleistung effizienter Betriebs- und Wartungsverfahren. Dieses Dokument ist nicht für den Installateur bestimmt.

Besuchen Sie zum Download des Installationshandbuchs unsere Webseite: <https://www.pentair.eu/product-finder/product-type/control-valves>.

1.2. Releasemanagement

Release	Datum	Autoren	Beschreibung
A	11.05.2016	STF/GPI	Erste Veröffentlichung.
B	26.06.2018	BRY/FIM	Adressänderung.
C	01.11.2019	STF	Korrekturen.
D	16.01.2023	BRY/FI	Web site.
E	12.08.2024	BRY/FI	Aktualisierung der Herstelleradresse.
F	14.11.2025	STF	Korrekturen.

1.3. Herstellerkennzeichnung, Produkt

Hersteller: Pentair Manufacturing Italy S.R.L.
Via Tiziano 32
20145 Milano (MI)
Italy

Produkt: Siata V132 SFE

1.4. Geltende Normen

Dieses Produkt entspricht folgenden Richtlinien:

- 2014/35/EU: Niederspannungsrichtlinie;
- 2014/30/EU: Elektromagnetische Verträglichkeit;
- 2011/65/EU: Beschränkung der Verwendung bestimmter gefährlicher Stoffe in Elektro- und Elektronikgeräten (RoHS);
- UNI EN ISO9001.

Und entspricht den folgenden technischen Normen:

- EN IEC 61326-1;
- EN IEC 61010-1.

1.5. Haftungsbeschränkung

Pentair Quality System EMEA-Produkte genießen unter bestimmten Voraussetzungen eine Herstellergarantie, die von Pentair-Direktkunden beansprucht werden kann. Benutzer sollten sich für die geltenden Bedingungen und im Falle eines eventuellen Garantieanspruches an den Verkäufer des Produktes wenden. Pentair lehnt jede Haftung für Geräte ab, die vom Benutzer den Pentair-Produkten vor- oder nachgeschaltet angebracht wurden sowie für Verfahren/Produktionsprozesse, die um die Anlage herum und in Verbindung mit dieser installiert sind. Störungen, Ausfälle, direkte oder indirekte Schäden, die durch solche Geräte oder Prozesse entstehen, sind ebenfalls von der Garantie ausgeschlossen. Pentair übernimmt keinerlei Haftung für jegliche Verluste oder Schäden in Bezug auf entgangene Gewinne, Einnahmen, Nutzung, Produktion oder Verträge oder jegliche indirekte, besondere Schäden, Folgeschäden oder sonstige Schäden. Weitere Informationen zu den für dieses Produkt geltenden Allgemeinen Geschäftsbedingungen finden Sie in der Pentair-Preisliste.

2. Sicherheit

2.1. Position des Typenschilds

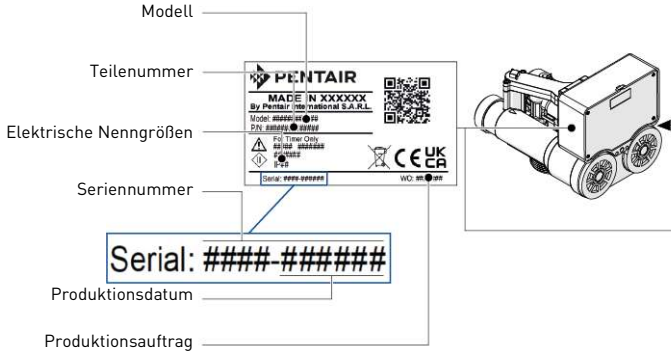

Information:

Stellen Sie sicher, dass Typenschild und Sicherheitsschilder am Gerät sauber und vollständig lesbar sind. Wenn erforderlich, ersetzen Sie sie durch neue Schilder an derselben Stelle.

2.2. Gefahren

Sämtliche in diesem Dokument enthaltenen Sicherheits- und Schutzanweisungen müssen beachtet werden, um schwerwiegende Verletzungen oder bleibende Personenschäden sowie Sachschäden oder Umweltschäden zu vermeiden.

Gleichzeitig müssen sämtliche weiteren gesetzlichen Bestimmungen, Unfall- und Umweltschutzmaßnahmen sowie sämtliche anerkannten technischen Bestimmungen hinsichtlich geeigneter und risikofreier Arbeitsverfahren, die im jeweiligen Nutzungsland und -ort des Geräts gelten, beachtet werden.

Bei Nichtbeachten der Sicherheits- und Schutzbestimmungen sowie jeglicher bestehender gesetzlicher und technischer Vorschriften besteht die Gefahr von vorübergehenden Verletzungen oder bleibenden Personenschäden sowie von Sach- und Umweltschäden.

2.2.1. Personal



Achtung:

Nur qualifiziertes, ausreichend geschultes und erfahrenes Fachpersonal mit Kenntnis der Bestimmungen, Sicherheits- und Betriebsvorschriften darf die erforderlichen Arbeiten durchführen.

2.2.2. Material

Zur Gewährleistung eines ordnungsgemäßen Betriebs des Systems beachten Sie die folgenden Punkte:

- Vorsicht vor elektrischen Gefahren durch den 230V-/12V-Transformator.
- Greifen Sie nicht mit den Fingern in das Gerät (sich bewegende Teile und Restspannung).

2.3. Hygiene und Desinfektion

Wenden Sie sich an Ihren lokalen Händler und bitten Sie um die Durchführung einer Desinfektion, wenn das aufbereitete Wasser Geschmacks- oder Geruchsveränderungen aufweist.

Es wird dringend empfohlen, das System mindestens einmal jährlich zu desinfizieren.

3. Beschreibung

3.1. Technische Kenndaten

Druck:Hydrostatischer Druck: 22 bar / Empfohlener Betriebsdruck: 1,5 - 6,0 bar

Maximale Rückspülung (Δp 1,8 bar):3,0 m³/h

3.2. Umgebungsbedingungen

- Maximale relative Luftfeuchtigkeit: 80% für Temperaturen bis 31°C, linear abnehmend bis 50% relative Luftfeuchtigkeit bei 40°C;
- Netzspannungsschwankungen bis $\pm 10\%$ der Nennspannung.
- Temperatur von 5°C bis 40°C.
- Nicht direkter Sonneneinstrahlung aussetzen.
- An einem trockenen Standort installieren.

3.3. Beschreibung und Position der Komponenten

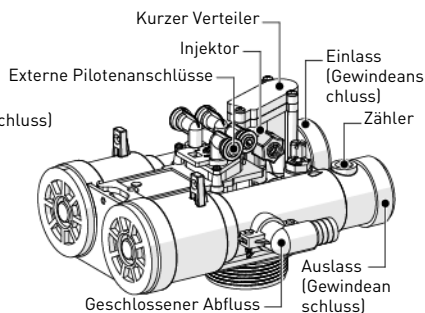
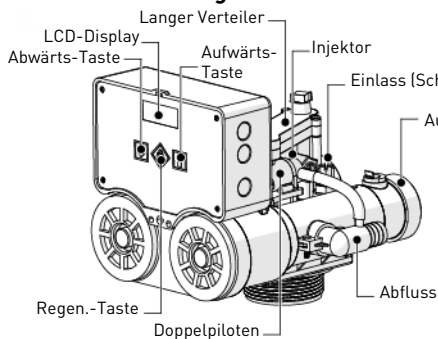

3.4. Bypass

Wenn das System mit einem Bypass ausgestattet ist und ein Problem auftritt, stellen Sie die Ventile so ein, dass die Anlage umgangen wird, wie in der nachstehenden Abbildung dargestellt.

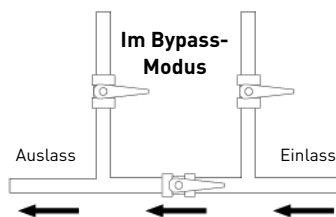
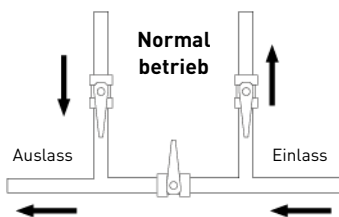

4. Programmierung



Information:

Die Steuerung muss zur Programmierung angeschlossen sein. Nach 30 Sekunden ohne Betätigung einer Taste kehrt die Einheit in den Normalbetrieb zurück.

4.1. Basisprogrammierung



Information:

Die Menüs werden in einer festgelegten und aufsteigenden Reihenfolge angezeigt. Während die Parameter eingestellt werden, blinkt das Symbol

Änderung des Anzeigeformats

- A Drücken Sie , um das Menü aufzurufen.
- B Stellen Sie das Anzeigeformat mit und ein.
- C Drücken Sie , um die Einstellung zu bestätigen und zum nächsten Parameter zu gelangen.

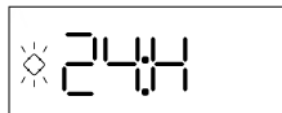

Uhrzeit

- D Stellen Sie die Uhrzeit mit und ein.
→ Die Uhrzeit blinkt.
- E Drücken Sie , um die Einstellung zu bestätigen und zum nächsten Parameter zu gelangen.



Wochentag

- F Stellen Sie den Wochentag mit und ein.
→ Der Tag blinkt.
- G Drücken Sie , um die Einstellung zu bestätigen und zum nächsten Parameter zu gelangen.



Regenerationstag



Information:

Auf dem Display wird „dX Y“ angezeigt, dabei steht X für den Wochentag (1-7) und Y zeigt an, ob die Regeneration für den jeweiligen Tag aktiviert ist „1“ oder nicht „0“.

- H** Wählen Sie den Wochentag mit aus und aktivieren oder deaktivieren Sie die Regeneration mit .
- Die Tage mit aktivierter Regeneration blinken.



- I** Drücken Sie , um die Einstellung zu bestätigen und zum nächsten Parameter zu gelangen.

Regenerationszeit

- J** Stellen Sie die Uhrzeit für die Regeneration mit und ein.
- Die Uhrzeit blinkt.



- K** Drücken Sie , um die Auswahl zu bestätigen.
- Auf dem Display wird „End“ angezeigt, die Programmierung ist nun abgeschlossen.

4.2. Verlauf

Drücken Sie 5 Sekunden lang, um auf die aufgezeichneten Daten zuzugreifen.

5. Betrieb

5.1. Empfehlungen

- Verwenden Sie Regenerationssalze für die Wasserenthärtung gemäß EN973;
- Für einen optimalen Systembetrieb wird die Verwendung reiner Salze ohne Verunreinigungen empfohlen (zum Beispiel Salzpellets);
- Verwenden Sie kein Streu-, Block- oder Steinsalz;
- Während des Desinfektionsvorgangs können Chlorkomponenten freigesetzt werden, welche die Lebensdauer der Ionenaustauschharze verkürzen können. Weitere Informationen finden Sie in den Produktkenndaten des Herstellers des Mediums.

5.2. Manuelle Regeneration

Sofortige Regeneration

- A** Drücken Sie 5 Sekunden lang.
- Das Regenerationssymbol wird angezeigt.
- Die Nockenwelle wird zu Zyklusposition C1 gedreht.

6. Fehlermeldungen

Während des Betriebes können die folgenden Fehlermeldungen angezeigt werden:



Salzmangelanzeige, der Solebehälter ist leer. Drücken Sie irgendeine Taste, um diese Warnung zu bestätigen und die Salzmangelanzeige auf den programmierten Wert zurückzusetzen. Während der Salzmangelanzeige werden keine Regenerationen durchgeführt.

→ Befüllen Sie den Solebehälter mit Salz.

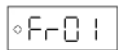

Mikroschalterwarnung. Die Einheit kann die Betriebsstellung nicht finden. Während der Mikroschalterwarnung werden keine Regenerationen durchgeführt.

→ Wenden Sie sich an Ihren lokalen Händler. Siehe 8 . Troubleshooting, Seite 15.

7. Wartung



Verpflichtung:

Reinigung und Wartung müssen in regelmäßigen Intervallen erfolgen, um das ordnungsgemäße Funktionieren des gesamten Systems zu gewährleisten, und in den Wartungsaufzeichnungen dokumentiert werden.



Verpflichtung:

Instandhaltungs- und Wartungsarbeiten dürfen nur von qualifiziertem Personal durchgeführt werden. Andernfalls kann die Garantie erlöschen.

8. Troubleshooting

Bitte befolgen Sie für sämtliche Kundendienstanfragen diese Vorgehensweise:

- A** Sammeln Sie die erforderlichen Informationen für eine Anfrage um technische Unterstützung.
- Produktkennzeichnung (siehe 2.1. Position des Typenschilds, Seite 13 und Original settings, Seite 2);
- An der Steuerung angezeigte Fehlernummer;
- B** Wenden Sie sich an Ihren lokalen Technischen Support.
- Kontaktieren Sie diesen ebenfalls, wenn das Wasser einen salzigen Geschmack hat, es nicht enthärtet wird oder kein Salz verbraucht wird.

DE

1. Cuestiones generales



Atención:

Antes de manejar el sistema, el usuario deberá leer y comprender las instrucciones incluidas en este documento. Deben respetarse las instrucciones de seguridad. Conserve este documento para futuras consultas.

1.1. Alcance de la documentación

La documentación proporciona la información necesaria para el uso correcto del sistema. Informa al usuario para garantizar una ejecución eficaz de los procesos de funcionamiento o mantenimiento. Este documento no va destinado al instalador.

Entre en nuestro sitio web <https://www.pentair.eu/product-finder/product-type/control-valves> para descargar el manual del instalador.

1.2. Gestión de versiones

Versión	Fecha	Autores	Descripción
A	11.05.2016	STF/GPI	Primera edición.
B	26.06.2018	BRY/FIM	Cambio de dirección.
C	01.11.2019	STF	Correcciones.
D	16.01.2023	BRY/FI	Sitio web.
E	12.08.2024	BRY/FI	Actualización de la dirección del fabricante.
F	14.11.2025	STF	Correcciones.

1.3. Identificador de fabricante, producto

Fabricante: Pentair Manufacturing Italy S.R.L.
Via Tiziano 32
20145 Milano (MI)
Italy

Producto: Siata V132 SFE

1.4. Normas aplicables

Este producto cumple las directrices siguientes:

- 2014/35/UE: Directiva sobre baja tensión;
- 2014/30/UE: Compatibilidad electromagnética;
- 2011/65/UE: Restricción del uso de determinadas sustancias peligrosas en equipos eléctricos y electrónicos (RoHS);
- UNI EN ISO9001.

Y cumple las normas técnicas siguientes:

- EN IEC 61326-1;
- EN IEC 61010-1.

1.5. Límite de responsabilidad

Los productos Pentair Quality System EMEA están cubiertos, en determinadas condiciones, por una garantía del fabricante que puede ser invocada por los clientes directos de Pentair. Los usuarios deberán ponerse en contacto con el distribuidor de este producto para conocer las condiciones aplicables y en caso de una potencial reclamación dentro de la garantía. Pentair declina toda responsabilidad en caso de equipos instalados por el usuario en secciones anteriores o posteriores al punto de instalación de los productos Pentair, así como en caso de procesos/procesos de producción instalados y conectados en torno a la instalación o relacionados de algún modo con ella. Las perturbaciones, los fallos o los daños directos o indirectos provocados por dichos equipos o procesos también quedan excluidos de la garantía. Asimismo, Pentair declina toda responsabilidad por cualquier daño o pérdida de beneficios, ingresos, uso, producción o contratos o por cualquier pérdida o daño indirecto, especial o emergente que pudiera tener lugar. Consulte la tarifa de precios de Pentair para obtener información adicional sobre los términos y condiciones aplicables a este producto.

3.3. Descripción y ubicación de los componentes

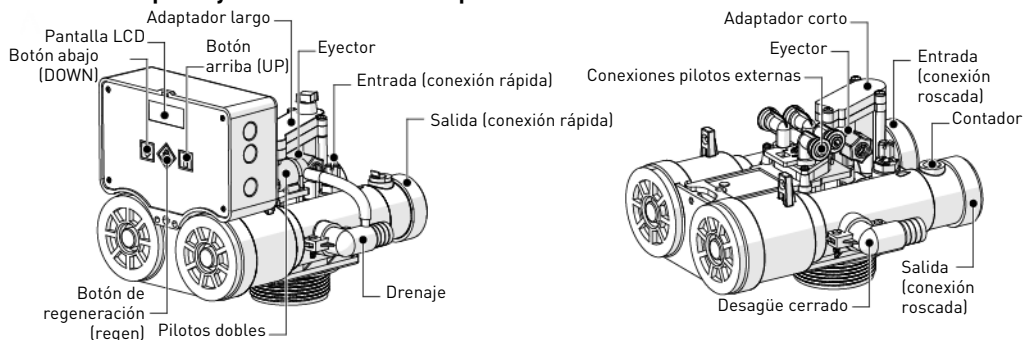

3.4. Uso de by-pass

Si el sistema está equipado con un by-pass y ocurre un problema, gire las válvulas para derivar el sistema, tal y como se indica en la imagen siguiente.

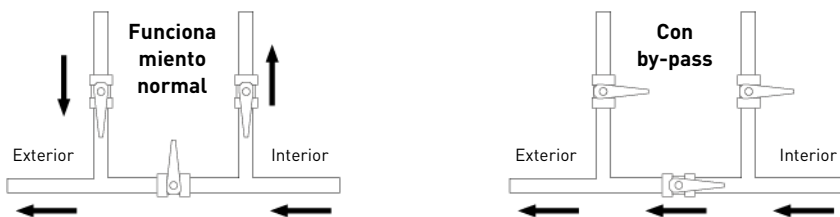

4. Programación



Información:

El programador debe estar enchufado para poder programarse. Al cabo de 30 segundos desde la última pulsación de un botón, la unidad regresa a un funcionamiento normal.

4.1. Programación básica



Información:

Los menús se muestran en un orden incremental definido. Mientras se están editando los parámetros parpadea el icono

Cambio del formato de visualización

- A Pulse para entrar en la secuencia de menús.
- B Ajuste el formato que se visualizará con y .
- C Pulse para validar la selección y avanzar al parámetro siguiente.

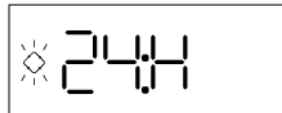

Hora del día

- D Ajuste la hora con y .
- La hora parpadea.
- E Pulse para validar la selección y avanzar al parámetro siguiente.



Día de la semana

- F Ajuste el día con y .
- Parpadea el día.
- G Pulse para validar la selección y avanzar al parámetro siguiente.



Día de regeneración



Información:

La pantalla muestra "dXY", donde "X" es el día de la semana (1 -7) e "Y" muestra si el día seleccionado está habilitado para regeneración "1" o no "0".

H Seleccione el día con y habilite o deshabilite la regeneración con .

→ Parpadearán los días con regeneración habilitada.

I Pulse para validar la selección y avanzar al parámetro siguiente.

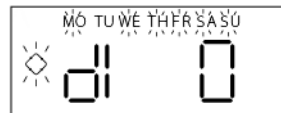

Hora de la regeneración

J Ajuste la hora de la regeneración con y .

→ La hora parpadea.

K Pulse para validar la selección.

Aparece "End" en la pantalla y la programación ha finalizado.



4.2. Historial

Para acceder a la información grabada, pulse y mantenga pulsada durante 5 segundos.

5. Funcionamiento

5.1. Recomendaciones

- Utilice únicamente sales de regeneración diseñadas específicamente para la descalcificación del agua según EN973;
- Para un funcionamiento óptimo del sistema, se recomienda el uso de sal limpia y libre de impurezas (por ejemplo, sal en pellets).
- No use sal para hielo y nieve, sal en bloques ni rocas.
- El proceso de esterilización puede introducir compuestos clorados que pueden reducir la vida útil de las resinas intercambiadoras de iones. Consulte la hoja de especificaciones del fabricante de la sustancia activa para obtener más información.

5.2. Regeneración manual

Regeneración inmediata

A Pulse y mantenga pulsada durante 5 segundos.

→ Se muestra el icono de regeneración.

→ El árbol de levas empieza a girar hasta el ciclo C1.

6. Mensajes de error

Pueden aparecer los mensajes de error siguientes durante el funcionamiento:



Alarma de la sal: el depósito de sal está vacío. Pulse cualquier tecla para desactivar la alarma y restablezca el contador de alarma de la sal al valor programado. No se realizan regeneraciones durante la alarma de la sal.

→ Vuelva a llegar el depósito de sal de sal.

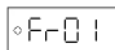

Alarma de microinterruptor. El módulo no encuentra la posición de servicio. No se realizan regeneraciones durante la alarma de microinterruptor.

→ Llame a su distribuidor local. Véase 8 . Solución de problemas, página 19.

7. Mantenimiento



Obligatorio:

La limpieza y el mantenimiento tendrán lugar a intervalos regulares para garantizar el correcto funcionamiento del sistema al completo y se documentará en el libro de registro de mantenimiento.



Obligatorio:

Las operaciones de mantenimiento y servicio solo las puede realizar personal cualificado. Si no se respeta esta norma la garantía puede quedar anulada.

8. Solución de problemas

Siga este procedimiento para solicitar asistencia técnica:

A Recopilar la información necesaria para una solicitud de asistencia técnica.

→ Identificación del producto (véase 2.1. Ubicación de la etiqueta serie, página 17 y Original settings, página 2);

→ Número de error mostrado en el programador;

B Póngase en contacto con su servicio técnico local.

→ También deberá llamarle si el agua tiene un sabor salado, si el agua no se ha descalcificado o si no se produce consumo de sal.

1. Generalità



Attenzione:

Prima di manipolare il sistema, l'utente deve leggere e comprendere le istruzioni riportate in questo documento. Rispettare le prescrizioni di sicurezza. Conservare il presente documento per futura consultazione.

1.1. Finalità della documentazione

La documentazione fornisce le informazioni necessarie all'utilizzo corretto del sistema e informa l'utente sulle procedure d'uso e manutenzione. Questo documento non è destinato agli installatori.

Visitare il nostro sito web <https://www.pentair.eu/product-finder/product-type/control-valves> per scaricare il manuale di installazione.

1.2. Gestione delle versioni

Versione	Data	Autori	Descrizione
A	11.05.2016	STF/GPI	Prima edizione.
B	26.06.2018	BRY/FIM	Cambio di indirizzo.
C	01.11.2019	STF	Correzioni.
D	16.01.2023	BRY/FI	Sito web.
E	12.08.2024	BRY/FI	Aggiornamento dell'indirizzo del produttore.
F	14.11.2025	STF	Correzioni.

1.3. Identificativo costruttore, prodotto

Costruttore: Pentair Manufacturing Italy S.R.L.
Via Tiziano 32
20145 Milano (MI)
Italy

Prodotto: Siata V132 SFE

1.4. Norme applicabili

Questo prodotto è conforme ai regolamenti che seguono:

- 2014/35/UE: Direttiva Bassa Tensione;
- 2014/30/UE: Compatibilità Elettromagnetica;
- 2011/65/UE: Restrizione dell'uso di determinate sostanze pericolose nelle apparecchiature elettriche ed elettroniche (RoHS);
- UNI EN ISO9001.

E risponde ai seguenti standard tecnici:

- EN IEC 61326-1;
- EN IEC 61010-1.

1.5. Limitazione di responsabilità

I prodotti Pentair Quality System EMEA sono correati da una garanzia del costruttore che, a determinate condizioni, può essere fatta valere dai clienti diretti di Pentair. Per le condizioni applicabili e in caso di reclamo in garanzia, gli utenti devono contattare il fornitore di questo prodotto. Pentair non si assume responsabilità per le apparecchiature installate dall'utente a monte o a valle dei prodotti Pentair né per i processi/processi di produzione circostanti l'installazione o a questa legati. Dalla garanzia sono esclusi anche malfunzionamenti, guasti e danni diretti o indiretti provocati da tali apparecchiature o processi. Pentair non si assume alcuna responsabilità per perdite di profitti, ricavi, uso, produzione, contratti o di qualunque altro tipo né per danni indiretti, speciali o consequenziali di qualsivoglia genere. Per ulteriori informazioni sui termini e le condizioni applicabili a questo prodotto, fare riferimento al Listino prezzi Pentair.

2. Sicurezza

2.1. Posizione dell'etichetta con il numero di serie

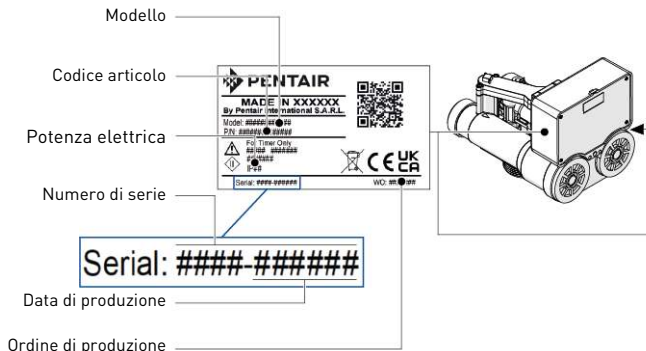

Informazione:

Accertarsi che l'etichetta con il numero di serie e le etichette di sicurezza sul dispositivo siano pulite e completamente leggibili. Se necessario, sostituirle con etichette nuove e collocarle nelle medesime posizioni.

2.2. Pericoli

Rispettare tutte le istruzioni di sicurezza e le misure di protezione contenute in questo documento, in modo da evitare lesioni gravi o permanenti, danni alle cose o inquinamento ambientale.

Agire nel rispetto dei regolamenti di legge, delle misure di prevenzione degli incidenti e di protezione ambientale e dei regolamenti tecnici riconosciuti relativi ai metodi di lavoro sicuri applicabili nel paese e nel luogo di utilizzo del dispositivo.

La mancata osservanza delle regole di sicurezza, delle misure di protezione o dei regolamenti tecnici e di legge esistenti comporta un rischio di lesioni temporanee o permanenti, danni alle cose o inquinamento ambientale.

2.2.1. Personale



Attenzione:

I lavori necessari devono essere effettuati solo da professionisti qualificati, a conoscenza dei regolamenti, delle regole di sicurezza e delle operazioni da eseguire e in possesso dei necessari requisiti in termini di formazione, esperienza e istruzione.

2.2.2. Materiale

Per assicurare il corretto funzionamento del sistema, rispettare le seguenti indicazioni:

- Prestare attenzione ai pericoli elettrici legati al trasformatore 230 V/12 V.
- Non introdurre le dita all'interno del prodotto [parti in movimento e tensioni residue].

2.3. Igiene e sterilizzazione

Se l'acqua trattata ha un sapore o un odore inusuale, rivolgersi al fornitore di zona e richiedere un trattamento di sterilizzazione. Si consiglia vivamente di disinfettare il sistema almeno una volta all'anno.

3. Descrizione

3.1. Specifiche tecniche

Pressione:Idrostatica: 22 bar / Pressione di esercizio consigliata: 1,5 - 6,0 bar
 Controlavaggio massimo (ΔP 1,8 bar):3,0 m³/h

3.2. Condizioni ambientali

- Massima umidità relativa: 80% per temperature fino a 31 °C decrescenti in modo lineare al 50% di umidità relativa a 40 °C;
- Fluttuazioni della tensione di alimentazione fino a ±10% della tensione nominale.
- Temperatura da 5 a 40 °C.
- Protezione dalla luce diretta del sole.
- Installazione in luogo asciutto.

3.3. Descrizione e posizione dei componenti

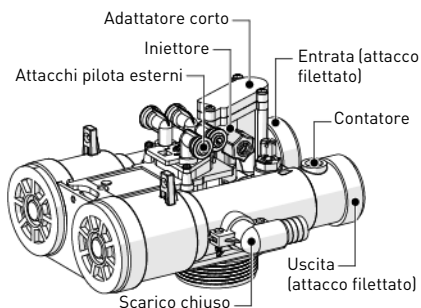
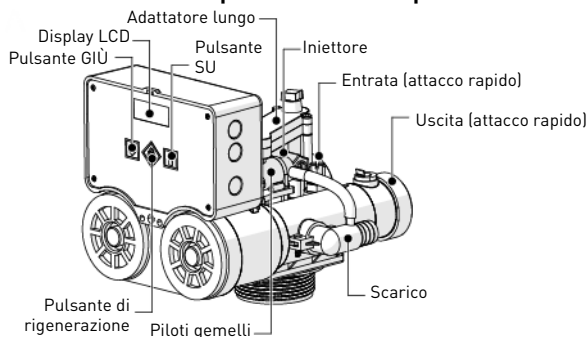

3.4. Bypass

Se la serra è dotata di un bypass e si verifica un problema, agire sulle valvole per bypassare il sistema come illustrato nella figura che segue.

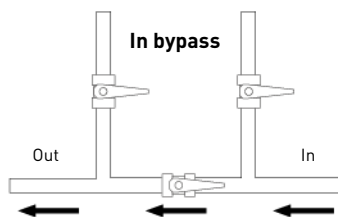
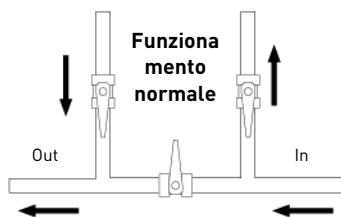

4. Programmazione



Informazione:

Per essere programmato, il controller deve essere collegato all'alimentazione elettrica. Se non si preme alcun pulsante per 30 secondi, l'unità torna al normale funzionamento.

4.1. Programmazione di base



Informazione:

I menu vengono visualizzati in ordine definito e incrementale. Mentre i parametri vengono modificati, l'icona è attiva e lampeggiante.

Modifica formato display

- A Premere per accedere all'elenco dei menu.
- B Modificare il formato da visualizzare con e .
- C Premere per confermare la selezione e passare al parametro successivo.

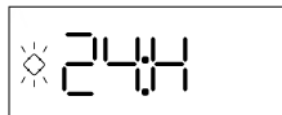

Ora del giorno

- D Regolare l'ora con e .
- Le cifre lampeggiano.
- E Premere per confermare la selezione e passare al parametro successivo.



Giorno della settimana

- F Regolare il giorno con e .
- Il giorno lampeggia.
- G Premere per confermare la selezione e passare al parametro successivo.



Giorno di rigenerazione



Informazione:

Sul display compare "dX Y", in cui X corrisponde al giorno della settimana (1 -7), e Y indica se il giorno selezionato è abilitato alla rigenerazione ("1") o no ("0").

H Selezionare il giorno con e abilitare o disabilitare la rigenerazione con .

→ I giorni con luce lampeggiante di rigenerazione abilitata.

I Premere per confermare la selezione e passare al parametro successivo.

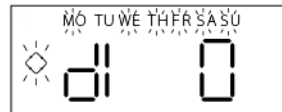

Orario di rigenerazione

J Regolare l'ora di rigenerazione con e .

→ Le cifre lampeggiano.

K Premere per confermare la selezione.

Sullo schermo appare la dicitura "End" e la programmazione è completa.



4.2. Dati storici

Per accedere alle informazioni salvate, tenere premuto per 5 secondi.

5. Funzionamento

5.1. Raccomandazioni

- Utilizzare esclusivamente sali di rigenerazione adatti all'addolcimento dell'acqua [EN973];
- Per il funzionamento ottimale del sistema, è consigliabile utilizzare sale pulito e senza impurità (ad es. pellet di sale);
- Non utilizzare sale antighiaccio, sale in blocchi o salgemma;
- Il processo di sterilizzazione può introdurre composti di cloro che possono ridurre la durata delle resine a scambio ionico. Per maggiori informazioni, consultare le specifiche del produttore del mezzo filtrante.

5.2. Rigenerazione manuale

Rigenerazione immediata

A Tenere premuto per 5 secondi .

→ Viene visualizzata l'icona di rigenerazione.

→ L'albero a camme inizia a ruotare verso il ciclo C1.

6. Messaggi di errore

Durante il funzionamento, possono essere visualizzati i seguenti messaggi di errore:



Allarme sale, il serbatoio salamoia è vuoto. Premere un tasto qualsiasi per riconoscere l'allarme e riportare il contatore dell'allarme sale al valore programmato. Durante l'allarme sale non viene eseguita alcuna rigenerazione.

→ Riempire di sale il serbatoio salamoia.

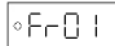

Allarme microswitch. Il modulo non riesce a trovare la posizione di servizio. Durante l'allarme microswitch non viene eseguita alcuna rigenerazione.

→ Contattare il fornitore locale. Vedere il punto 8 . Ricerca guasti, pagina 23.

7. Manutenzione



Obbligo:

Per garantire il corretto funzionamento dell'intero sistema, gli interventi di pulizia e manutenzione devono essere effettuati a intervalli regolari e documentati nel registro di manutenzione.



Obbligo:

Le operazioni di manutenzione e assistenza devono essere eseguite esclusivamente da personale qualificato. In caso contrario, la garanzia verrà annullata.

8. Ricerca guasti

In caso di necessità di assistenza tecnica, procedere come segue:

A Raccogliere le informazioni necessarie per una richiesta di assistenza tecnica.

→ Identificazione del prodotto (vedere 2.1. Posizione dell'etichetta con il numero di serie, pagina 21 e Original settings, pagina 2);

→ Codice di errore visualizzato sul modulo di controllo;

B Contattare l'assistenza tecnica locale.

→ Rivolgersi al fornitore anche se l'acqua risulta salata, se non è addolcita o in caso di mancato consumo di sale.

1. Algemeenheden



Attentie:

Voordat het systeem in gebruik wordt genomen, moet elke gebruiker de instructies in dit document doorlezen en begrijpen. De veiligheidsinstructies moeten in acht worden genomen. Bewaar deze handleiding als toekomstig referentiemateriaal.

1.1. Toepassingsgebied van de documentatie

Deze documentatie verschaft de nodige informatie voor het juiste gebruik van het systeem. Met de informatie kan de gebruiker zorgen voor een doeltreffende uitvoering van de bedienings- en onderhoudsprocedures. Dit document is niet bedoeld voor de installateur. Bezoek onze website <https://www.pentair.eu/product-finder/product-type/control-valves> om de installatiehandleiding te downloaden.

1.2. Vrijgavebeheer

Vrijgave	Datum	Auteurs	Beschrijving
A	11.05.2016	STF/GPI	Eerste uitgave.
B	26.06.2018	BRY/FIM	Adreswijziging.
C	01.11.2019	STF	Correcties.
D	16.01.2023	BRY/FI	Website.
E	12.08.2024	BRY/FI	Update van het adres van de fabrikant.
F	14.11.2025	STF	Correcties.

1.3. Fabrikantidentificatie, product

Fabrikant: Pentair Manufacturing Italy S.R.L.
Via Tiziano 32
20145 Milano (MI)
Italy

Product: Siata V132 SFE

1.4. Geldende normen

Dit product voldoet aan de volgende richtlijnen:

- 2014/35/EU: Laagspanningsrichtlijn;
- 2014/30/EU: Richtlijn inzake elektromagnetische compatibiliteit;
- 2011/65/EU: Beperking van het gebruik van bepaalde gevaarlijke stoffen in elektrische en elektronische apparatuur (RoHS);
- UNI EN ISO9001.

En voldoet aan de volgende technische standaarden:

- EN IEC 61326-1;
- EN IEC 61010-1.

1.5. Beperking van aansprakelijkheid

Pentair Quality System EMEA producten vallen onder bepaalde voorwaarden onder de fabrieksgarantie, waarop een beroep kan worden gedaan door directe klanten van Pentair. De gebruikers dienen contact op te nemen met de leverancier van dit product voor de geldende voorwaarden en in het geval van een potentiële garantieclaim. Pentair aanvaardt geen aansprakelijkheid voor apparatuur die door de gebruiker stroomopwaarts of stroomafwaarts van Pentair-producten is geïnstalleerd en evenmin voor processen of productieprocessen die geïnstalleerd en aangesloten zijn rond of zijdelings betrokken zijn bij de installatie. Storingen, defecten en directe of indirecte schade die door dergelijke apparatuur of processen worden veroorzaakt, zijn ook uitgesloten van de garantie. Pentair aanvaardt geen enkele aansprakelijkheid voor eventuele schade of verlies van winst, inkomsten, gebruik, productie of contracten of voor enige indirecte, speciale of vervolgvorderings- of -schade van welke soort dan ook. Raadpleeg de Pentair catalogusprijs voor meer informatie over voorwaarden en bepalingen die van toepassing zijn voor dit product.

2. Veiligheid

2.1. Locatie serielabel

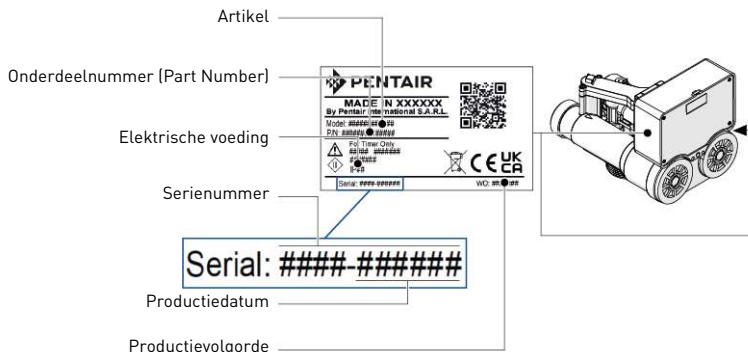

Opmerkingen:

Zorg ervoor dat het serielabel en de veiligheidslabels op het apparaat volledig leesbaar en schoon zijn. Vervang ze indien nodig door nieuwe labels en breng deze aan op dezelfde plaatsen.

2.2. Gevaren

Alle veiligheids- en beschermingsinstructies in dit document moeten in acht worden genomen om ernstig of permanent letsel, schade aan eigendommen of milieuvcontreiniging te vermijden.

Tegelijkertijd moeten alle andere wettelijke voorschriften, maatregelen ter preventie van ongevallen en ter bescherming van het milieu, evenals alle erkende technische voorschriften met betrekking tot geschikte en risicovrije werkmethodes die van toepassing zijn in het land en de plaats van het gebruik van het apparaat in acht worden genomen.

Het niet in acht nemen van de veiligheids- en beschermingsregels, evenals van alle bestaande en technische voorschriften, zal resulteren in een risico op tijdelijk of permanent letsel, schade aan eigendommen of milieuvcontreiniging.

2.2.1. Personeel



Attentie:

Alleen gekwalificeerd en professioneel personeel, beoordeeld op basis van opleiding, ervaring en instructie evenals kennis van voorschriften, veiligheidsregels en uitgevoerde bewerkingen, is geautoriseerd om de noodzakelijke werkzaamheden uit te voeren.

2.2.2. Materiaal

Neem de volgende punten in acht om een veilige werking van het systeem te waarborgen:

- Let op voor de elektrische gevaren van de 230V/12V transformator.
- Steek uw vingers niet in het product (bewegende delen en restspanning).

2.3. Hygiëne en ontsmetting

Neem contact op met uw lokale dealer en vraag om een desinfectiebehandeling als het behandelde water vreemd smaakt of een ongewone geur heeft.

Het wordt ten zeerste aanbevolen om het systeem minstens een keer per jaar te ontsmetten.

3. Beschrijving

3.1. Technische specificaties

Druk: Hydrostatisch: 22 bar / Aanbevolen werkdruk: 1,5 - 6,0 bar
 Maximum terugspoeling (ΔP 1.8 bar): 3,0 m³/h

3.2. Omgevingsomstandigheden

- Maximum relatieve vochtigheid: 80% voor temperaturen tot 31°C, lineaire daling naar 50% relatieve vochtigheid bij 40°C;
- Netspanningsschommelingen tot $\pm 10\%$ van de nominale spanning.
- Temperatuur tussen 5°C en 40°C.
- Geen rechtstreekse blootstelling aan de zon.
- Installatie op een droge plaats.

3.3. Beschrijving en onderdelenlocatie

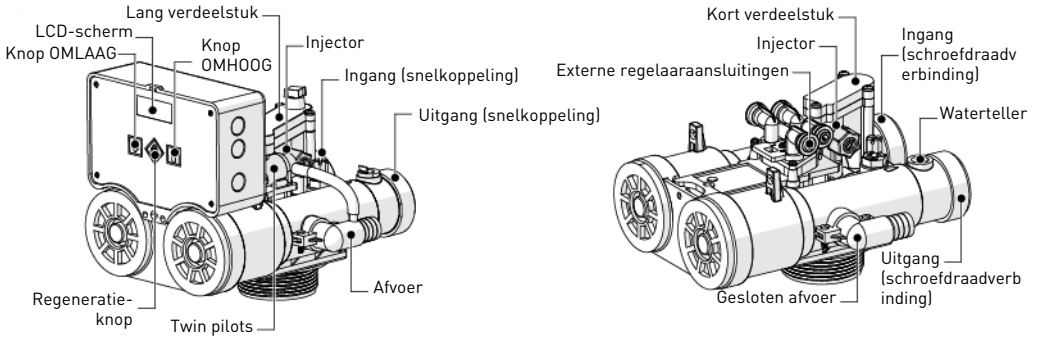

3.4. Bypassing

Als het systeem voorzien is van een bypass en er een probleem optreedt, draai de kleppen dan om het systeem te omzeilen zoals getoond in onderstaande afbeelding.

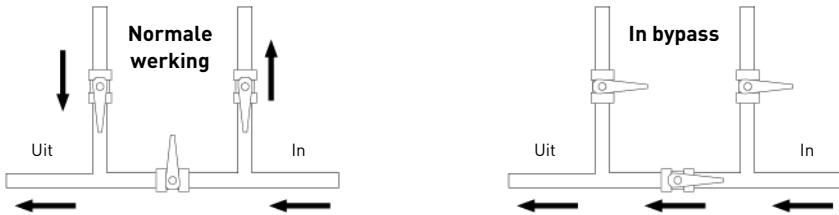

4. Programmering



Opmerkingen:

De controller moet aangesloten zijn om te worden geprogrammeerd.
Als er 30 seconden lang geen knop wordt ingedrukt, keert de unit terug naar de normale werking.

4.1. Basis programmering



Opmerkingen:

De menu's worden weergegeven in een bepaalde en oplopende volgorde.
Terwijl de parameters worden bewerkt, is het icoon zichtbaar en knippert dit.

Wijziging weergaveformaat

- A Druk in om de menureeks te openen.
- B Stel het gewenste weergaveformaat in met en .
- C Druk in om dit te bevestigen en naar de volgende parameter te gaan.

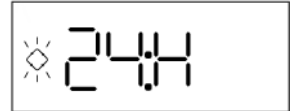

Tijd van de dag

- D Stel de tijd in met en .
- De tijd knippert.
- E Druk in om deze te bevestigen en naar de volgende parameter te gaan.



Dag van de week

- F Stel de dag in met en .
- De dag knippert.
- G Druk in om deze te bevestigen en naar de volgende parameter te gaan.

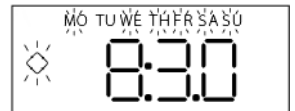

Dag van de regeneratie



Opmerkingen:

Het display toont "dX Y", waarbij X de dag van de week is (1-7) en Y aangeeft of de geselecteerde dag geactiveerd is voor regeneratie "1" of niet, "0".

H Selecteer de dag met en activeer of deactiveer de regeneratie met .

→ De dagen waarop de regeneratie is geactiveerd knipperen.

I Druk in om deze te bevestigen en naar de volgende parameter te gaan.

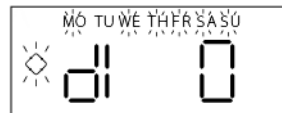

Tijd van de regeneratie

J Stel de tijd van de regeneratie in met en .

→ De tijd knippert.

K Druk in om de selectie te bevestigen.

Op het scherm verschijnt "End", de programmering is nu voltooid.



4.2. Historie

Houd gedurende 5 seconden ingedrukt voor toegang tot de geregistreerde informatie.

5. Bewerking

5.1. Aanbevelingen

- Gebruik alleen regeneratiezout dat is ontwikkeld voor waterontharding EN973;
- Voor een optimale systeemwerking wordt het gebruik aanbevolen van schoon zout dat vrij is van onzuiverheden (bijvoorbeeld grote zoutkorrels);
- Gebruik geen stroozout, blokzout of rotszout;
- Het ontsmettingsproces maakt gebruik van chloorelementen die de levensduur van de ionenwisselende harsen kunnen reduceren. Raadpleeg het specificatieblad van de mediafabrikant voor meer informatie.

5.2. Handmatige regeneratie

Directe regeneratie

A Houd gedurende 5 seconden ingedrukt.

→ Het regeneratie-icoon wordt weergegeven.

→ De nokkenas begint te draaien naar cyclus C1.

6. Foutmeldingen

De volgende foutmeldingen kunnen worden weergegeven tijdens de werking:



Zoutalarm, de pekelbak is leeg. Druk op een willekeurige toets om dit alarm te bevestigen en de zoutalarmteller te resetten naar de geprogrammeerde waarde. Tijdens het zoutalarm worden geen regeneraties uitgevoerd.

→ Vul de pekelbak bij met zout.



Microswitchalarm. De module kan de bedrijfspositie niet vinden. Tijdens het microswitchalarm worden geen regeneraties uitgevoerd.

→ Neem contact op met uw lokale dealer. Zie 8. Problemen oplossen, pagina 27.

7. Onderhoud



Verplichting:

Reiniging en onderhoud moeten op regelmatige tijdstippen worden uitgevoerd om een correcte werking van het complete systeem te waarborgen en moeten worden gedocumenteerd in het Onderhoudsboek.



Verplichting:

De onderhouds- en reparatiewerkzaamheden mogen alleen door gekwalificeerd personeel worden uitgevoerd. Indien dit wordt nagelaten kan de garantie vervallen.

8. Problemen oplossen

Volg deze procedure voor eventuele technische ondersteuning:

A Verzamel de benodigde informatie voor een verzoek om technische hulp.

→ Productidentificatie (zie 2.1. Locatie serielabel, pagina 25 en Original settings, pagina 2);

→ Foutcode weergegeven op de controller;

B Neem contact op met uw lokale team voor technische ondersteuning.

→ Benader deze ook als het water zout smaakt, als het water niet onthard is of als er geen zoutverbruik is.

1. Informacje ogólne



Uwaga:

Przed rozpoczęciem obsługi systemu każdy użytkownik musi przeczytać i zrozumieć zalecenia określone w tym dokumencie. Należy koniecznie przestrzegać zaleceń dotyczących bezpieczeństwa. Użytkownik powinien zachować ten dokument, aby móc z niego korzystać w przyszłości.

1.1. Zakres dokumentacji

Dokumentacja zawiera informacje niezbędne do prawidłowego użytkowania systemu. Umożliwia użytkownikowi uzyskanie wiedzy potrzebnej do zapewnienia skutecznej obsługi i konserwacji urządzenia. Ten dokument nie jest przeznaczony dla instalatora.

Instrukcję instalacji można pobrać z naszej strony internetowej: <https://www.pentair.eu/product-finder/product-type/control-valves>.

1.2. Wersje publikacji

Wersja	Data	Autorzy	Opis
A	11.05.2016	STF/GPI	Pierwsze wydanie.
B	26.06.2018	BRY/FIM	Zmiana adresu.
C	01.11.2019	STF	Korekty.
D	16.01.2023	BRY/FI	Witryna internetowa.
E	12.08.2024	BRY/FI	Aktualizacja adresu producenta.
F	14.11.2025	STF	Korekty.

1.3. Dane identyfikacyjne producenta i produktu

Producent: Pentair Manufacturing Italy S.R.L.
Via Tiziano 32
20145 Milano (MI)
Italy

Produkt: Siata V132 SFE

1.4. Obowiązujące normy

Ten produkt jest zgodny z wymogami następujących dyrektyw:

- 2014/35/UE: Dyrektywa niskonapięciowa;
- 2014/30/UE: Kompatybilność elektromagnetyczna;
- 2011/65/WE: Ograniczenie stosowania niektórych niebezpiecznych substancji w sprzęcie elektrycznym i elektronicznym (RoHS);
- UNI EN ISO9001.

Produkt spełnia również następujące normy techniczne:

- EN IEC 61326-1;
- EN IEC 61010-1.

1.5. Ograniczenie odpowiedzialności

Produkty EMEA Quality System są objęte, na określonych warunkach, gwarancją producenta, z której mogą skorzystać bezpośredni klienci firmy Pentair. W celu poznania warunków obowiązywania gwarancji oraz zgłoszenia potencjalnych roszczeń z tego tytułu użytkownik powinien skontaktować się ze sprzedawcą produktu. Pentair nie ponosi odpowiedzialności za wyposażenie zainstalowane przez użytkownika na wejściu lub na wyjściu produktów Pentair ani za procesy produkcyjne/procedury wprowadzone i zastosowane w bliskim otoczeniu danej instalacji lub nawet z nią powiązane. Zakończenia, usterki i bezpośrednie lub pośrednie szkody spowodowane przez takie wyposażenie lub procesy są również wyłączone z gwarancji. Firma Pentair nie ponosi odpowiedzialności z tytułu utraty lub ograniczenia zysków, dochodów, kontraktów, możliwości użytkowania, produkowania ani z tytułu jakichkolwiek strat lub szkód pośrednich, szczególnych lub następczych. Prosimy o zapoznanie się z cennikiem Pentair w celu uzyskania bardziej szczegółowych informacji na temat zasad i warunków odnoszących się do tego produktu.

2. Bezpieczeństwo

2.1. Umieszczenie naklejki z numerem seryjnym

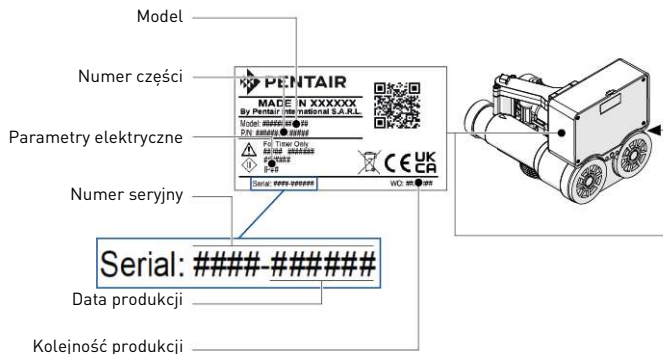

Informacja:

Należy zadbać o to, aby naklejka z numerem seryjnym i oznaczenia związane z bezpieczeństwem umieszczone na urządzeniu były całkowicie czytelne i czyste. W razie potrzeby wymienić etykiety na nowe, umieszczając je w tym samym miejscu.

2.2. Zagrożenia

Należy przestrzegać wszystkich zaleceń dotyczących bezpieczeństwa i zapewnienia ochrony, które są podane w tym dokumencie, ponieważ pozwoli to uniknąć powstania poważnych lub trwałych obrażeń ciała, uszkodzenia mienia lub zanieczyszczenia środowiska.

Równocześnie konieczne jest stosowanie się do wszelkich innych przepisów prawnych obowiązujących w kraju i miejscu użytkowania urządzenia oraz do zasad zapobiegania wypadkom i ochrony środowiska i wszystkich przyjętych norm technicznych odnoszących się do właściwych i bezpiecznych metod pracy.

Nieprzestrzeganie zasad bezpieczeństwa lub obowiązujących przepisów prawnych i norm technicznych wiąże się z ryzykiem powstania tymczasowych lub trwałych obrażeń ciała, uszkodzenia mienia lub zanieczyszczenia środowiska.

2.2.1. Personel



Uwaga:

Niezbędne prace mogą być wykonywane jedynie przez wykwalifikowany, profesjonalny personel, w oparciu o uzyskane szkolenie, posiadane doświadczenie i wykształcenie, a także znajomość przepisów, zasad bezpieczeństwa i wykonywanych czynności.

2.2.2. Sprzęt

W celu zapewnienia prawidłowego działania systemu należy przestrzegać następujących zaleceń:

- uważać na możliwość porażenia prądem elektrycznym z transformatora 230 V/12 V;
- nie wkładać palców do wnętrza urządzenia (poruszające się elementy i napięcie szczytkowe).

2.3. Higiena i sanitarystyka

Jeżeli uzdatniona woda ma nieprzyjemny smak lub nietypowy zapach, należy skontaktować się z lokalnym sprzedawcą i uzyskać informacje na temat procedury sanitarystyki.

Przeprowadzanie dezynfekcji systemu co najmniej raz w roku jest wysoce zalecane.

3. Opis

3.1. Dane techniczne

Ciśnienie:hydrostatyczne: 22 bar / zalecane ciśnienie robocze: 1,5–6,0 bar
 Maks. ptukanie wsteczne ($\Delta p = 1,8$ bar)3,0 m³/h

3.2. Warunki panujące w otoczeniu

- Maksymalna wilgotność względna: 80% przy temperaturze do 31°C, zmniejszająca się liniowo do wilgotności względnej 50% przy 40°C;
- wahania napięcia z sieci elektrycznej do $\pm 10\%$ napięcia znamionowego;
- temperatura od 5°C do 40°C;
- miejsce nienarażone na bezpośrednie działanie słońca;
- urządzenie zainstalowane w suchym miejscu.

3.3. Opis i umiejscowienie podzespołów

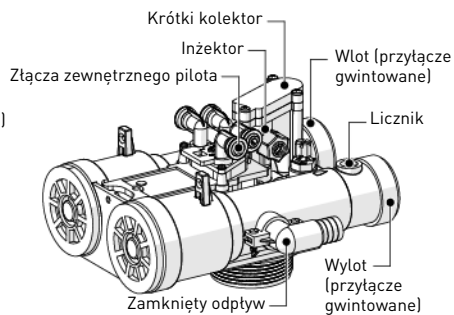
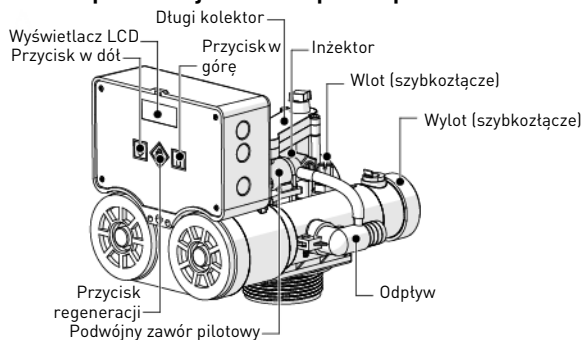

3.4. Obejścia

Jeżeli system jest wyposażony w zawory obejściowe, w przypadku wystąpienia problemu przełączyć zawory na obejście systemu, zgodnie z poniższą ilustracją.

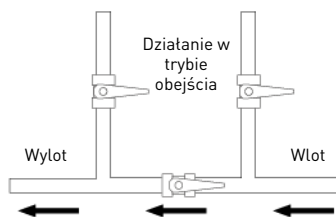
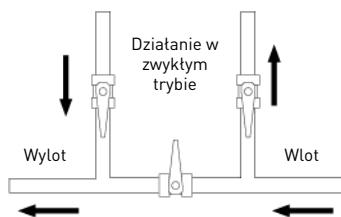

4. Programowanie



Informacja:

Sterownik można zaprogramować tylko wtedy, jeżeli jest on podłączony do zasilania.
Po 30 sekundach bez naciśnięcia żadnego przycisku jednostka wraca do normalnej pracy.





4.1. Programowanie podstawowe



Informacja:



Poszczególne menu są wyświetlane w kolejności zdefiniowanej lub rosnącej.
Podczas edycji parametrów miga ikona .

Zmiana formatu wyświetlania

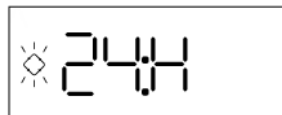
- A Nacisnąć  aby wejść do sekwencji menu.
- B Wybrać format przy pomocy przycisków  i .
- C Wcisnąć przycisk  aby zatwierdzić wybrane ustawienie i przejść do kolejnego parametru.





Godzina

- D Ustawić godzinę przy pomocy przycisków  i .
- Godzina zacznie migać.
- E Wcisnąć przycisk  aby zatwierdzić wybrane ustawienie i przejść do kolejnego parametru.



Dzień tygodnia

- F Ustawić dzień przy pomocy przycisków  i .
- Dzień zacznie migać.
- G Wcisnąć przycisk  aby zatwierdzić wybrane ustawienie i przejść do kolejnego parametru.

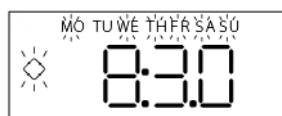

Dzień regeneracji



Informacja:

Wyświetlacz pokazuje „dX Y”, gdzie „X” jest dniem tygodnia [1-7], a „Y” wskazuje, czy w danym dniu została zaprogramowana regeneracja („1”), czy nie („0”).

H Wybrać dzień przyciskiem i włączyć albo wyłączyć regenerację przy pomocy .

→ Dni z włączoną regeneracją zaczną migać.

I Wcisnąć przycisk aby zatwierdzić wybrane ustawienie i przejść do kolejnego parametru.

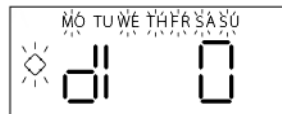

Godzina regeneracji

J Ustawić godzinę regeneracji przy pomocy przycisków i .

→ Godzina zacznie migać.

K Nacisnąć przycisk aby zatwierdzić wybrane ustawienie.

Na ekranie pojawi się komunikat „End” świadczący o zakończeniu programowania.



4.2. Historia

Aby otworzyć ekran zapisanych informacji, wcisnąć i przytrzymać przycisk przez 5 sekund.

5. Obsługa

5.1. Zalecenia

- Należy stosować tylko sól regenerującą przeznaczoną do zmiękczenia wody EN973.
- W celu zapewnienia optymalnego działania systemu zalecane jest używanie soli wolnej od zanieczyszczeń (np. soli tabletkowanej).
- Nie stosować soli drogowej, soli w blokach ani soli kamiennej.
- Podczas procesu sanityzacji do systemu mogą zostać wprowadzone związki chloru, które mogą skrócić okres żywotności żywic jonowymiennych. Zapoznaj się z kartą parametrów producenta czynnika, aby uzyskać więcej informacji.

5.2. Regeneracja ręczna

Regeneracja natychmiastowa

A Wcisnąć przycisk i przytrzymać go przez 5 sekund .

→ Wyświetli się ikona regeneracji.

→ Wałek krzywkowy zacznie się obracać do pozycji cyklu C1.

6. Komunikaty o błędzie

W czasie pracy mogą zostać wyświetlone następujące komunikaty o błędzie:



Alarm dotyczący soli, zbiornik solanki jest pusty. Nacisnąć dowolny przycisk, aby zatwierdzić alarm i zresetować licznik alarmu dotyczącego soli do zaprogramowanej wartości. W trakcie trwania alarmu dotyczącego soli regeneracje nie są przeprowadzane.

→ Napętnić zbiornik solanki solą.



Alarm mikroprzetłacznika. Moduł nie może odnaleźć potożenia pracy. W trakcie trwania alarmu mikroprzetłacznika regeneracje nie są przeprowadzane.

→ Skontaktować się z lokalnym sprzedawcą. Patrz 8 . Wykrywanie i usuwanie usterek, strona 31.

7. Konserwacja



Obowiązkowe:

Czyszczenie i konserwacja powinny być przeprowadzane z regularną częstotliwością, aby zapewnić prawidłowe działanie całego systemu, a ich wykonanie należy udokumentować w książce serwisowej.



Obowiązkowe:

Czynności konserwacyjne i serwisowe muszą być wykonywane przez wykwalifikowanych techników. Niespełnienie tego warunku może doprowadzić do unieważnienia gwarancji.

8. Wykrywanie i usuwanie usterek

W celu uzyskania pomocy technicznej prosimy o wykonanie poniższych czynności:

A Zebranie informacji wymaganych do uzyskania pomocy technicznej.

→ Dane identyfikacyjne produktu (patrz 2.1. Umieszczenie naklejki z numerem seryjnym, strona 29 i Original settings, strona 2);

→ Numer błędu wyświetlony na sterowniku.

B Skontaktować się z lokalnym działem pomocy technicznej.

→ Kontakt z nim jest również konieczny, gdy woda ma stony smak, nie jest zmiękczana lub kiedy w systemie nie występuje zużycie soli.



Access to
installer manual.



Zugang zum
Installationshandbuch.



Acceso al
manual del
instalador.



Accès au manuel
de l'installateur.



Accesso al
manuale dell'ins-
tallatore.



Toegang tot de
installatiehan-
dleiding.



Dostęp do
podręcznika
instalatora.

www.pentair.eu